

HITACHI

Compound Miter Saw
Kapp- und Gehrungssäge
Φαλτσοκόπτης με σπαστή κεφαλή
Pilarka
Gérvágó
Kombinovaná pila
Gönye kesme
Fierăstrău pentru tăieri înclinate
Stabilna krožna žaga
Торцовочная пила

C 10FCH2 · C 10FCE2

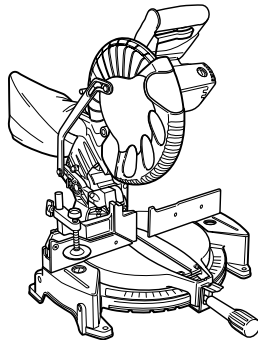

Read through carefully and understand these instructions before use.
Diese Anleitung vor Benutzung des Werkzeugs sorgfältig durchlesen und verstehen.
Διαβάστε προσεκτικά και κατανοήστε αυτές τις οδηγίες πριν τη χρήση.
Przed użytkowaniem należy dokładnie przeczytać niniejszą instrukcję i zrozumieć jej treść.
Használat előtt olvassa el figyelmesen a használati utasítást.
Pred použitím si pečlivo prečtete tento návod a uistíte se, že mu dobre rozumíte.
Aleti kullanmadan önce bu kılavuzu iyice okuyun ve talimatları anlayın.
Înainte de utilizare, citiți cu atenție și înțelegeți prezentele instrucțiuni.
Pred uporabo natančno preberite in razumite ta navodila.
Внимательно прочтите данную инструкцию по эксплуатации прежде чем пользоваться инструментом.



Handling instructions
Bedienungsanleitung
Οδηγίες χειρισμού
Instrukcja obsługi
Kezelési utasítás
Návod k obsluze
Kullanım talimatları
Instrucțiuni de utilizare
Navodila za rokovanje
Инструкция по эксплуатации

Hitachi Koki

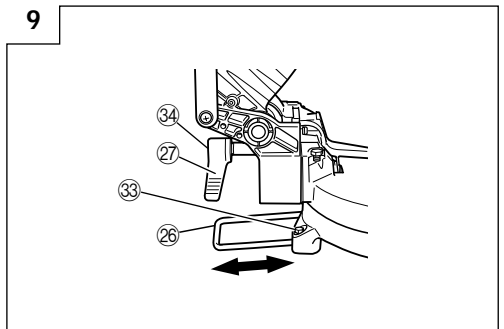
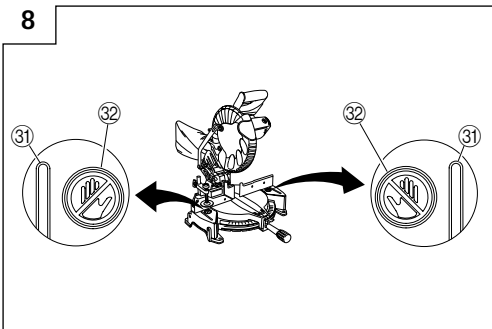
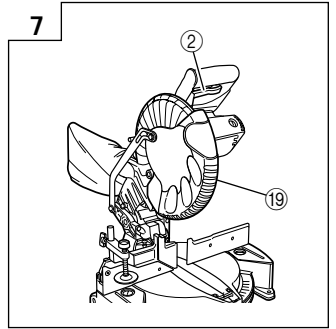
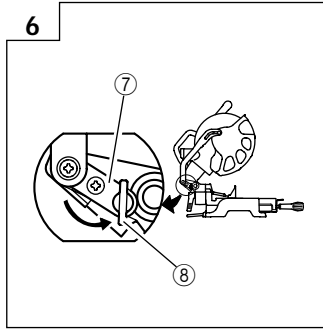
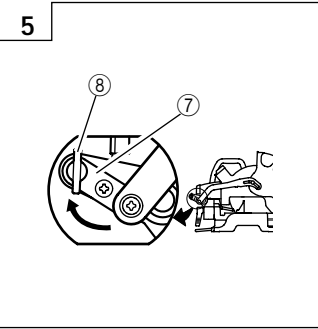
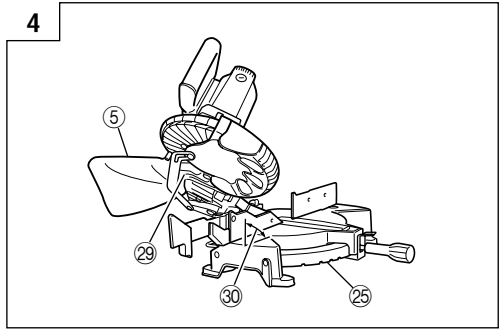
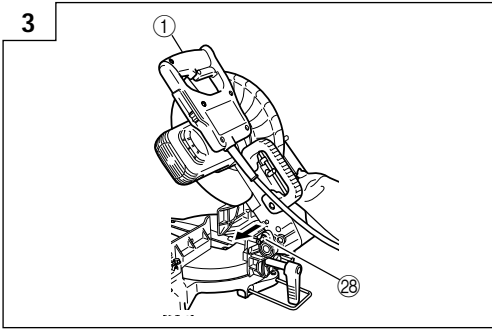
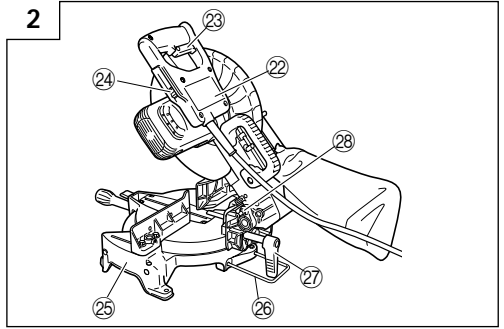
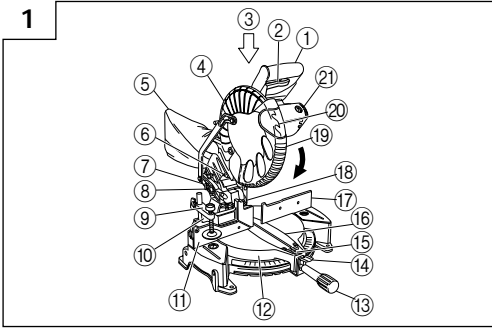

10

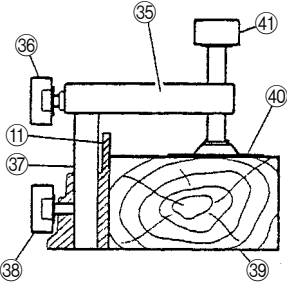

11

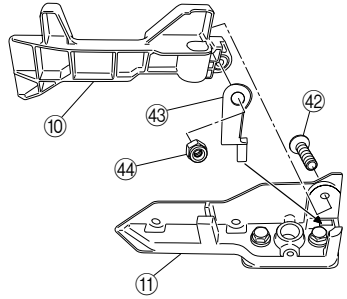

12

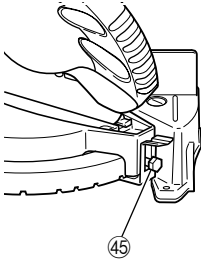

13

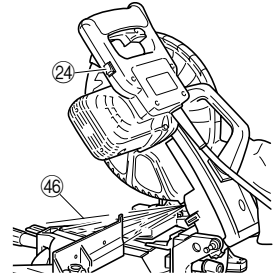

14

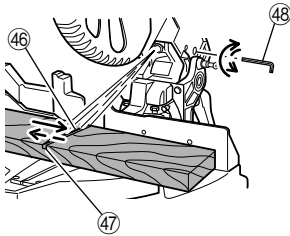

15

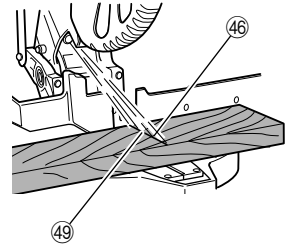

16

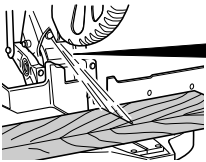

↑ AVOID EXPOSURE
Laser radiation
is emitted from
this aperture.

CAUTION
Laser radiation when open.
Do not stare into beam.

17

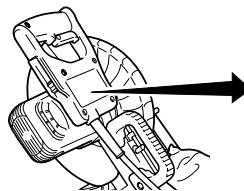

LASER RADIATION - DO NOT STARE INTO BEAM
CLASS II LASER PRODUCT
Po < 3mW, C6 = 3, (lambda) = 654 nm,
Time basis 0,25 s
Standard : IEC 60825-1:2001
DIN EN 60825-1:2001-11
AS/NZS 2211.1:1997
CAUTION - CLASS II LASER RADIATION
WHEN OPEN.
DO NOT STARE INTO THE BEAM.

18

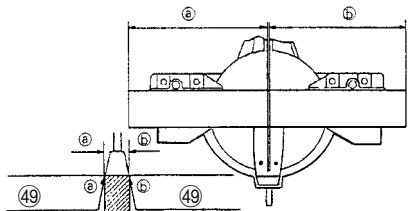

19

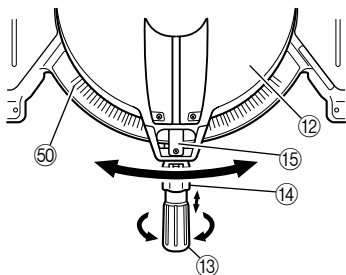

20

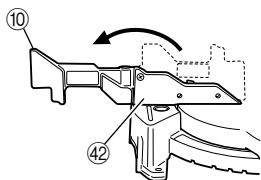

21

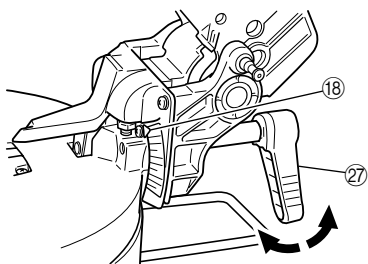

22

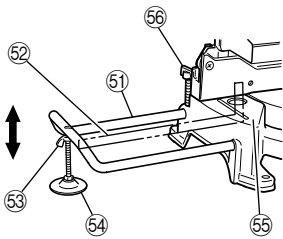

23

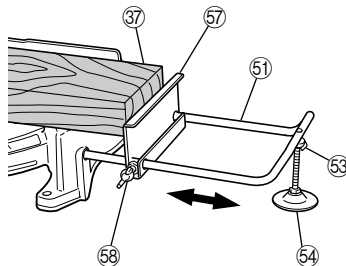

24

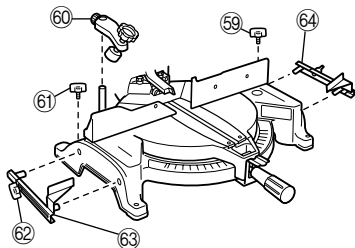

25

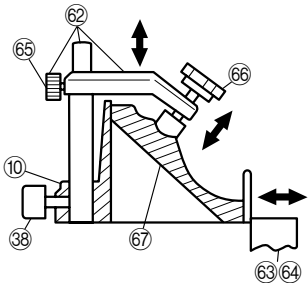

26

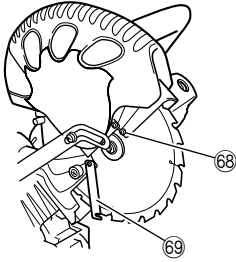

27

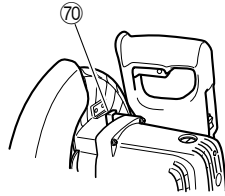

28

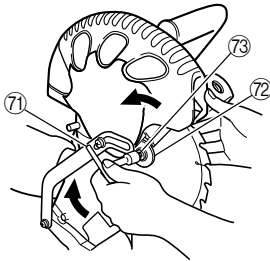

29

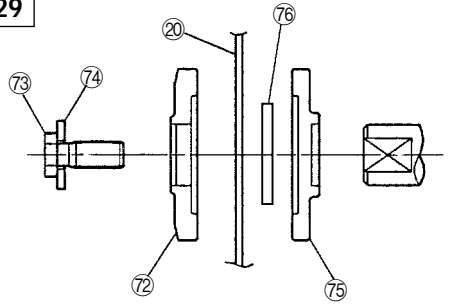

30

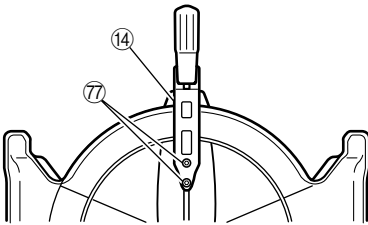

31

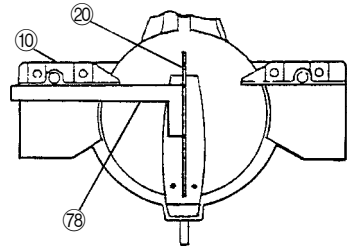

32

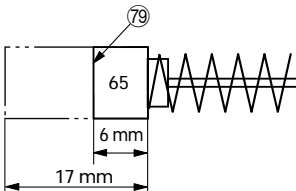

33

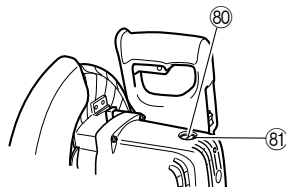

	English	Deutsch	Ελληνικά	Polski
①	Handle	Griff	Χερούλι	Rączka
②	Lock lever (C)	Sperrhebel (C)	Μοχλός ασφάλισης (C)	Dźwignia blokady (C)
③	Motor Head	Motorkopf	Κεφαλή Μοτέρ	Głowica silnika
④	Gear Case	Getriebegehäuse	Θήκη Ταχυτήτων	Obudowa przekładni
⑤	Dust Bag	Staubbeutel	Σακούλα Σκόνης	Worek pyłowy
⑥	Laser Marker (Only C10FCH2)	Lasermarkierer (Nur C10FCH2)	Δείκτης λέιζερ (Μόνο για το C10FCH2)	Znacznik laserowy (Tylko C10FCH2)
⑦	Turn Plate	Drehplatte	Περιστροφική πλάκα	Tarcza obrotowa
⑧	6 mm Wing Bolt	6 mm-Flügelsschraub	6 mm Φτερωτό Μπουλόνι	Śruba skrzydełkowa 6 mm
⑨	Vise Assembly	Schraubstocksatz	Συγκρότημα Μέγγενης	Imadło
⑩	Sub Fence (B)	Hilfsführung (B)	Δευτερεύον Οδηγός (B)	Podogranicznik (B)
⑪	Fence (B)	Gitter (B)	Οδηγός (B)	Ogranicznik (B)
⑫	Turntable	Drehbühne	Περιστροφική Πλάκα	Podstawa obrotowa
⑬	Side Handle	Seitengriff	Πλευρικό Χερούλι	Rączka boczna
⑭	Lever	Hebel	Μοχλός	Dźwignia
⑮	Indicator (A) (For miter scale)	Zeiger (A) (Für Gehrungsskala)	Δείκτης (A) (Για την κλίμακα λοξοτομής)	Wskaźnik (A) (Dla skali uciosu)
⑯	Table Insert	Tischeinsatz	Τεμάχιο τροφοδοσίας	Wkładka stołowa
⑰	Fence (A)	Gitter (A)	Οδηγός (A)	Ogranicznik (A)
⑱	Indicator (B) (For bevel scale)	Anzeiger (B) (Für Schrägschnittsskala)	Δείκτης (B) (Για επίπεδη κλίμακα)	Wskaźnik (B) (Dla skali cięcia ukośnego)
⑲	Lower Guard	Unterer Schutz	Κάτω προφυλακτήρας	Ostona dolna
⑳	Saw Blade	Sägeblatt	Πριονωτή Λάμα	Ostrze piły
㉑	Motor	Motor	Μοτέρ	Silnik
㉒	Nameplate	Typenschild	Πινακίδα	Tabliczka znamionowa
㉓	Trigger Switch	Auslöserschalter	Σκανδάλη Διακόπτης	Wyłącznik spustowy
㉔	Switch (For laser marker) (Only C10FCH2)	Schalter (Für Lasermarkierer) (Nur C10FCH2)	Διακόπτης (Για το δείκτη λέιζερ) (Μόνο για το C10FCH2)	Przełącznik (Dla znacznika laserowego) (Tylko C10FCH2)
㉕	Base	Grundplatte	Βάση	Podstawa
㉖	Holder (B)	Halter (B)	Στήριγμα (B)	Uchwyt (B)
㉗	Clamp Lever	Klemmhebel	Μοχλός Σύσφιξης	Dźwignia zaciskowa
㉘	Locking Pin	Verriegelungsstift	Περόνη Ασφαλείας	Kolek blokujący
㉙	Duct	Kanal	Αγωγός	Ostona pierścieniowa
㉚	Right Angle	Rechter Winkel	Ορθή γωνία	Kąt prawy
㉛	Line	Linie	Γραμμή	Linia
㉜	Warning Sign	Warnsymbol	Προειδοποιητικό σήμα	Znak ostrzegawczy
㉝	6 mm Bolt	6 mm-Schraube	6 mm Μπουλόνι	Śruba 6 mm
㉞	M6 × 20 Screw	M6 × 20 Schraube	Βίδα M6 × 20	Śruba M6 × 20
㉟	Screw Holder	Schraubenhalter	Στήριγμα Βίδας	Uchwyt śruby
㊱	6 mm Wing Bolt (B)	6 mm-Flügelsschraub (B)	6 mm Φτερωτό Μπουλόνι (B)	Śruba skrzydełkowa 6 mm (B)
㊲	Vise Shaft	Schraubstockachse	Άξονας μέγγενης	Wał imadła
㊳	6 mm Wing Bolt (A)	6 mm-Flügelsschraub (A)	6 mm Φτερωτό Μπουλόνι (A)	Śruba skrzydełkowa 6 mm (A)
㊴	Workpiece	Werkstück	Αντικείμενο εργασίας	Przedmiot obrabiany
㊵	Vise Plate	Schraubstockbacke	Πλάκα Μέγγενης	Tabliczka imadła
㊶	Knob	Knopf	Κουμπί	Gałka
㊷	M6 Flat screw	M6 Flache Schraube	Βίδα επίπεδης κεφαλής M6	Śruba płaska M6
㊸	Plate (A)	Platte (A)	Πλάκα (A)	Płytką (A)
㊹	M6 Nylon nut	M6 Nylon-Mutter	Πλαστικό περικόχλιο M6	Śruba nylonowa M6
㊺	M10 Bolt	M10 Schraube	Μπουλόνι M10	Śruba M10

	English	Deutsch	Ελληνικά	Polski
46	Laser line	Laserlinie	Γραμμή λέιζερ	Linia lasera
47	Groove	Nut	Αυλάκωση	Rowek
48	4 mm Hex. Bar Wrench	4 mm-Sechskantschlüssel	4 mm εξαγωνικό κλειδί	Klucz sześciokątny 4 mm
49	Marking (pre-marked)	Markierung (vor-gezeichnet)	Σημάδι (προσημειωμένο)	Oznaczenie
50	Miter Scale	Gehringsskala	Κλίμακα Λοξοτομής	Skala uciosu
51	Holder (Optional accessory)	Halter (Sonderzubehör)	Στήριγμα (Προαιρετικό εξάρτημα)	Uchwyt (Akcesorium opcjonalne)
52	Steel Square	Stahlwinkel	Ατσαλένιος Γνώμονας	Kątownik stalowy
53	6 mm Wing Nut (Optional accessory)	Flügelsschraube, 6 mm (Sonderzubehör)	6 mm Φτερωτό Παξιμάδι (Προαιρετικό εξάρτημα)	Nakrętka motylkowa 6 mm (Akcesorium opcjonalne)
54	Height Adjustment Bolt 6 mm (Optional accessory)	Höheneinstellschraube, 6 mm (Sonderzubehör)	Μπουλόνι Ρύθμισης Ύψους 6 mm (Προαιρετικό εξάρτημα)	Śruba regulacji wysokości 6 mm (Akcesorium opcjonalne)
55	Base Surface	Grundfläche	Επιφάνεια Βάσης	Powierzchnia podstawy
56	6 mm Wing Bolt (Optional accessory)	6 mm-Flügelsschraube (Sonderzubehör)	6 mm Φτερωτό μπουλόνι (Προαιρετικό εξάρτημα)	Śruba skrzydełkowa 6 mm (Akcesorium opcjonalne)
57	Stopper (Optional accessory)	Anschlag (Sonderzubehör)	Αναστολέας (Προαιρετικό εξάρτημα)	Ogranicznik (Akcesorium opcjonalne)
58	6 mm Wing Bolt (Optional accessory)	6 mm-Flügelsschraube (Sonderzubehör)	6 mm Φτερωτό Μπουλόνι (Προαιρετικό εξάρτημα)	Śruba skrzydełkowa 6 mm (Akcesorium opcjonalne)
59	6 mm Wing Bolt	6 mm-Flügelsschraube	6 mm Φτερωτό Μπουλόνι	Śruba skrzydełkowa 6 mm
60	Crown Molding Vise Ass'y (Optional accessory)	Schraubstocksatz für Kronenform (Sonderzubehör)	Συγκρότημα Μέγγενης για τη Διαμόρφωση Κορνίζας (Προαιρετικό εξάρτημα)	Imadło do form wypukłych (Akcesorium opcjonalne)
61	6 mm Wing Bolt	6 mm-Flügelsschraube	6 mm Φτερωτό Μπουλόνι	Śruba skrzydełkowa 6 mm
62	6 mm Wing Bolt	6 mm-Flügelsschraube	6 mm Φτερωτό Μπουλόνι	Śruba skrzydełkowa 6 mm
63	Crown Molding Stopper (L) (Optional accessory)	Kronenformanschlag (L) (Sonderzubehör)	Αναστολέας Διαμόρφωσης Κορνίζας (L) (Προαιρετικό εξάρτημα)	Ogranicznik do form wypukłych (L) (Akcesorium opcjonalne)
64	Crown Molding Stopper (R) (Optional accessory)	Kronenformanschlag (R) (Sonderzubehör)	Αναστολέας Διαμόρφωσης Κορνίζας (R) (Προαιρετικό εξάρτημα)	Ogranicznik do form wypukłych (R) (Akcesorium opcjonalne)
65	6 mm Knob Bolt	6 mm-Knopfschraube	6 mm Κουμπί-Μπουλόνι	Śruba gałkowa 6 mm
66	Knob	Knopf	Κουμπί	Gałka
67	Crown molding	Kronenform	Διαμόρφωση Κορνίζας	Forma wypukła
68	4 mm Machine Screw	4 mm-Maschinenschraube	4 mm Κοχλίας	Wkręt z rowkiem 4 mm
69	Spindle Cover	Spindelabdeckung	Κάλυμμα Άξονα	Pokrywa wrzeciona
70	Spindle Lock	Spindelhebel	Ασφάλεια Άξονα	Blokada wrzeciona
71	10 mm Box Wrench	10 mm Steckschlüssel	10 mm Κοίλο Κλειδί	Klucz nasadowy 10 mm
72	Washer (B)	Unterlegscheibe (B)	Ροδέλα (B)	Podkładka (B)
73	Bolt	Schraube	Μπουλόνι	Śruba
74	Washer	Unterlegscheibe	Ροδέλα	Podkładka
75	Washer (A)	Unterlegscheibe (A)	Ροδέλα (A)	Podkładka (A)
76	Color (A)	Farbe (A)	Χρώμα (A)	Kolor (A)
77	Hex. Head Bolt	Sechskantschraube	Εξαγωνική κεφαλή μπουλονιού	Śruba z główką sześciokątną
78	Steel Square	Stahlwinkel	Ατσαλένιος Γνώμονας	Kątownik stalowy
79	Wear limit line	Verschleißgrenze	Όριο φθοράς	Linia dopuszczalnego zużycia
80	Groove for Driver	Aussparung für Schraubendreher	Αυλάκωση για τον οδηγό	Rowek do czcionu napędowego
81	Brush Cap	Bürstenkappe	Καπάκι για καρβουνάκι	Nasadka na szczotkę

	Magyar	Čeština	Türkçe	Română
①	Markolat	Rukojeť	Sap	Mâner
②	Rögzítőkar (C)	Blokovací páka (C)	Kilit kolu (C)	Manetă de blocare (C)
③	Motorfej	Hlava motoru	Motor Başlığı	Capul motorului
④	Hajtásház	Převodová skříň	Dişli kutusu	Carcasa motorului
⑤	Porzsák	Sáček na prach	Toz Torbası	Sac pentru praf
⑥	Lézeres jelölő (Csak C10FCH2)	Laserový značkovač (Pouze C10FCH2)	Lazer İşaretleyci (Sadece C10FCH2)	Marcator cu laser (Numai C10FCH2)
⑦	Forgatólemez	Otočná deska	Döner Taban	Placă rotativă
⑧	6 mm-es szárnyascsavar	6 mm křídlový šroub	6 mm Kelebek Civata	Şurub de 6 mm cu cap fluture
⑨	Satuszerelvény	Sestava svéráku	Mengene Takımı	Ansamblu menghină
⑩	Alsó vezetőléc (B)	Menší stavítko (B)	Alt Siper (B)	Element de limitare inferior (B)
⑪	Vezetőléc (B)	Stavítko (B)	Siper (B)	Element de limitare (B)
⑫	Forgatóasztal	Otočný stůl	Döner Taban	Suprafața de lucru pivotantă
⑬	Oldalsó markolat	Boční rukojeť	Yan Sap	Mâner lateral
⑭	Kar	Páčka	Kol	Manetă
⑮	Jelző (A) (Sarokillesztési skálához)	Indikátor (A) (Pro stupnici pokosu)	Gösterge (A) (Şev ölçeğine göre)	Indicator (A) (Pentru scala pentru tăiere înclinată)
⑯	Asztalbetét	Vložka stolu	Masa Eklemesi	Insertie pentru suprafața de lucru
⑰	Vezetőléc (A)	Stavítko (A)	Siper (A)	Element de protecție (A)
⑱	Jelző (B) (Ferde illesztési skálához)	Indikátor (B) (Pro stupnici úkosu)	Gösterge (B) (Eğimli açi ölçeğine göre)	Indicator (B) (Pentru scala pentru teșire unghiulară)
⑲	Alsó védőburkolat	Spodní ochranný kryt	Alt Koruyucu	Apărătoare inferioară
⑳	Fűrészlap	Pilový kotouč	Testere bıçağı	Lama fierăstrăului
㉑	Motor	Motor	Motor	Motor
㉒	Névtábla	Typový štítek	Marka Tabelası	Plăcuță indicatoare
㉓	Indítókapcsoló	Spouštěcí spínač	Açma/Kapama Anahtarı	Comutator pentru pornire
㉔	Kapcsoló (Lézeres jelölőhöz) (Csak C10FCH2)	Vypínač (Pro laserový značkovač) (Pouze C10FCH2)	Anahtar (Lazer işaretleyci için) (Sadece C10FCH2)	Comutator (Pentru marcatorul cu laser) (Numai C10FCH2)
㉕	Alap	Základová deska	Taban/Alt kısım	Placă de așezare
㉖	Tartó (B)	Držák (B)	Tutamaç (B)	Suport (B)
㉗	Leszorító kar	Páčka svorky	Mengene Kolu	Manetă de prindere
㉘	Rögzítőcsapszeg	Blokovací kolík	Kilit İğnesi	Știft de blocare
㉙	Csővezeték	Potrubí	Kanal	Furtun
㉚	Egyenes szög	Pravý úhel	Dik Açı	Echer
㉛	Vonal	Přímka	Çizgi	Linie
㉜	Figyelmeztető bűgás	Varovný znak	Uyarı İşareti	Semn de avertizare
㉝	6 mm csavar	6 mm šroub	6 mm Civata	Şurub de 6 mm
㉞	M6 × 20 csavar	Šroub M6 × 20	M6 × 20 Vida	Şurub M6 × 20
㉟	Csavartartó	Držák šroubu	Vida Tutamacı	Suport pentru şuruburi
㊱	6 mm-es szárnyascsavar (B)	6 mm křídlový šroub (B)	6 mm Kelebek Civata (B)	Şurub de 6 mm cu cap fluture (B)
㊲	Satutengely	Hřídel svéráku	Mengene Mili	Arbolele menghinei
㊳	6 mm-es szárnyascsavar (A)	6 mm křídlový šroub (A)	6 mm Kelebek Civata (A)	Şurub de 6 mm cu cap fluture (A)
㊴	Munkadarab	Obrobek	İş parçası	Piesă de prelucrat
㊵	Satutábla	Deska svéráku	Mengene Tabanı	Placa menghinei
㊶	Gomb	Knoflík	Tokmak Düğmesi	Buton
㊷	M6 süllyesztett fejű csavar	Plochý šroub M6	M6 Düz Vida	Şurub M6 cu cap înecat
㊸	Lemez (A)	Deska (A)	Plaka (A)	Placă (A)
㊹	M6 nylon anya	Nylonová matice M6	M6 Naylon somun	Piuliță M6 din nailon

	Magyar	Čeština	Türkçe	Română
45	M10 csavar	Šroub M10	M10 Civata	Șurub M10
46	Lézervonal	Linie laseru	Lazer çizgisi	Linie laser
47	Horony	Drážka	Oluk	Canelură
48	4 mm-es imbusz kulcs	4 mm šestiúhelníkový klíč	4 mm Altigen Çubuk Anahtarı	Cheie hexagonală de 4 mm cu mâner
49	Jelölés (előre megjelölt)	Značka	İşaret	Marcaj (pre-marcat)
50	Sarokillesztési skála (előre jelölt)	Stupnice pokosu	Şev Ölçeği	Scală înclinată
51	Tartó (Opcionális tartozék)	Držák (Doplňkové příslušenství)	Tutamaç (İsteğe bağlı gelen aksesuar)	Suport (Accesoriu opțional)
52	Acél négyzet	Ocelový úhelník	Çelik Kare	Echer din oțel
53	6 mm-es szárnyas anya (Opcionális tartozék)	6 mm křídlový šroub (Doplňkové příslušenství)	6 mm Kelebek Civata (İsteğe bağlı gelen aksesuar)	Piuliță fluture de 6 mm (Accesoriu opțional)
54	Magasságállító csavar 6 mm (Opcionális tartozék)	Šroub pro nastavení výšky 6 mm (Doplňkové příslušenství)	Yükseklik Ayar Civatası 6 mm (İsteğe bağlı gelen aksesuar)	Șurub de 6 mm pentru reglarea înălțimii (accesoriu opțional)
55	Alapfelület	Povrch základové desky	Taban Yüzey	Suprafața plăcii de așezare
56	6 mm-es szárnyascsvavar (Opcionális tartozék)	6 mm křídlový šroub (Doplňkové příslušenství)	6 mm Kelebek Civata (İsteğe bağlı gelen aksesuar)	Șurub de 6 mm cu cap fluture (Accesoriu opțional)
57	Megállító (Opcionális tartozék)	Zarázka (Doplňkové příslušenství)	Durdurucu (İsteğe bağlı gelen aksesuar)	Opritor (Accesoriu opțional)
58	6 mm-es szárnyascsvavar (Opcionális tartozék)	6 mm křídlový šroub (Doplňkové příslušenství)	6 mm Kelebek Civata (İsteğe bağlı gelen aksesuar)	Șurub de 6 mm cu cap fluture (Accesoriu opțional)
59	6 mm-es szárnyascsvavar	6 mm křídlový šroub	6 mm Kelebek Civata	Șurub de 6 mm cu cap fluture
60	Koronás öntvény satuzerelvény (Opcionális tartozék)	Svěrák zvonovnicového článku (Doplňkové příslušenství)	Taç Kalip Mengene Takımı (İsteğe bağlı gelen aksesuar)	Ansamblul dispozitivului pivotant de deplasare al mânginei (Accesoriu opțional)
61	6 mm-es szárnyascsvavar	6 mm křídlový šroub	6 mm Kelebek Civata	Șurub de 6 mm cu cap fluture
62	6 mm-es szárnyascsvavar	6 mm křídlový šroub	6 mm Kelebek Civata	Șurub de 6 mm cu cap fluture
63	Koronás öntvény megállító (L) (Opcionális tartozék)	Zarázka zvonovnicového článku (L) (Doplňkové příslušenství)	Taç Kalip Durdurucu (L) (İsteğe bağlı gelen aksesuar)	Opritorul dispozitivului pivotant de deplasare (L) (Accesoriu opțional)
64	Koronás öntvény megállító (R) (Opcionális tartozék)	Zarázka zvonovnicového článku (R) (Doplňkové příslušenství)	Taç Kalip Durdurucu (R) (İsteğe bağlı gelen aksesuar)	Opritorul dispozitivului pivotant de deplasare (R) (Accesoriu opțional)
65	6 mm gombos csavar	6 mm knoflíkový šroub	6 mm Tokmak Civata	Șurub de 6 mm cu cap conic
66	Gomb	Knoflík	Kontrol Düğmesi	Buton
67	Koronás öntvény	Zvonovnicový článek	Taç kalıp	Dispozitiv pivotant de deplasare
68	4 mm-es gépcsvavar	4 mm šroub stroje	4 mm Makine Vidası	Șurub de 4 mm al mașinii
69	Tengelyfedél	Kryt vřetena	Mil kapağı	Carcasa axului
70	Tengelyrögzítő	Blokování vřetena	Kilit iğnesi	Dispozitiv de blocare a axului
71	10 mm-es dugókulcs	10 mm nástrčný klíč	10 mm Lokma Anahtarı	Cheie inelară de 10 mm
72	Alátét (B)	Podložka (B)	Rondela (B)	Șaibă (B)
73	Csvavar	Šroub	Civata	Șurub
74	Alátét	Podložka	Rondela	Șaibă
75	Alátét (A)	Podložka (A)	Rondela (A)	Șaibă (A)
76	Szín (A)	Barva (A)	Renk (A)	Culoare (A)
77	Hatlapfejű csavar	Šestiúhelníkový šroub	Altigen Baş Civata	Șurub cu cap hexagonal
78	Acél négyzet	Ocelový úhelník	Çelik Kare	Echer din oțel
79	Kopási határvonal	Čára limitu opotřebenění	Yıpranma limiti çizgisi	Linie limită pentru uzură
80	Csavarhúzó hornya	Drážka pro hnací mechanismus	Uça göre oluk	Canelură pentru șurubelniță
81	Kefesapka	Uzávěr kartáče	Kömür Kapağı	Capac pentru perie

	Slovenščina	Русский
①	Ročica	Рукоятка
②	Ročica za zaklep (C)	Блокировочный рычаг (C)
③	Glava motorja	Головка двигателя
④	Pogonsko ohišje	Корпус привода
⑤	Vreča za prah	Пылесборник
⑥	Laserski označevalec (Samo C10FCH2)	Лазерный указатель (Только C10FCH2)
⑦	Obračalna plošča	Поворотная пластина
⑧	6 mm sornik s krilci	6 мм барашковый болт
⑨	Sestav primeža	Узел тисков
⑩	Stranska ograja (B)	Вспомогательное ограждение (B)
⑪	Ograja (B)	Ограждение (B)
⑫	Obračalna miza	Поворотный стол
⑬	Stranska ročica	Боковая рукоятка
⑭	Ročica	Рычаг
⑮	Indikator (A) (Za zajerno merilo)	Индикатор (A) (Для шкалы резания при повороте)
⑯	Ploščni vstavek	Вставка стола
⑰	Ograja (A)	Ограждение (A)
⑱	Indikator (B) (Za poševno merilo)	Индикатор (B) (Для шкалы резания при наклоне)
⑲	Spodnje varovalo	Нижнее предохранительное приспособление
⑳	Rezilo žage	Полотно пилы
㉑	Motor	Мотор
㉒	Plošča z imenom	Паспортная табличка
㉓	Sprožilno stikalo	Пусковой переключатель
㉔	Stikalo (Za laserski označevalec) (Samo C10FCH2)	Переключатель (Для лазерного указателя) (Только C10FCH2)
㉕	Podlaga	Основание
㉖	Nosilec (B)	Фиксатор (B)
㉗	Ročica objemke	Зажимной рычаг
㉘	Zaklepni zatič	Стопорная шпилька
㉙	Vod	Короб
㉚	Desni kot	Прямой угол
㉛	Linija	Метка
㉜	Opozorilni znak	Предупреждающий знак
㉝	6 mm sornik	6 мм болт
㉞	Vijak M6 × 20	Шуруп M6 × 20
㉟	Nosilec vijaka	Винтовой фиксатор
㊱	6 mm sornik s krilci (B)	6 мм барашковый болт (B)
㊲	Gred primeža	Вал тисков
㊳	6 mm sornik s krilci (A)	6 мм барашковый болт (A)
㊴	Obdelovalni kos	Заготовка
㊵	Plošča primeža	Пластина тисков
㊶	Gumb	Рукоятка
㊷	Ploski vijak M6	Шуруп с плоской головкой M6

	Slovenščina	Русский
43	Plošča (A)	Пластина (A)
44	M6 najlonska matica	Нейлоновая гайка M6
45	Sornik M10	Болт M10
46	Laserska linija	Линия лазера
47	Utor	Паз
48	4 mm heks. ključ droga	4 мм шестигранный торцевой гаечный ключ
49	Označba (predoznačeno)	Маркировка
50	Zajerno merilo	Шкала резания при повороте
51	Nosilec (Opcijski dodatek)	Фиксатор (дополнительная принадлежность)
52	Jeklen kvadrat	Стальной угольник
53	6 mm matica s krilci (Opcijski dodatek)	6 мм барашковая гайка (дополнительная принадлежность)
54	6 mm sornik za nastavljanje višine (Opcijski dodatek)	6 мм болт регулировки высоты (дополнительная принадлежность)
55	Površina podlage	Опорная поверхность
56	6 mm sornik s krilci (Opcijski dodatek)	6 мм барашковый болт (дополнительная принадлежность)
57	Zaustavjalo (Opcijski dodatek)	Стопор (дополнительная принадлежность)
58	6 mm sornik s krilci (Opcijski dodatek)	6 мм барашковый болт (дополнительная принадлежность)
59	6 mm sornik s krilci	6 мм барашковый болт
60	Primež kronaste oblike (Opcijski dodatek)	Узел тисков опрессовки венца (дополнительная принадлежность)
61	6 mm sornik s krilci	6 мм барашковый болт
62	6 mm sornik s krilci	6 мм барашковый болт
63	Omejevalnik kronaste oblike (L) (Opcijski dodatek)	Стопор опрессовки венца (L) (дополнительная принадлежность)
64	Omejevalnik kronaste oblike (R) (Opcijski dodatek)	Стопор опрессовки венца (R) (дополнительная принадлежность)
65	6 mm izbočen sornik	6 мм шаровой болт
66	Gumb	Рукоятка
67	Kronasta oblika	Опрессовка венца
68	4 mm strojni vijak	4 мм винт станка
69	Pokrov gredi	Чехол шпинделя
70	Zaklep gredi	Защелка шпинделя
71	10 mm ključ	10 мм накидной ключ
72	Tesnilo (B)	Промыватель (B)
73	Sornik	Болт
74	Tesnilo	Промыватель
75	Tesnilo (A)	Промыватель (A)
76	Barva (A)	Цвет (A)
77	Sornik s heks. glavo	Шестигранный передний болт
78	Jeklen kvadrat	Стальной угольник
79	Omejevalna linija obrabe	Линия предельного износа
80	Utor za pogon	Паз для привода
81	Pokrov ščetke	Колпачок щетки

	Symbols The following show symbols used for the machine. Be sure that you understand their meaning before use.	Simbolo Die folgenden Symbole werden für diese Maschine verwendet. Achten Sie darauf, diese vor der Verwendung zu verstehen.	Σύμβολα Τα παρακάτω δείχνουν τα σύμβολα που χρησιμοποιούνται στο μηχάνημα. Βεβαιωθείτε ότι κατανοείτε τη σημασία τους πριν τη χρήση.	Simbole Następujące oznaczenia to symbole używane w instrukcji obsługi maszyny. Upewnij się, że rozumiesz ich znaczenie zanim użyjesz narzędzia.	Jelölések Az alábbiakban a géphez alkalmazott jelölések vannak felsorolva. A gép használatára előtt feltétlenül ismerje meg ezeket a jelöléseket.
	Read instruction manual.	Bedienungsanleitung lesen.	Διαβάστε το εγχειρίδιο οδηγιών.	Przeczytaj instrukcje.	Olvassa el a Használati utasítást.
	Wear safety glasses.	Eine Schutzbrille tragen.	Φοράτε γυαλιά ασφαλείας.	Założ okulary ochronne.	Viseljen védőszemüveget.
	Wear hearing protection.	Gehörschutz tragen.	Φοράτε προστατευτικά ακοής.	Nosici słuchawki ochronne.	Viseljen hallásvédő eszközt.
	Only for EU countries Do not dispose of electric tools together with household waste material! In observance of European Directive 2002/96/EC on waste electrical and electronic equipment and its implementation in accordance with national law, electric tools that have reached the end of their life must be collected separately and returned to an environmentally compatible recycling facility.	Nur für EU-Länder Werfen Sie Elektrowerkzeuge nicht in den Hausmüll! Gemäss Europäischer Richtlinie 2002/96/EG über Elektro- und Elektronik- Altgeräte und Umsetzung in nationales Recht müssen verbrauchte Elektrowerkzeuge getrennt gesammelt und einer umweltgerechten Wiederverwertung zugeführt werden.	Μόνο για τις χώρες της ΕΕ Μην πετάτε τα ηλεκτρικά εργαλεία στον κάδο οικιακών απορριμμάτων! Σύμφωνα με την ευρωπαϊκή οδηγία 2002/96/ΕΚ περί ηλεκτρικών και ηλεκτρονικών συσκευιών και την ενσωμάτωσή της στο εθνικό δίκαιο, τα ηλεκτρικά εργαλεία πρέπει να συλλέγονται ξεχωριστά και να επιστρέφονται για ανακύκλωση με τρόπο φιλικό προς το περιβάλλον.	Dotyczy tylko państw UE Nie wyrzucaj elektronicznej aparatury wraz z odpadami z gospodarstwa domowego! Zgodnie z Europejską Dyrektywą 2002/96/WE w sprawie zużytego sprzętu elektrotechnicznego i elektronicznego oraz dostosowaniem jej do prawa krajowego, zużyte elektronarzędzia należy posegregować i zutylizować w sposób przyjazny dla środowiska.	Csak EU-országok számára Az elektromos kéziszerszámokat ne dobja a háztartási szeméttel! A hasznáit villamos és elektronikai készülékekről szóló 2002/96/ΕΚ irányelv és annak a nemzeti jogba való átültetése szerint az elhasznált elektromos kéziszerszámokat külön kell gyűjteni, és környezetbarát módon újra kell hasznosítani.
	Symbole Následující text obsahuje symboly, které jsou použity na zařízení. Ujistěte se, že rozumíte jejich obsahu před tím, než začnete zařízení používat.	Simgeler Aşağıda, bu alet için kullanılan simgeler gösterilmektedir. Aleti kullanmadan önce bu simgelerle ne anlama geldiğini anlamalısınız.	Simboluri În cele ce urmează sunt prezentate simbolurile folosite pentru mașină. Înainte de utilizare, asigurați-vă că înțelegeți semnificația acestora.	Simboli V nadaljevanju so prikazani simboli, uporabljeni pri stroju. Pred uporabo se prepričajte, da jih razumete.	Символы Ниже приведены символы, используемые для машины. Перед началом работы обязательно убедитесь в том, что Вы понимаете их значение.
	Přečtěte si návod.	Kullanım kılavuzunu okuyun.	Citii manualul de instrucțiuni.	Preberite navodila za uporabo.	Прочтите руководство по эксплуатации.
	Používejte ochranné brýle.	Koruyucu gözlük kullanın.	Purtați ochelari de protecție.	Uporablajte zaščitna očala.	Наденьте защитные очки.
	Používejte chrániče sluchu.	İşitme koruyucusu kullan.	Purtați protecție auditivă.	Uporablajte zaščito za ušesa.	Надевайте средства защиты органов слуха.
	Jen pro státy EU Elektrické nářadí nevyhazujte do komunálního odpadu! Podle evropské směrnice 2002/96/EG o nakládání s použitými elektrickými a elektronickými zařízeními a odpovídajících ustanovení právních předpisů jednotlivých zemí se použítá elektrická nářadí musí sbírat odděleně od ostatního odpadu a podrobit ekologicky šetrnému recyklování.	Sadece AB ülkeleri için Elektrikli el aletlerini evdeki çöp kutusuna atmayınız! Kullanılmış elektrikli aletleri, elektrik ve elektronikli eski cihazlar hakkındaki 2002/96/EC Avrupa yönetelerine göre ve bu yönetelerin ulusal hukuk kurallarına göre uyarlanarak, ayrı olarak toplanmalı ve çevre şartlarına uygun bir şekilde tekrar değerlendirilmeye gönderilmelidir.	Numai pentru țările membre UE Nu aruncați această sculă electrică împreună cu deșeurile menajere! În conformitate cu Directiva Europeană 2002/96/CE referitoare la deșeurile reprezentând echipamente electrice și electronice și la implementarea acesteia în conformitate cu legislațiile naționale, sculele electrice care au ajuns la finalul duratei de folosire trebuie colectate separat și duse la o unitate de reciclare compatibilă cu mediul înconjurător.	Samo za države EU Električnih orodij ne zavrzite skupaj z gospodinjstskimi odpadki! V skladu z evropsko direktivo 2002/96/EC o odpadni elektrini in elektronski opremi in izvedbi v skladu z državnimi zakoni, je treba električna orodja, ki so dosegla življenjsko dobo ločeno zbirati in vrniti v z okoljem združljivo ustanovo za recikliranje.	Только для стран ЕС Не выкидывайте электроприборы вместе с обычным мусором! В соответствии с европейской директивой 2002/96/EG об утилизации старых электрических и электронных приборов и в соответствии с местными законами электроприборы, бывшие в эксплуатации, должны утилизироваться отдельно безопасным для окружающей среды способом.

GENERAL OPERATIONAL PRECAUTIONS

WARNING! When using electric tools, basic safety precautions should always be followed to reduce the risk of fire, electric shock and personal injury, including the following.

Read all these instructions before operating this product and save these instructions.

For safe operations:

1. Keep work area clean. Cluttered areas and benches invite injuries.
2. Consider work area environment. Do not expose power tools to rain. Do not use power tools in damp or wet locations. Keep work area well lit. Do not use power tools where there is risk to cause fire or explosion.
3. Guard against electric shock. Avoid body contact with earthed or grounded surfaces (e.g. pipes, radiators, ranges, refrigerators).
4. Keep children and infirm persons away. Do not let visitors touch the tool or extension cord. All visitors should be kept away from work area.
5. Store idle tools. When not in use, tools should be stored in a dry, high or locked up place, out of reach of children and infirm persons.
6. Do not force the tool. It will do the job better and safer at the rate for which it was intended.
7. Use the right tool. Do not force small tools or attachments to do the job of a heavy duty tool. Do not use tools for purposes not intended; for example, do not use circular saw to cut tree limbs or logs.
8. Dress properly. Do not wear loose clothing or jewelry, they can be caught in moving parts. Rubber gloves and non-skid footwear are recommended when working outdoors. Wear protecting hair covering to contain long hair.
9. Use eye protection. Also use face or dust mask if the cutting operation is dusty.
10. Connect dust extraction equipment. Cutting operation by this compound miter saw may produce considerable amount of dust from extraction duct on fixed guard.
(Dust material: Wood or Aluminium)
If devices are provided for the connection of dust extraction and collection facilities ensure these are connected and properly used.
11. Do not abuse the cord. Never carry the tool by the cord or yank it to disconnect it from the receptacle. Keep the cord away from heat, oil and sharp edges.
12. Secure work. Use clamps or a vise to hold the work. It is safer than using your hand and it frees both hands to operate tool.
13. Do not overreach. Keep proper footing and balance at all times.
14. Maintain tools with care. Keep cutting tools sharp and clean for better and safer performance. Follow instructions for lubrication and changing accessories. Inspect tool cords periodically and if damaged, have it repaired by authorized service center. Inspect extension cords periodically and replace, if damaged. Keep handles dry, clean, and free from oil and grease.
15. Disconnect tools. When not in use, before servicing, and when changing accessories such as blades, bits and cutters.
16. Remove adjusting keys and wrenches. Form the habit of checking to see that keys and adjusting wrenches are removed from the tool before turning it on.
17. Avoid unintentional starting. Do not carry a plugged-in tool with a finger on the switch. Ensure switch is off when plugging in.

18. Use outdoor extension leads. When tool is used outdoors, use only extension cords intended for outdoor use.
19. Stay alert. Watch what you are doing. Use common sense. Do not operate tool when you are tired.
20. Check damaged parts. Before further use of the tool, a guard or other part that is damaged should be carefully checked to determine that it will operate properly and perform its intended function. Check for alignment of moving parts, free running of moving parts, breakage of parts, mounting and any other conditions that may affect its operation. A guard or other part that is damaged should be properly repaired or replaced by an authorized service center unless otherwise indicated in this handling instructions. Have defective switches replaced by an authorized service center. Do not use the tool if the switch does not turn it on and off.
21. Warning
The use of any accessory or attachment, other than those recommended in this handling instructions, may present a risk of personal injury.
22. Have your tool repaired by a qualified person. This electric tool is in accordance with the relevant safety requirements. Repairs should only be carried out by qualified persons using original spare parts. Otherwise this may result in considerable danger to the user.

PRECAUTIONS ON USING COMPOUND MITER SAW

1. Keep the floor area around the machine level. Well maintained and free of loose materials e.g. chips and cut-offs.
2. Provide adequate general or localized lighting.
3. Do not use power tools for applications other than those specified in the handling instructions.
4. Repairing must be done only by authorized service facility. Manufacturer is not responsible for any damages and injuries due to the repair by the unauthorized persons as well as the mishandling of the tool.
5. To ensure the designed operational integrity of power tools, do not remove installed covers or screws.
6. Do not touch movable parts or accessories unless the power source has been disconnected.
7. Use your tool at lower input than specified on the nameplate; otherwise, the finish may be spoiled and working efficiency reduced due to motor overload.
8. Do not wipe plastic parts with solvent. Solvents such as gasoline, thinner, benzene, carbon tetrachloride, alcohol, may damage and crack plastic parts. Do not wipe them with such solvent. Clean plastic parts with a soft cloth lightly dampened with soapy water.
9. Use only original HITACHI replacement parts.
10. This tool should only be disassembled for replacement of carbon brushes.
11. The exploded assembly drawing on this handling instructions should be used only for authorized service facility.
12. Never cut ferrous metals or masonry.
13. Adequate general or localized lighting is provided. Stock and finished workpieces are located close to the operators normal working position.
14. Wear suitable personal protective equipment when necessary, this could include:
Hearing protection to reduce the risk of induced hearing loss.
Eye protection to reduce the risk of injuring an eye.
Respiratory protection to reduce the risk of inhalation of harmful dust.

- Gloves for handling saw blades (saw blades shall be carried in a holder wherever practicable) and rough material.
15. The operator is adequately trained in the use, adjustment and operation of the machine.
 16. Refrain from removing any cut-offs or other parts of the workpiece from the cutting area whilst the machine is running and the saw head is not in the rest position.
 17. Never use the compound miter saw with its lower guard locked in the open position.
 18. Ensure that the lower guard moves smoothly.
 19. Do not use the saw without guards in position, in good working order and properly maintained.
 20. Use correctly sharpened saw blades. Observe the maximum speed marked on the saw blade.
 21. Do not use saw blades which are damaged or deformed.
 22. Do not use saw blades manufactured from high speed steel.
 23. Use only saw blades recommended by HITACHI. Use of saw blade comply with EN847-1.
 24. The saw blades should be from 235 mm to 255 mm external diameter ranges.
 25. Select the correct saw blade for the material to be cut.
 26. Never operate the compound miter saw with the saw blade turned upward or to the side.
 27. Ensure that the workpiece is free of foreign matter such as nails.
 28. Replace the table insert when worn.
 29. Do not use the saw to cut other than aluminium, wood or similar materials.
 30. Do not use the saw to cut other materials than those recommended by the manufacturer.
 31. Blade replacement procedure, including the method for repositioning and a warning that this must be carried out correctly.
 32. Connect the compound miter saw to a dust collecting device when sawing wood.
 33. Take care when slotting.
 34. When transporting or carrying the tool, do not grasp the holder. Grasp the handle instead of the holder.
 35. Start cutting only after motor revolution reaches maximum speed.
 36. Promptly cut OFF the switch when abnormality observed.
 37. Shut off power and wait for saw blade to stop before servicing or adjusting tool.
 38. During a miter or bevel cut the blade should not be lifted until it has stopped rotation completely.
 39. Take all the possibility of residual risks in cutting operation into your consideration, such as the laser radiation to your eyes, the inadvertent access to moving parts on slide mechanical parts on machine and so on.

SPECIFICATIONS

Max. Cutting Capacity Height × Width	0°	59 mm × 144 mm or 89 mm × 101 mm
	Miter 45°	59 mm × 102 mm
	Bevel Left 45°	41 mm × 144 mm
	Compound (Bevel Left 45°, Miter 45°)	41 mm × 102 mm
Saw Blade Dimensions (oD × iD × Thickness)		255 mm × 30 mm × 2.3 mm
Miter Cutting Angle		Right and Left 0° – 52°
Bevel Cutting Angle		Left 0° – 45°
Compound Cutting Angle		Miter (Right and Left) 0° – 45°
Voltage (by areas)*		(110 V, 230 V) ∩
Power Input*		1520 W
No-Load Speed		5000 min ⁻¹
Machine Dimensions (Width × Depth × Height)		460 mm × 628 mm × 561 mm
Weight (Net)		12 kg (C10FCH2) / 11.9 kg (C10FCE2)
Laser Marker (Only Model C10FCH2)	Maximum output	Po<3 mW Class II Laser Product
	(lambda)	654 nm
	Laser medium	Laser Diode

* Be sure to check the nameplate on product as it is subject to change by areas.

STANDARD ACCESSORIES

- (1) 255 mm TCT Saw blade (mounted on tool) 1
- (2) Dust bag 1
- (3) 10 mm Box wrench 1
- (4) Vise Assembly 1
- (5) 4 mm Hex. bar wrench (only C10FCH2) 1
- (6) Sub Fence (B) 1

- (7) Flat screw 1
 - (8) M6 Nylon nut 1
 - (9) Plate (A) 1
 - (10) Holder (B) 1
 - (11) Side handle 1
- Standard accessories are subject to change without notice.

OPTIONAL ACCESSORIES (SOLD SEPARATELY)

- (1) Extension Holder and Stopper
 - (2) Crown molding Vise Ass'y (Include Crown molding Stopper (L))
 - (3) Crown molding Stopper (L)
 - (4) Crown molding Stopper (R)
- Optional accessories are subject to change without notice.

APPLICATION

- Cutting various types of aluminium sash and wood.

UNPACKING

- Carefully unpack the power tool and all related items (standard accessories).
- Check carefully to make certain all related items (standard accessories) are present.

PRIOR TO OPERATION

1. Power source

Ensure that the power source to be utilized conforms to the power requirements specified on the product nameplate.

2. Power switch

Ensure that the power switch is in the OFF position. If the plug is connected to a receptacle while the trigger switch is in the ON position, the power tool will start operating immediately, inviting serious accident.

3. Extension cord

When the work area is removed from the power source, use an extension cord of sufficient thickness and rated capacity. The extension cord should be kept as short as practicable.

4. When the power tool is prepared for shipping, its main parts are secured by a locking pin

Move the handle slightly so that the locking pin can be disengaged.

CAUTION

- Set for transport
Lock the locking pin into the gear case (Fig. 3).
Remove a 6 mm wing bolt. Turn the turn plate as the Fig. 5, and fix it again with the 6 mm wing bolt.
Lower guard cover the teeth of the blade to the front of the machine.
- Cutting work
Move the handle slightly so that the locking pin can be disengaged.
Remove a 6 mm wing bolt. Turn the turn plate as Fig. 6, and fix it again with the 6 mm wing bolt.
- 5. **Attach the dust bag to the main unit (Fig. 1)**
 - (1) When the dust bag has become full of sawdust, dust will be blown out of the dust bag when the saw blade rotates.
Check the dust bag periodically and empty it before it becomes full.
 - (2) During bevel and compound cutting, attach the dust bag at a right angle to the base surface as shown in Fig. 4.

CAUTION

- Empty the dust bag frequently to prevent the duct and the safety cover from becoming clogged.
Sawdust will accumulate more quickly than normal during bevel cutting.

6. Installation

Ensure that the machine is always fixed to bench.
Attach the power tool to a level, horizontal work bench.
Select 8 mm diameter bolts suitable in length for the thickness of the work bench.
Bolt length should be at least 35 mm plus the thickness of the work bench.
For example, use 8 mm × 60 mm bolts for a 25 mm thick work bench.

ADJUSTING THE POWER TOOL PRIOR TO USE

CAUTION

Make all necessary adjustments before inserting the plug in the power source.

1. Check to see that the lower guard operates smoothly

- This compound miter saw is equipped with a saw head lock as safety device.
 - To lower the saw head to cut, the lock must be released by pressing the lock lever (C) with your thumb.
- (1) When you push down the handle while pushing the lock lever (C), check that the lower guard revolves smoothly (Fig. 7).
 - (2) Next, check that the lower guard returns to the original position when the handle is raised.

PRACTICAL APPLICATIONS

WARNING

- To avoid personal injury, never remove or place a workpiece on the table while the tool is being operated.
- Never place your limbs inside of the line next to warning sign while the tool is being operated. This may cause hazardous conditions (see Fig. 8).

CAUTION

- It is dangerous to remove or install the workpiece while the saw blade is turning.
 - When sawing, clean off the shavings from the turntable.
 - If the shavings accumulate too much, the saw blade from the cutting material will be exposed. Never subject your hand or anything else to go near the exposed blade.
1. **Tightly secure the material by vise assembly to be cut so that it does not move during cutting**
 2. **Switch operation**
Pulling the trigger turns the switch on. Releasing the trigger turns the switch off.
 3. **Holder (B), clamp lever adjustment (Fig. 9)**
Attach the included holder (B) in the position as shown in Fig. 9 and adjust the holder (B) until its bottom surface contacts the work bench surface. After adjustments, securely tighten the 6mm bolt with the included 10mm box wrench. Loosen the M6 × 20 screw on the clamp lever and attach to a position where the clamp lever can be easily operated.
 4. **Using the Vise Assembly (Standard accessory) (Fig. 10)**
 - (1) The vise assembly can be mounted on either the left fence (Fence (B)) or the right fence (Fence (A)) by loosening the 6 mm wing bolt (A).
 - (2) The screw holder can be raised or lowered according to the height of the workpiece by loosening the 6 mm wing bolt (B). After the adjustment, firmly tighten the 6 mm wing bolt (B) and fix the screw holder.

- (3) Turn the upper knob and securely fix the workpiece in position.

WARNING

- Always firmly clamp or vise to secure the workpiece to the fence; otherwise the workpiece might be thrust from the table and cause bodily harm.

CAUTION

- Always confirm that the motor head does not contact the vise assembly when it is lowered for cutting. If there is any danger that it may do so, loosen the 6 mm wing bolt and move the vise assembly to a position where it will not contact the saw blade.

5. Install the sub fence (B) (Fig. 11)

In the case of direct angle cutting and angle cutting, use the sub fence. The sub fence (B) can be installed on the right side of the guide fence (B). Place the attached plate (A) in the position as shown in Fig. 11, insert the tip in the groove of fence (B) and simultaneously, insert flathead screw M6 into fence (B), sub fence (B), and plate (A), then tighten nylon nut M6 with the included 10mm box wrench until the sub fence (B) can smoothly rotate. Then, you can realize stable cutting of the material with a wide back face.

WARNING

In the case of left bevel cutting, rotate the sub fence (B). Supposing it is not able to rotate it, it will contact the blade or some part of the tool, causing in serious injury to operator.

6. Using an ink line

Upon lowering the motor section, the lower guard is raised and the saw blade appears.

Align the ink line with the saw blade.

CAUTION

Never lift the lower guard while the saw blade is rotating.

The sub fence will not only make contact and adversely affect cutting accuracy, this could also result in damage to the guard.

7. Install the side handle (Fig. 12)

Remove the M10 bolt and install the side handle that came enclosed with this unit.

8. Position adjustment of laser line (Only Model C10FCH2)

Ink lining can be easily made on this tool to the laser marker. A switch lights up the laser marker (Fig. 13). Depending upon your cutting choice, the laser line can be aligned with the left side of the cutting width (saw blade) or the ink line on the right side.

The laser line is adjusted to the width of the saw blade at the time of factory shipment. Adjust the positions of the saw blade and the laser line taking the following steps to suit the use of your choice.

- (1) Light up the laser marker and make a groove of about 5 mm deep on the workpiece that is about 38 mm in height and 89 mm in width. Hold the grooved workpiece by vise as it is and do not move it.
- (2) Then insert a 4 mm hex. bar wrench in the 12 diameter hole on the side of the gear case, turn the hex. socket set screw to move the laser line. (If you turn the Hex. socket screw clockwise, the laser line will shift to the right and if you turn it counterclockwise, the laser line will shift to the left.) When you work with the ink line aligned with the left side of the saw blade, align the laser line with the left end of the groove (Fig. 14). When you align it with the right side of the saw blade, align the laser line with the right side of the groove.

- (3) After adjusting the position of the laser line, draw a right-angle ink line on the workpiece and align the ink line with the laser line. When aligning the ink line, slide the workpiece little by little and secure it by vise at a position where the laser line overlaps with the ink line. Work on the grooving again and check the position of the laser line. If you wish to change the laser line's position, make adjustments again following the steps from (1) to (3).

WARNING (Fig. 16 and Fig. 17)

- Make sure before plugging the power plug into the receptacle that the main body and the laser marker are turned off.
- Exercise utmost caution in handling a switch trigger for the position adjustment of the laser line, as the power plug is plugged into the receptacle during operation. If the switch trigger is pulled inadvertently, the saw blade can rotate and result in unexpected accidents.
- Do not remove the laser marker to be used for other purposes.

CAUTION

- Laser radiation - Do not stare into beam.
- Laser radiation on work table. Do not stare into beam. If your eye is exposed directly to the laser beam, it can be hurt.
- Do not dismantle it.
- Do not give strong impact to the laser marker (main body of tool); otherwise, the position of a laser line can go out of order, resulting in the damage of the laser marker as well as a shortened service life.
- Keep the laser marker lit only during a cutting operation. Prolonged lighting of the laser marker can result in a shortened service life.
- Use of controls or adjustments or performance of procedures other than those specified herein may result in hazardous radiation exposure.

NOTE

- Perform cutting by overlapping the ink line with the laser line.
- When the ink line and the laser line are overlapped, the strength and weakness of light will change, resulting in a stable cutting operation because you can easily discern the conformity of lines. This ensures the minimum cutting errors.
- In outdoor or near-the-window operations, it may become difficult to observe the laser line due to the sunlight. Under such circumstances, move to a place that is not directly under the sunlight and engage in the operation.
- Do not tug on the cord behind the motor head or hook your finger, wood and the like around it; otherwise, the cord may come off and the laser marker may not be lit up.
- Check and make sure on a periodic basis if the position of the laser line is in order. As regards the checking method, draw a right-angle ink line on the workpiece with the height of about 38 mm and the width of 89 mm, and check that the laser line is in line with the ink line [The deviation between the ink line and the laser line should be less than the ink line width (0.5 mm)] (Fig. 15).

9. Cutting operation

- (1) As shown in Fig. 18 the width of the saw blade is the width of the cut. Therefore, slide the workpiece to the right (viewed from the operator's position) when length ⑥ is desired, or to the left when length ⑤ is desired.

(Only Model C10FCH2)

- If a laser marker is used, align the laser line with the left side of the saw blade, and then align the ink line with the laser line.
- (2) Once the saw blade reaches maximum speed, slowly push down the handle while pushing the lock lever (C) and bring the saw blade in the vicinity of the material to be cut.
 - (3) Once the saw blade contacts the workpiece, push the handle down gradually to cut into the workpiece.
 - (4) After cutting the workpiece to the desired depth, turn the power tool OFF and let the saw blade stop completely before raising the handle from the workpiece to return it to the full retract position.

CAUTION

- For maximum dimensions for cutting, refer to "SPECIFICATIONS" table.
- Increased pressure on the handle will not increase the cutting speed. On the contrary, too much pressure may result in overload of the motor and/or decreased cutting efficiency.
- Confirm that the trigger switch is turned OFF and the power plug has been removed from the receptacle whenever the tool is not in use.
- Always turn the power off and let the saw blade stop completely before raising the handle from the workpiece. If the handle is raised while the saw blade is still rotating, the cut-off piece may become jammed against the saw blade causing fragments to scatter about dangerously.
- Every time one cutting of deep-cutting operation is finished, turn the switch off, and check that the saw blade has stopped. Then raise the handle, and return it to the full retract position.
- Be absolutely sure to remove the cut material from the top of the turntable, and then proceed to the next step.

10. Miter cutting procedures

- (1) Loosen the side handle and push the lever for angle stoppers. Then, adjust the turntable until the indicator aligns with desired setting on the miter scale (Fig. 19).
- (2) Re-tighten the side handle to secure the turntable in the desired position.

NOTE

- Positive stops are provided at the right and left of the 0° center setting, at 15°, 22.5°, 31.6° and 45° settings. Check that the miter scale and the tip of the indicator are properly aligned.
- Operation of the saw with the miter scale and indicator out of alignment, or with the side handle not properly tightened, will result in poor cutting precision.

CAUTION

- Never remove the side handle; use of the tool without it would be hazardous.
To prevent an accident or personal injury always firmly tighten the miter handle.

11. Bevel cutting procedures (Fig. 20 and Fig. 21)

- (1) Loosen the clamp lever and bevel the saw blade to the left.
- (2) Adjust the bevel angle to the desired setting while watching the bevel angle scale and indicator, then secure the clamp lever.

WARNING

- When the workpiece is secured on the left or right side of the blade, the short cut-off portion will come

to rest on the right or left side of the saw blade. Always turn the power off and let the saw blade stop completely before raising the handle from the workpiece.

If the handle is raised while the saw blade is still rotating, the cut-off piece may become jammed against the saw blade causing fragments to scatter about dangerously.

- When stopping the bevel cutting operation halfway, start cutting after pulling back the motor head to the initial position.

Starting from halfway, without pulling back, causes the safety cover to be caught in the cutting groove of the workpiece and to contact the saw blade.

12. Compound cutting procedures

Compound cutting can be performed by following the instructions in 9 and 10 above. For maximum dimensions for compound cutting, refer to "SPECIFICATIONS" table.

CAUTION

- Always secure the workpiece with the right hand side for compound cutting. Never rotate the table to the right for compound cutting, because the saw blade might then contact the clamp or vise that secures the workpiece, and cause personal injury or damage.

13. Cutting long materials

When cutting long materials, use an auxiliary platform which is the same height as the holder (optional accessory) and base of the special auxiliary equipment.

Capacity: wooden material (W × H × L)
120 mm × 40 mm × 1000 mm

14. Installing the holders (Optional accessory)

The holders help keep longer workpieces stable and in place during the cutting operation.

- (1) As indicated in Fig. 22, use a steel square for aligning the upper edge of the holders with the base surface. Loosen the 6 mm wing nut. Turn a height adjustment bolt 6 mm, and adjust the height of the holder.
- (2) After adjustment, firmly tighten the wing nut and fasten the holder with the 6 mm knob bolt (optional accessory). If the length of Height Adjustment Bolt 6 mm is insufficient, spread a thin plate beneath. Make sure the end of Height Adjustment Bolt 6 mm does not protrude from the holder.

15. Stopper for precision cutting (Stopper and holder are optional accessory)

The stopper facilitates continuous precision cutting in lengths of 280 mm to 450 mm.

To install the stopper, attach it to the holder with the 6 mm wing bolt as shown in Fig. 23.

16. Confirmation for use Crown molding vise, Crown molding Stopper (L) and (R) (Optional accessory)

- (1) Crown molding Stopper (L) and (R) (optional accessories) allow easier cuts of crown molding without tilting the saw blade. Install them in the base both-sides side to be shown in Fig. 24. After inserting tighten the 6 mm knob bolts to secure the Crown molding Stoppers.
- (2) The crown molding vise (B) (Optional accessory) can be mounted on either the left fence (Fence (B)) or the right fence (Fence (A)). It can unite with the slope of the crown molding and vice can be pressed down. Then turn the upper knob, as necessary, to securely attach the crown molding in position. To raise or lower

the vise assembly, first loosen the 6 mm wing bolt. After adjusting the height, firmly tighten the 6 mm wing bolt; then turn the upper knob, as necessary, to securely attach the crown molding in position (See Fig 25).

Position crown molding with its WALL CONTACT EDGE against the guide fence and its CEILING CONTACT EDGE against the Crown molding Stoppers as shown in Fig. 25. Adjust the Crown molding Stoppers according to the size of the crown molding. Tighten the 6 mm wing bolt to secure the Crown molding Stoppers.

WARNING

- Always firmly clamp or vise to secure the crown molding to the fence; otherwise the crown molding might be thrust from the table and cause bodily harm. Do not bevel cutting. The main body or saw blade may contact the sub fence, resulting in an injury.

CAUTION

- Always confirm that the motor head (see Fig. 1) does not contact the crown molding vise assembly when it is lowered for cutting. If there is any danger that it may do so, loosen the 6 mm knob bolt and move the crown molding vise assembly to a position where it will not contact the saw blade.

MOUNTING AND DISMOUNTING SAW BLADE

WARNING

- To prevent an accident or personal injury, always turn off the trigger switch and disconnect the power plug from the receptacle before removing or installing a blade.

If cutting work is done in a state where the bolt is not sufficiently tightened, the bolt can get loose, the blade can come off, and the lower guard can get damaged, resulting in injuries.

Also, check that the bolts are properly tightened before plugging the power plug into the receptacle.

- If the bolts are attached or detached using tools other than the 10 mm box wrench (standard accessory), excessive or improperly tightening occurs, resulting in injury.

1. Mounting the saw blade (Fig. 26, Fig. 27, Fig. 28 and Fig. 29)

- (1) Rotate the lower guard (plastic) to the top position.
- (2) Use the driver to loosen the 4 mm screw fastening the spindle cover and then remove the spindle cover.
- (3) Press in spindle lock and loosen bolt with 10 mm box wrench (standard accessory).
Since the bolt is left-hand threaded, loosen by turning it to the right as show in Fig. 28.

NOTE

- If the spindle lock cannot be easily pressed in to lock the spindle, turn the bolt with 10 mm box wrench (standard accessory) while applying pressure on the spindle lock.

The saw blade spindle is locked when the spindle lock is pressed inward.

- (4) Remove the bolt and washer (B).
- (5) Lift the lower guard and mount the saw blade.

WARNING

When mounting the saw blade, confirm that the rotation indicator mark on the saw blade and the rotation direction of the gear case (see Fig. 1) are properly matched.

- (6) Thoroughly clean washer (B) and the bolt, and install them onto the saw blade spindle.

- (7) Press in the spindle lock and tighten the bolt by turning it to the left by standard accessories wrench(10 mm box wrench) as indicated in Fig. 28.

CAUTION

- Confirm that the spindle lock has returned to the retract position after installing or removing the saw blade.
- Tighten the bolt so it does not come loose during operation.
- Confirm that the bolt has been properly tightened before the power tool is started.

2. Dismounting the saw blade

Dismount the saw blade by reversing the mounting procedures described in paragraph 1 above.

The saw blade can easily be removed after lifting the lower guard.

CAUTION

- Never attempt to install saw blades except 235 mm – 255 mm in diameter.

MAINTENANCE AND INSPECTION

WARNING

To avoid an accident or personal injury, always confirm the trigger switch is turned OFF and that the power plug has been disconnected from the receptacle before performing any maintenance or inspection of this tool.

1. Inspecting the saw blade

Always replace the saw blade immediately upon the first sign of deterioration or damage.

A damaged saw blade can cause personal injury and a worn saw blade can cause ineffective operation and possible overload to the motor.

CAUTION

- Never use a dull saw blade. When a saw blade is dull, its resistance to the hand pressure applied by the tool handle tends to increase, making it unsafe to operate the power tool.

2. Inspecting the lever (Fig. 30 and Fig. 31)

If the M6 hexagonal head bolts (2) are loose, align the sides of the fence and saw blade with the steel square. After adjusting the saw blade and fence to a ninety-degree angle, tighten the lever securing hexagonal head bolts (2).

3. Inspecting the carbon brushes (Fig. 32 and Fig. 33)

The carbon brushes in the motor are expendable parts.

If the carbon brushes become excessively worn, motor trouble might occur.

Therefore, inspect the carbon brushes periodically and replace them when they have become worn to the wear limit line as shown in Fig. 32.

Also, keep the carbon brushes clean so that they will slide smoothly within the brush holders.

The carbon brushes can easily be removed after removal of the brush caps (see Fig. 33) with a slotted (minus) screwdriver.

4. About Handling the Motor (see Fig. 1)

Winding of the motor is said to be the heart of this tool. Exercise utmost caution not to damage the winding by exposing it to wash oil or water.

NOTE

- Accumulation of dust and the like inside the motor can result in a malfunction.

After using the motor for 50 hours or so, carry out no-load running, and blow in the dry air from a wind hole at the motor's rear. Such action is effective to discharge dust and the like.

5. Inspecting the screws

Regularly inspect each component of the power tool for looseness.

Re-tighten screws on any loose part.

WARNING

- To prevent personal injury, never operate the power tool if any components are loose.

6. Inspecting the lower guard for proper operation

Before each use of the tool, test the lower guard (see Fig. 7) to assure that it is in good condition and that it moves smoothly.

Never use the tool unless the lower guard operates properly and it is in good mechanical condition.

7. Storage

After operation of the tool has been completed, check that the following has been performed:

- (1) Trigger switch is in OFF position,
- (2) Power plug has been removed from the receptacle,
- (3) When the tool is not in use, keep it stored in a dry place out of the reach of children.

8. Lubrication

Lubricate the following sliding surfaces once a month to keep the power tool in good operating condition for a long time (Fig. 1 and Fig. 2).

Use of machine oil is recommended.

Oil supply points:

- * Rotary portion of hinge
- * Rotary portion of vise assembly

9. Cleaning

Periodically remove chips, dust and other waste material from the surface of the power tool, especially from the inside of the lower guard with a damp, soapy cloth. To avoid a malfunction of the motor, protect it from contact with oil or water.

(Only Model C10FCH2)

If the laser line becomes invisible due to chips and the like adhered onto the window of the laser marker's light-emitting section, wipe and clean the window with a dry cloth or a soft cloth moistened with soapy water, etc.

10. Service parts list

- A : Item No.
- B : Code No.
- C : No. Used
- D : Remarks

CAUTION

Repair, modification and inspection of Hitachi Power Tools must be carried out by a Hitachi Authorized Service Center.

Especially laser device should be maintained by the authorized agent by laser manufacturer.

Always assign the repair of laser device to Hitachi Authorized Service Center.

This Parts List will be helpful if presented with the tool to the Hitachi Authorized Service Center when requesting repair or other maintenance.

In the operation and maintenance of power tools, the safety regulations and standards prescribed in each country must be observed.

MODIFICATIONS

Hitachi Power Tools are constantly being improved and modified to incorporate the latest technological advancements.

Accordingly, some parts (i.e. code numbers and/or design) may be changed without prior notice.

NOTE

Due to HITACHI's continuing program of research and development the specifications herein are subject to change without prior notice.

Information concerning airborne noise and vibration

The measured values were determined according to EN61029.

The typical A-weighted sound pressure level: 95 dB (A)

The typical A-weighted sound power level: 108 dB (A)

Wear ear protection.

The typical weighted root mean square acceleration value: 2.6 m/s².

Information for power supply system to be used with electric tools provided with rated voltage 230 V-

Switching operations of electric apparatus cause voltage fluctuations.

The operation of this electric tool under unfavorable mains conditions can have adverse effects to the operation of other electric apparatus.

With a mains impedance equal or less than 0.29 Ohms there will probably be no negative effects.

Usually, the maximum permissible mains impedance will not be exceeded when the branch to the power outlet is fed from a junction box with a service capacity of 25 ampere or higher.

In case of power failure, or when the power plug is pulled out, immediately return the switch to OFF position. This prevents an uncontrolled restart.

ALLGEMEINE VORSICHTSMASSNAHMEN

WARNUNG! Bei der Verwendung von Elektrowerkzeugen müssen immer die grundlegenden Vorsichtsmaßnahmen befolgt werden, um das Risiko von Feuer, elektrischem Schlag und persönlicher Verletzung und den nachfolgenden Punkten zu vermeiden.

Lesen Sie diese Anweisungen völlig, bevor Sie dieses Erzeugnis verwenden, und bewahren Sie diese Anweisungen auf.

Für sicheren Betrieb:

1. Der Arbeitsplatz sollte sauber gehalten werden. Unaufgeräumte Arbeitsplätze und Werkbänke erhöhen die Unfallgefahr.
2. Die Betriebsbedingungen beachten. Elektrowerkzeuge sollten nicht dem Regen ausgesetzt werden. Ebenfalls sollten Sie nicht an feuchten oder nassen Plätzen gebraucht werden. Der Arbeitsplatz sollte gut beleuchtet sein.
Verwenden Sie Elektrowerkzeuge nicht an Orten, an denen die Gefahr von Feuer oder Explosion besteht.
3. Schutzmaß nahmen gegen elektrische Schläge treffen. Darauf achten, daß das Gehäuse nicht in Kontakt mit geerdeten Flächen kommt (z.B. Rohre, Radiatoren, Elektroherde, Kühlschränke).
4. Kinder und gebrechliche Personen sollten vom Gerät ferngehalten werden. Andere Personen nicht mit dem Werkzeug oder dem Verlängerungskabel in Kontakt kommen lassen. Besucher sollten vom Arbeitsbereich ferngehalten werden.
5. Nicht benutzte Werkzeuge sollten sicher aufbewahrt werden. Sie sollten an einem trockenen und hochgelegenen oder verschleißbaren Ort aufbewahrt werden, außerhalb der Reichweite von Kindern und gebrechlichen Personen.
6. Werkzeuge sollten nicht mit übermäßiger Gewalt verwendet werden. Ihre Leistung ist besser und sicherer, wenn sie mit der vorgeschriebenen Geschwindigkeit verwendet werden.
7. Nur die korrekten Werkzeuge verwenden. Niemals ein kleineres Werkzeug oder Zusatzgerät für Arbeiten verwenden, die Hochleistungsgeräte erfordern. Nur Werkzeuge verwenden, die dem Verwendungszweck entsprechen, d.h. niemals eine Kreissäge zum Sägen von Ästen oder Baumstämmen verwenden.
8. Die richtige Kleidung tragen. Keine lose Kleidung oder Schmuck tragen, da sich lose Kleidungsstücke in den bewegenden Teilen verfangen können. Bei Arbeiten im Freien sollten Gummihandschuhe und rutschfeste Schuhe getragen werden. Tragen Sie eine schützende Haarabdeckung, um langes Haar zurückzuhalten.
9. Es sollte eine Sicherheitsbrille getragen werden. Bei Arbeiten mit Staumentwicklung sollte eine Gesichtsmaske getragen werden.
10. Schließen Sie eine Staubabsaugvorrichtung an. Sägen mit dieser Verbundsäge kann eine beträchtliche Menge Staub aus dem Auslass am fixierten Schutz verursachen.
(Staubmaterial: Holz oder Aluminium)
Wenn Vorrichtungen für den Anschluß von Staubabsaug- und -sammelvorrichtungen vorhanden sind, so stellen Sie sicher, daß diese angeschlossen sind und richtig verwendet werden.
11. Niemals das Kabel mißbrauchen. Ein Werkzeug niemals am Kabel tragen oder bei Abtrennung

von der Steckdose das Kabel herausreißen. Das Kabel sollte gegen Hitze, Öl und scharfe Kanten geschützt werden.

12. Den Arbeitsplatz gut absichern. Zwingen oder einen Schraubstock zur Befestigung des Werkstücks verwenden. Das ist sicherer als die Benutzung der Hände und macht beide Hände zur Bedienung des Werkzeugs frei.
13. Sich niemals weit überbeugen. Immer einen festen Stand und ein sicheres Gleichgewicht bewahren.
14. Die Werkzeuge sollten sorgfältig behandelt werden. Für einen einwandfreien und sicheren Betrieb sollten sie stets scharf sein und saubergehalten werden. Die Anleitungen für Schmierung und Austausch des Zuehørs unbedingt einhalten. Die Kabel der Geräte regelmäßig überprüfen und bei Beschädigung durch eine autorisierte Kundendienststelle reparieren lassen. Ebenfalls die Verlängerungskabel regelmäßig überprüfen und bei Beschädigung auswechseln. Die Handgriffe sollten stets trocken und sauber sein, sowie keine Öl- oder Schmierfett stellen aufweisen.
15. Werkzeuge vom Netz trennen, wenn sie nicht benutzt werden, vor Wartungsarbeiten und beim Austausch von Zubehörteilen wie z.B. Blätter, Bohrer und Messer.
16. Alle Stellkeile und Schraubenschlüssel entfernen. Vor Einschaltung des Gerätes darauf achten, daß alle Stellkeile und Schraubenschlüssel entfernt worden sind.
17. Ein unbeabsichtigtes Einschalten sollte vermieden werden. Niemals ein angeschlossenes Werkzeug mit dem Finger am Schalter tragen. Vor Anschluß überprüfen, ob das Gerät ausgeschaltet ist.
18. Im Freien ein Verlängerungskabel verwenden. Nur ein Verlängerungskabel verwenden, das für die Verwendung im Freien markiert ist.
19. Den Arbeitsvorgang immer unter Kontrolle haben. Das Gerät niemals in einem abgESPANNTE Zustand verwenden.
20. Beschädigte Teile überprüfen. Vor Benutzung des Werkzeugs sollten beschädigte Teile oder Schutzvorrichtungen sorgfältig überprüft werden, um festzustellen, ob sie einwandfrei funktionieren und die vorgesehene Funktion erfüllen, Ausrichtung, Verbindungen sowie Anbringung sich bewegendere Teile überprüfen. Ebenfalls überprüfen, ob Teile gebrochen sind. Teile oder Schutzvorrichtungen, die beschädigt sind, sollten, wenn in dieser Bedienungsanleitung nichts anderes erwähnt ist, durch eine autorisierte Kundendienststelle ausgetauscht oder repariert werden. Dasselbe gilt für defekte Schalter. Wenn sich das Werkzeug nicht mit dem Schalter einoder ausschalten läßt, sollte das Werkzeug nicht verwendet werden.
21. Warnung
Die Verwendung von anderem Zubehör oder anderen Zusätzen als in dieser Bedienungsanleitung empfohlen kann das Risiko einer Körperverletzung einschließen.
22. Lassen Sie Ihr Werkzeug durch qualifiziertes Personal reparieren.
Dieses Elektrowerkzeug entspricht den zutreffenden Sicherheitsanforderungen. Reparaturen sollten nur von qualifiziertem Personal unter Verwendung von Originalersatzteilen durchgeführt werden, da sonst beträchtliche Gefahr für den Benutzer auftreten kann.

SICHERHEITSHINWEISE ZUR NUTZUNG DER KAPP- UND GEHRUNGSSÄGE

1. Halten Sie den Boden um die Maschine herum eben, gut gewartet und frei von loseem Material wie z.B. Sägespäne und abgesägten Stücken.
2. Sorgen Sie für ausreichende allgemeine und örtliche Beleuchtung.
3. Elektrowerkzeuge nur für die in der Bedienungsanleitung angeführten Anwendungen verwenden. Reparaturen dürfen nur durch autorisierte Wartungseinrichtungen durchgeführt werden. Der Hersteller ist nicht verantwortlich für Beschädigungen oder Verletzungen, die durch Reparatur durch nicht autorisierte Personen oder durch Mißbrauch des Werkzeugs verursacht werden.
5. Zur Sicherstellung der Betriebsintegrität von Elektrowerkzeugen niemals installierte Abdeckungen oder Schrauben entfernen.
6. Bewegliche Teile und Zubehör nur berühren, wenn das Werkzeug nicht an die Stromversorgung angeschlossen ist.
7. Das Werkzeug mit einer geringeren Leistungsaufnahme als auf dem Typenschild angezeigt verwenden, da sonst durch Überlastung die Qualität der bearbeiteten Oberfläche bzw. der Wirkungsgrad beeinträchtigt werden kann.
8. Plastikteile nicht mit Lösungsmittel abwischen. Lösungsmittel wie Benzin, Verdüner, Kohlenstofftetrachlorid oder Alkohol können Plastikmaterial beschädigen oder Risse verursachen. Nie mit Lösungsmittel abwischen. Plastikteile mit einem mit Seifenwasser angefeuchteten weichen Lappen reinigen.
9. Nur Originalersatzteile von HITACHI verwenden.
10. Dieses Werkzeug sollte nur zum Auswechseln der Kohlebürsten zerlegt werden.
11. Die Explosionszeichnung in dieser Bedienungsanleitung ist nur für autorisierte Wartungseinrichtungen gedacht.
12. Sägen Sie niemals Metall oder Mauerwerk.
13. Ausreichende allgemeine oder lokalisierte Beleuchtung ist vorgesehen. Vorrat und fertige Werkstücke befinden sich in der Nähe der normalen Arbeitsposition der Bedienung.
14. Tragen Sie ausreichende persönliche Schutzausrüstung, wenn erforderlich. Dies kann z.B. einschließen: Gehörschutz zur Verringerung des Risikos von induziertem Hörverlust. Augenschutz zur Verringerung des Risikos von Augenverletzungen. Atemschutz zur Verringerung des Risikos von Einatmen von schädlichem Staub. Handschuhe zur Handhabung von Sägeblättern (Sägeblätter sollten möglichst in einem Halter transportiert werden) und grobem Material.
15. Die Bedienung ist angemessen in Verwendung, Einstellung und Betrieb der Maschine geschult.
16. Vermeiden Sie es, abgeschnittene oder andere Teile des Werkstücks aus dem Schneidbereich zu entfernen, während die Maschine läuft und der Sägekopf nicht in der Ruheposition ist.
17. Benutzen Sie die Kapp- und Gehrungssäge niemals mit in offener Position fixiertem unterem Schutz.
18. Stellen Sie sicher, dass sich der untere Schutz glatt bewegt.
19. Verwenden Sie die Säge nur in gutem Betriebszustand, angemessen geartet und mit den Schutzvorrichtungen in Position.
20. Verwenden Sie korrekt geschärfte Sägeblätter. Beachten Sie die auf dem Sägeblatt angegebene maximale Drehzahl.
21. Verwenden Sie keine beschädigten oder verformten Sägeblätter.
22. Verwenden Sie keine aus Hochschnellstahl hergestellten Sägeblätter.
23. Verwenden Sie nur von HITACHI empfohlene Sägeblätter. Das verwendete Sägeblatt muss EN847-1 entsprechen.
24. Die Sägeblätter sollten einen Außendurchmesser im Bereich von 235 bis 255 mm haben.
25. Wählen Sie das korrekte Sägeblatt für das zu sägende Material.
26. Benutzen Sie die Kapp- und Gehrungssäge niemals mit nach oben oder zur Seite zeigendem Sägeblatt.
27. Stellen Sie sicher, dass das Werkstück frei ist von Fremdkörpern wie Nägel usw.
28. Wechseln Sie den Tischeinsatz aus, wenn er abgenutzt ist.
29. Verwenden Sie die Säge nur zum Sägen von Aluminium, Holz oder ähnlichen Materialien.
30. Verwenden Sie Säge nur zum Sägen von durch den Hersteller empfohlenen Materialien.
31. Das Verfahren zum Auswechseln des Sägeblatts muss korrekt durchgeführt werden, einschließlich der Methode für die Neupositionierung und der Warnung.
32. Schließen Sie bei Holzsägearbeiten einen Staubsammler an die Kapp- und Gehrungssäge an. Lassen Sie beim Schlitten Vorsicht walten.
34. Halten Sie das Werkzeug beim Transport bzw. zum Tragen nicht am Halter. Halten Sie das Werkzeug am Handgriff anstatt am Halter.
35. Beginnen Sie mit dem Sägen, nachdem der Motor die maximale Drehzahl erreicht hat.
36. Drücken Sie sofort den Ausschalter (OFF), wenn Sie eine Störung bemerken.
37. Schalten Sie die Stromversorgung aus und warten Sie, bis das Sägeblatt angehalten hat, bevor Sie das Werkzeug warten oder einstellen.
38. Während Sägen einer Gehrung oder eines Schrägschnitts sollte das Sägeblatt nicht angehoben werden, bis es vollkommen angehalten hat.
39. Beachten Sie beim Sägebetrieb alle restlichen Risiken, wie Laserstrahlung zu Ihren Augen, ungewollter Zugriff zu sich bewegenden Teilen am Schlittenmechanismus der Maschine usw.

TECHNISCHE DATEN

Maximale Sägekapazität Höhe × Breite	0°	59 mm × 144 mm oder 89 mm × 101 mm
	45° Gehrung	59 mm × 102 mm
	Schrägschnitt 45° links	41 mm × 144 mm
	Kombination (Schrägschnitt 45° links, 45° Gehrung)	41 mm × 102 mm
Sägeblattabmessungen (AD × ID × Dicke)		255 mm × 30 mm × 2,3 mm
Gehrungssägewinkel		Rechts und Links 0° bis 52°
Schrägschnittwinkel		Links 0° bis 45°
Kombinationssägewinkel		Gehrung (Rechts und Links) 0° bis 45°
Spannung (nach Gebiet)*		(110 V, 230 V) ~
Leistungsaufnahme*		1520 W
Leerlaufdrehzahl		5000 min ⁻¹
Maschinenabmessungen (Breite × Tiefe × Höhe)		460 mm × 628 mm × 561 mm
Gewicht (Netto)		12 kg (C10FCH2) / 11,9 kg (C10FCE2)
Lasermarkierer (Nur Modell C10FCH2)	Maximale Ausgangsleistung	Po < 3 mW Lasererzeugnis Klasse II
	(Lambda)	654 nm
	Lasermedium	Laserdiode

*Überprüfen Sie die Angaben auf dem Typenschild, da sich diese je nach dem Verkaufsgebiet ändern.

STANDARDZUBEHÖR

- (1) 255 mm TCT-Sägeblatt (am Werkzeug angebracht) 1
 - (2) Staubbeutel 1
 - (3) 10 mm Steckschlüssel 1
 - (4) Schraubstocksatz 1
 - (5) 4 mm-Sechskantschlüssel (nur C10FCH2) 1
 - (6) Hilfsanschlag (B) 1
 - (7) Flache Schraube 1
 - (8) M6 Nylon-Mutter 1
 - (9) Platte (A) 1
 - (10) Halter (B) 1
 - (11) Seitengriff 1
- Änderungen des Standardzubehörs bleiben jederzeit vorbehalten.

SONDERZUBEHÖR (SEPARAT ZU BEZIEHEN)

- (1) Verlängerungshalter und Anschlag
 - (2) Schraubstocksatz für Kronenform (einschließlich Kronenformanschlag (L))
 - (3) Kronenformanschlag (L)
 - (4) Kronenformanschlag (R)
- Änderungen des Sonderzubehörs bleiben jederzeit vorbehalten.

ANWENDUNG

- Sägen von Aluminiumfensterrahmen und verschiedenen Holzarten.

AUSPACKEN

- Das Elektrowerkzeug und alle Teile (Standardzubehör) sorgfältig auspacken.
- Sicherstellen, daß alle Teile (Standardzubehör) vorhanden sind.

VOR DER VERWENDUNG

1. **Stromversorgung**
Sicherstellen, daß die zu verwendende Stromversorgung den Angaben auf dem Typenschild entspricht.
2. **Netzschalter**
Sicherstellen, daß der Netzschalter ausgeschaltet ist. Wenn der Stecker bei eingeschaltetem Schalter an eine Steckdose angeschlossen wird, fängt das Elektrowerkzeug sofort an zu laufen, und es kann zu einem schweren Unfall kommen.
3. **Verlängerungskabel**
Bei Arbeit entfernt von einer Steckdose ein Verlängerungskabel ausreichender Dicke und Nennkapazität verwenden. Das Verlängerungskabel so kurz wie möglich halten.
4. **Bei der Vorbereitung des Elektrowerkzeugs Werden die Hauptteile durch einen Verriegelungsstift gesichert**
Bewegen Sie den Handgriff etwas, so daß der Verriegelungsstift entfernt werden kann.

VORSICHT

- **Transportvorbereitungen**
Lassen Sie den Verriegelungsstift in das Getriebegehäuse einrasten (**Abb. 3**). Lösen Sie die 6 mm-Flügelschraube. Drehen Sie die Drehplatte wie in **Abb. 5** und fixieren Sie diese wieder mit der 6 mm-Flügelschraube. Der untere Schutz deckt die Zähne des Sägeblattes zur Vorderseite des Gerätes hin ab.
- **Schneidarbeiten**
Bewegen Sie den Griff etwas, so dass sich der Verriegelungsstift lösen lässt. Lösen Sie die 6 mm-Flügelschraube. Drehen Sie die Drehplatte wie in **Abb. 6** und fixieren Sie diese wieder mit der 6 mm-Flügelschraube.

5. Den Staubbeutel am Gerät anbringen (Abb. 1)

- (1) Wenn der Staubbeutel mit Sägestaub gefüllt ist, wird bei laufendem Sägeblatt Staub aus dem Beutel geblasen.
Prüfen Sie den Staubbeutel von Zeit zu Zeit und leeren Sie ihn, ehe er ganz gefüllt ist.
- (2) Bei Schräg- und Kombinationsschnitten bringen Sie den Staubbeutel im rechten Winkel zur Basis an, wie in **Abb. 4** gezeigt.

VORSICHT

- Leeren Sie den Staubbeutel häufiger, damit sich Kanal und Sicherheitsabdeckung nicht zusetzen.
Sägestaub sammelt sich bei Schrägschnitten schneller als bei normalen Arbeiten an.

6. Installation

Stellen Sie sicher, dass die Maschine immer an der Werkbank fixiert ist.

Bringen Sie das Elektrowerkzeug auf einer ebenen, horizontalen Werkbank an. Verwenden Sie Schrauben mit einem Durchmesser von 8 mm mit einer angemessenen Länge entsprechend der Dicke der Werkbank.

Die Schrauben sollten mindestens 35 mm länger als die Dicke der Werkbank sein.

Verwenden Sie z.B. Schrauben von 8 mm × 60 mm für eine 25 mm dicke Werkbank.

EINSTELLUNG DES ELEKTROWERKZEUGS VOR DER VERWENDUNG

ACHTUNG

Alle Einstellungen vor Anschluß des Steckers an die Steckdose durchführen.

1. Überprüfen Sie den unteren Schutz auf glatten Betrieb

ACHTUNG

- Die Kapp- und Gehrungssäge ist mit einer Sägekopfverriegelung als Sicherheitsvorrichtung ausgestattet.
- Um den Sägekopf für den Schnitt abzusenken, drücken Sie den Sperrhebel (C) mit dem Daumen ein, um die Sperre zu lösen.
- (1) Wenn Sie den Griff bei gedrücktem Sperrhebel (C) hinabdrücken, achten Sie darauf, dass sich der untere Schutz reibungslos zurückzieht (**Abb. 7**).
- (2) Überprüfen Sie dann, dass der untere Schutz zu seiner Ausgangsposition zurückkehrt, wenn der Handgriff angehoben wird.

PRAKTISCHE ANWENDUNGEN

WARNUNG

- Um Verletzungen zu vermeiden, platzieren Sie niemals ein Werkstück auf dem Tisch oder nehmen es herunter, wenn das Werkzeug in Betrieb ist.
- Lassen Sie niemals Arme oder Beine in den Bereich der Linie neben dem Warnsymbol gelangen, wenn das Werkzeug in Betrieb ist. Dies kann extrem gefährlich sein (siehe **Abb. 8**).

ACHTUNG

- Es ist gefährlich, das Werkstück anzubringen oder zu entfernen, während sich das Sägeblatt dreht.
- Beim Sägen die Sägespäne vom Drehtisch entfernen.
- Wenn sich zu viele Sägespäne ansammeln, steht das Sägeblatt aus dem zu sägenden Material heraus. Niemals die Hände oder Gegenstände in die Nähe des freiliegenden Sägeblattes bringen.

1. Das zu schneidende Material mit dem Schraubstock fest einspannen, damit es sich beim Sägen nicht bewegt

2. Schalterbedienung

Durch Ziehen am Auslöser wird der Schalter eingeschaltet. Durch Loslassen des Auslösers wird der Schalter ausgeschaltet.

3. Halter (B), Einstellung des Klemmhebels: (Abb. 9)

Befestigen Sie den mitgelieferten Halter (B) wie in **Abb. 9** dargestellt, und stellen Sie den Halter (B) so ein, dass die untere Fläche die Oberfläche der Werkbank berührt. Wenn die Einstellungen abgeschlossen sind, ziehen Sie die 6 mm Schraube mit dem mitgelieferten 10 mm Steckschlüssel fest. Lösen Sie die M6 x 20 Schraube vom Klemmhebel, und befestigen Sie sie an einer Stelle, an welcher der Klemmhebel leicht bedient werden kann.

4. Verwendung des Schraubstocksatzes (Standardzubehör) (Abb. 10)

- (1) Der Schraubstocksatz kann durch Lösen der 6 mm-Flügelschraube (A) entweder an der linken Führung (Führung (B)) oder an der rechten Führung (Führung (A)) angebracht werden.
- (2) Der Schraubenhalter kann nach Lösen der 6 mm-Flügelschraube (B) an die Höhe des Werkstücks angepasst werden. Nach der Justage ziehen Sie die 6 mm-Flügelschraube (B) fest an und fixieren den Schraubenhalter.
- (3) Drehen Sie den oberen Knopf und fixieren Sie das Werkstück unverrückbar an seiner Position.

WARNUNG

- Klemmen oder spannen Sie das Werkstück immer fest an der Führung, da es sonst vom Tisch geschoben werden und Verletzungen verursachen kann.

ACHTUNG

- Stellen Sie immer sicher, daß der Motorkopf nicht mit der Schraubstockmontage in Berührung kommt, wenn er zum Sägen abgesenkt wird. Wenn die Gefahr besteht, daß dies der Fall ist, so lösen Sie die 6-mm-Flügelschraube und bewegen Sie die Schraubstockmontage zu einer Position, an der sie nicht mit dem Sägeblatt in Kontakt kommt.

5. Installieren Sie die Hilfsführung (B) (Abb. 11)

Verwenden Sie die Hilfsführung bei rechtwinkligen und Winkelschnitten. Die Hilfsführung (B) kann an der rechten Seite der Führung (B) angebracht werden. Bringen Sie die angeschlossene Platte (A) gemäß **Abb. 11** in Position. Führen Sie gleichzeitig die Spitze in die Nut und die Senkschraube M6 in das Gitter (B), die Hilfsführung (B) und die Platte (A) ein. Ziehen Sie dann die Nylon-Schraube M6 mit dem mitgelieferten 10 mm Steckschlüssel fest, bis die Hilfsführung (B) problemlos gedreht werden kann. Danach können Sie präzise Schnitte in Materialien mit breiter Rückseite durchführen.

WARNUNG

- Bei linksseitigen Schrägschnitten ist die Hilfsführung (B) zu drehen. Kann sich die Hilfsführung nicht drehen, kann sie das Sägeblatt oder andere Teile des Werkzeugs berühren und schwere Verletzungen des Bedieners verursachen.

6. Verwendung einer Tintelinie

Nach Absenken des Motorabschnitts wird der untere Schutz angehoben und das Sägeblatt erscheint. Richten Sie die Tintelinie auf das Sägeblatt aus.

ACHTUNG

Heben Sie den unteren Schutz niemals an, während sich das Sägeblatt dreht.

Die Hilfsführung kann nicht nur andere Teile berühren und die Schnittgenauigkeit einschränken – es kann auch zu Beschädigungen der Führung kommen.

7. Montieren Sie den Seitengriff (Abb. 12)

Entfernen Sie die M10 Schraube, und montieren Sie den mitgelieferten Seitengriff.

8. Positionseinstellung für die Laserlinie (Nur Modell C10FCH2)

Tintelinien können an diesem Werkzeug einfach auf den Lasermarkierer ausgerichtet werden. Der Lasermarkierer wird durch einen Schalter eingeschaltet (Abb. 13).

Je nach Schnittwahl kann die Laserlinie mit der linken Seite der Schnittbahn (Sägeblatt) oder der Tintenlinie auf der rechten Seite ausgerichtet werden.

Die Laserlinie ist bei Versand ab Werk auf die Breite des Sägeblatts eingestellt. Stellen Sie die Position des Sägeblatts und der Laserlinie mit den folgenden Schritten ein, um Ihrer gewünschten Verwendung zu entsprechen.

- (1) Schalten Sie den Lasermarkierer ein und sägen Sie eine Nut mit einer Tiefe von etwa 5 mm in ein Werkstück mit einer Höhe von etwa 38 mm und einer Breite von 89 mm. Halten Sie das genutete Werkstück mit dem Schraubstock in seiner Position und bewegen Sie es nicht.
- (2) Setzen Sie dann einen 4 mm-Sechskantschlüssel in die 12er-Bohrung an der Seite des Getriebegehäuses ein und verschieben Sie die Laserlinie durch Drehen der Innensechskantschraube. (Wenn Sie den Sechskantschlüssel im Uhrzeigersinn drehen, bewegt sich die Laserlinie nach rechts, bei Drehung gegen den Uhrzeigersinn entsprechend nach links.) Wenn Sie mit einer auf die linke Seite des Sägeblatts ausgerichteten Tintenlinie arbeiten, so richten Sie die Laserlinie auf die linke Kante der Nut aus (Abb. 14). Wenn Sie mit einer auf die rechte Seite ausgerichteten Tintenlinie arbeiten, so richten Sie die Laserlinie auf die rechte Kante aus.
- (3) Ziehen Sie nach Einstellung der Position der Laserlinie eine rechtwinklige Tintenlinie auf dem Werkstück und richten Sie die Tintenlinie auf die Laserlinie aus. Verschieben Sie das Werkstück beim Ausrichten der Tintenlinie in kleinen Schritten und ziehen Sie den Schraubstock fest an, wenn die Laserlinie genau auf der Tintenlinie liegt. Führen Sie erneut Sägen einer Nut durch und überprüfen Sie die Position der Laserlinie. Wenn Sie die Position der Laserlinie ändern wollen, so stellen Sie sie erneut entsprechend den Schritten (1) bis (3) ein.

WARNUNG (Abb. 16 und Abb. 17)

- Stellen Sie sicher, dass die Säge und der Lasermarkierer ausgeschaltet sind, bevor Sie den Stecker an eine Steckdose anschließen.
- Lassen Sie bei der Positionseinstellung für die Laserlinie äußerste Sorgfalt in Bezug auf den Auslöserschalter walten, da hierbei der Stecker an eine Steckdose angeschlossen ist.
Wenn der Auslöserschalter versehentlich durchgezogen wird, kann es durch Drehung des Sägeblatts zu unerwarteten Unfällen kommen.
- Entfernen Sie den Lasermarkierer nicht, um ihn für andere Zwecke zu verwenden.

ACHTUNG

- Laserstrahlung - Nicht in den Laserstrahl sehen.

- Laserstrahlung auf der Werkbank. Nicht in den Laserstrahl sehen. Wenn ein Auge direkt einem Laserstrahl ausgesetzt wird, kann es zu Verletzung des Auges kommen.
- Nicht zerlegen.
- Den Lasermarkierer (Werkzeugkörper) nicht starken Stößen aussetzen, da sonst die Positionierung der Laserlinie gestört werden kann und es zu Beschädigung des Lasermarkierers und verringerter Lebensdauer kommen kann.
- Lassen Sie den Lasermarkierer nur während des Sägens eingeschaltet. Längeres Leuchten des Lasermarkierers kann zu verkürzter Verwendungsdauer führen.
- Durch Verwendung anderer Regelungen oder Einstellungen oder durch Durchführung anderer als der hier angeführten Verfahren kann Aussetzen gegenüber schädlicher Strahlung verursachen.

HINWEIS

- Führen Sie Schnitte aus, indem Sie die Tintenlinie mit der Laserlinie in Deckung bringen.
- Wenn Tinten- und Laserlinie in Deckung gebracht sind, ändert sich die Lichtintensität. Dadurch können Sie präzise Schnitte ausführen, da Sie Abweichungen anhand der Linien bemerken. Auf diese Weise erreichen Sie nur minimale Schnittabweichungen.
- Bei Verwendung im Freien oder in der Nähe eines Fensters kann es wegen Sonnenlicht schwierig sein, die Laserlinie zu sehen. Bringen Sie das Werkstück und das Werkzeug in einem solchen Fall an einen Platz, der nicht direktem Sonnenlicht ausgesetzt ist, und führen Sie die Arbeit dort durch.
- Ziehen Sie nicht am Kabel hinter dem Motorkopf und haken Sie nicht Finger, Holz oder sonstige Gegenstände ein, da sich sonst das Kabel lösen kann und der Lasermarkierer nicht aufleuchtet.
- Überprüfen Sie die richtige Position der Laserlinie in regelmäßigen Abständen. Zur Überprüfung zeichnen Sie eine rechtwinklige Tintenlinie von etwa 38 mm Länge und 89 mm Breite auf das Werkstück und vergewissern sich, dass die Laserlinie in Flucht mit der Tintenlinie liegt [Die Abweichung zwischen Tinten- und Laserlinie sollte unterhalb der Tintenlinienbreite (0,5 mm) liegen.] (Abb. 15).

9. Sägebetrieb

Wie in Abb. 18 gezeigt, stimmt die Breite des Sägeblattes mit der Schnittbreite überein. Schieben Sie das Werkstück daher – vom Bediener aus gesehen – nach rechts, wenn Länge (b) gewünscht ist oder nach links, wenn Länge (a) gewünscht ist.

(Nur Modell C10FCH2)

Wenn der Lasermarkierer eingesetzt wird, richten Sie die Laserlinie an der linken Seite des Sägeblattes, danach die Tintenlinie an der Laserlinie aus.

- (2) Wenn das Sägeblatt seine Maximalgeschwindigkeit erreicht hat, drücken Sie bei gedrücktem Sperrhebel (C) langsam den Griff hinab, um das Sägeblatt an das zu schneidende Material heranzuführen.
- (3) Drücken Sie den Griff allmählich nach unten, wenn das Sägeblatt in Kontakt mit dem Werkstück kommt, um das Werkstück zu sägen.
- (4) Schalten Sie nach Sägen auf die gewünschte Tiefe das Werkzeug aus und lassen Sie das Sägeblatt vollkommen anhalten, bevor Sie den Griff vom Werkstück anheben, um zur vollen Rückzugposition zurückzukehren.

ACHTUNG

- Beziehen Sie sich für die maximalen Schneidabmessungen auf „TECHNISCHE DATEN“ für den Tisch.
- Stärkerer Druck auf den Griff verursacht nicht schnelleres Sägen. Zu starker Druck verursacht im Gegenteil eine Überlastung des Motors und/oder verringert die Wirksamkeit.
- Überzeugen Sie sich, dass der Auslöserschalter ausgeschaltet ist und der Stecker aus der Steckdose gezogen ist, wenn das Werkzeug nicht verwendet wird.
- Schalten Sie immer die Stromversorgung aus und lassen Sie das Sägeblatt vollkommen anhalten, bevor Sie den Griff vom Werkstück anheben. Wenn der Griff bei sich drehendem Sägeblatt angehoben wird, kann sich das abgesägte Stück gegen das Sägeblatt verklemmen, und Fragmente können gefährlich durch die Gegend fliegen.
- Schalten Sie nach Beendigung jedes Sägeschnitts oder Nutschnitts die Stromversorgung aus und überzeugen Sie sich davon, dass das Sägeblatt angehalten hat. Heben Sie dann den Griff an und kehren Sie zur vollen Rückzugposition zurück.
- Achten Sie unbedingt darauf, das abgesägte Material von der Oberseite des Drehtisches zu entfernen, und schreiben Sie dann zum nächsten Schritt fort.

10. Verfahren zum Sägen von Gehrungen

- (1) Lösen Sie den Seitengriff und drücken Sie den Hebel für den Winkelanschlag. Stellen Sie dann die Drehbühne so ein, dass der Zeiger mit der gewünschten Einstellung auf der Gehrungsskala übereinstimmt (**Abb. 19**).
- (2) Ziehen Sie den Seitengriff wieder an, um die Drehbühne in der gewünschten Position zu sichern.

HINWEIS

- Positive Anschläge sind rechts und links von der 0°-Mittelstellung bei 15°, 22,5°, 31,6° und 45° vorhanden. Überprüfen Sie, dass die Gehrungsskala und die Zeigerspitze richtig ausgerichtet sind.
- Betrieb der Säge mit schlechter Ausrichtung von Gehrungsskala und Zeiger oder mit nicht fest angezogenem Seitengriff verursacht schlechte Sägegenauigkeit.

VORSICHT

- Nehmen Sie den Seitengriff niemals ab; die Nutzung des Werkzeugs ohne Seitengriff ist extrem gefährlich. Ziehen Sie den Griff stets fest an, damit es nicht zu Unfällen oder Verletzungen kommt.

11. Verfahren zum Sägen von Schrägschnitten (Abb. 20 und Abb. 21)

- (1) Lösen Sie den Klemmhebel und neigen Sie das Sägeblatt nach links.
- (2) Stellen Sie den Neigungswinkel wie gewünscht ein, während Sie auf die Schrägschnittwinkelskala und den Zeiger sehen, und ziehen Sie dann den Klemmhebel an.

WARNUNG

- Wenn das Werkstück auf der linken oder der rechten Seite des Sägeblatts fixiert ist, liegt das abgesägte kurze Stück auf der rechten oder der linken Seite des Sägeblatts auf. Schalten Sie immer die Stromversorgung aus und lassen Sie das Sägeblatt vollkommen anhalten, bevor Sie den Griff vom Werkstück anheben.
Wenn der Griff angehoben wird, während sich das Sägeblatt noch dreht, kann sich das abgesägte Stück gegen das Sägeblatt verklemmen, und Fragmente können gefährlich durch die Gegend fliegen.
- Wenn Sie einen Schrägschnitt unterbrechen, setzen Sie den Schnitt erst dann fort, wenn Sie den Motorkopf

in die Ausgangsposition zurückgezogen haben. Wenn Sie mitten im Schnitt ohne Rückstellung in die Ausgangsposition fortfahren, bleibt die Sicherheitsabdeckung in der Schnittfuge des Werkstücks hängen und berührt das Sägeblatt.

12. Verfahren für Kombinationssägen

Kombinationssägen kann durch Befolgen der in den obigen Punkten 9 und 10 gegebenen Anweisungen durchgeführt werden. Beziehen Sie sich für die maximalen Abmessungen für Kombinationssägen auf die Tabelle „TECHNISCHE DATEN“.

VORSICHT

- Fixieren Sie das Werkstück bei Kombinationsschnitten immer an der rechten Seite. Drehen Sie den Tisch bei Kombinationsschnitten niemals nach rechts: In diesem Fall kann das Sägeblatt die Klemme oder den Schraubstock berühren und Verletzungen oder Schäden verursachen.

13. Sägen von langem Material

Verwenden Sie beim Sägen von langem Material einen Hilfstisch mit der gleichen Höhe wie der Halter (Sonderzubehör) und die Grundplatte der besonderen Zusatzausrüstung.

Kapazität: Holzmaterial (B × H × L)

120 mm × 40 mm × 1000 mm

14. Installieren der Halter (Sonderzubehör)

Die Halter helfen dabei, längere Werkstücke beim Sägen stabil und an ihrem Platz zu halten.

- (1) Verwenden Sie wie in **Abb. 22** gezeigt einen Stahlwinkel, um die Oberkante der Halter auf die Höhe der Grundplatte auszurichten.
Lösen Sie die 6-mm-Flügelschraube. Drehen Sie die 6-mm-Höheneinstellschraube und stellen Sie die Höhe des Halters ein.
- (2) Ziehen Sie nach der Einstellung die Flügelmutter fest an und fixieren Sie den Halter mit der 6-mm-Knopfschraube (Sonderzubehör). Wenn die Länge der 6-mm-Höheneinstellschraube nicht ausreicht, so legen Sie ein dünnes Blech unter. Stellen Sie sicher, dass das Ende der 6-mm-Höheneinstellschraube nicht über den Halter hervorsteht.

15. Anschlag für Präzisionssägen (Anschlag und Halter sind Sonderzubehör)

Der Anschlag ermöglicht fortlaufende Präzisionsschnitte bei Schnittlängen von 280 bis 450 mm.

Zur Anbringung des Anschlags bringen Sie diesen mit der 6 mm-Flügelschraube am Halter an, wie in **Abb. 23** gezeigt

16. Bestätigung für Verwendung von Kronenformschraubstock, Kronenformanschlag (L) und Kronenformanschlag (R) (Sonderzubehör)

- (1) Kronenformanschlag (L) und (R) (Sonderzubehör) ermöglichen einfacheres Sägen von Kronenformen ohne Neigen des Sägeblatts. Installieren Sie diese auf beiden Seiten auf der Grundplatte wie in **Abb. 24** gezeigt. Ziehen Sie nach dem Einschleiben die 6-mm-Knopfschrauben an, um die Kronenformanschläge zu sichern.
- (2) Der Kronenformschraubstock (B) (Sonderzubehör) kann am linken Gitter (Gitter (B)) oder am rechten Gitter (Gitter (A)) angebracht werden. Er kann sich mit der Neigung der Kronenform vereinigen und der Schraubstock kann nach unten gedrückt werden. Danach drehen Sie den oberen Knopf so weit, dass die Kronenform in Position gehalten wird. Zum Anheben oder Absenken des Schraubstocks lösen Sie zuerst die 6 mm-Flügelschraube.

Ziehen Sie nach Einstellung der Höhe die 6-mm-Flügelschraube fest an, und drehen Sie dann den oberen Knopf wie erforderlich, um die Kronenform sicher in ihrer Position zu halten (Siehe **Abb. 25**). Positionieren Sie die Kronenform mit der WANDKONTAKTKANTE gegen das Führungsgitter und mit der DECKENKONTAKTKANTE gegen die Kronenformanschläge, wie in **Abb. 25** gezeigt. Stellen Sie die Kronenformanschläge entsprechend der Größe der Kronenform ein. Ziehen Sie die 6-mm-Flügelschraube an, um die Kronenformanschläge zu sichern.

WARNUNG

- Achten Sie immer darauf, dass die Kronenform fest am Gitter angeklemt ist, da die Kronenform sonst vom Tisch geschoben werden und Verletzungen verursachen kann. Führen Sie keinen Schrägschnitt durch, da sonst das Sägeblatt mit der Hilfsführung in Kontakt kommen und Verletzungen verursachen kann.

VORSICHT

- Vergewissern Sie sich immer, dass der Motorkopf (siehe **Abb. 1**) nicht den Schraubstocksatz für Kronenform berührt, wenn er zum Schneiden abgesenkt wird. Falls die Gefahr bestehen sollte, dass dies geschieht, lösen Sie die 6 mm-Rändelschraube und verschieben den Schraubstocksatz an eine Position, an der er nicht mit dem Sägeblatt in Berührung kommen kann.

ANBRINGEN UND ENTFERNEN DES SÄGEBLATTES

WARNUNG

- Zur Verhütung von Unfällen und Körperverletzungen immer erst den Schalter ausschalten und den Stecker aus der Steckdose ziehen, bevor ein Sägeblatt entfernt oder angebracht wird.

Wenn bei unzureichend angezogener Schraube Schnittarbeiten durchgeführt werden, können sich Schraube und Sägeblatt lösen und der untere Schutz beschädigt werden, was zu schweren Verletzungen führen kann.

Prüfen Sie darüber hinaus immer den festen Sitz der Schrauben, ehe Sie den Netzstecker einstecken.

- Wenn die Schrauben mit einem anderen Werkzeug als dem 10 mm-Ringschlüssel (Standardzubehör) angezogen oder gelöst werden, kann es zu inkorrektem Anzug und zu Verletzungen kommen.

1. Anbringen des Sägeblattes (**Abb. 26, Abb. 27, Abb. 28 und Abb. 29**)

- (1) Drehen Sie den unteren Schutz (Kunststoff) in die obere Position.
- (2) Lösen Sie die 4 mm-Schraube, welche die Spindelabdeckung hält, mit dem Schraubendreher, nehmen Sie dann die Spindelabdeckung ab.
- (3) Drücken Sie den Spindelhebel und lösen Sie die Schraube mit dem 10 mm-Ringschlüssel (Standardzubehör). Da die Schraube über ein Linksgewinde verfügt, lösen Sie sie durch Rechtsdrehung, wie in **Abb. 28** gezeigt.

HINWEIS

- Falls sich der Spindelhebel zur Arretierung der Spindel nicht leicht eindrücken lässt, drehen Sie die Schraube mit dem 10 mm-Ringschlüssel (Standardzubehör), während Sie Druck auf den Spindelhebel ausüben. Die Sägeblattspindel ist verriegelt wenn die Spindelverriegelung eingedrückt ist.

- (4) Entfernen Sie die Schraube und die Beilegscheibe (B).
- (5) Heben Sie den unteren Schutz an und bringen Sie das Sägeblatt an.

WARNUNG

Vergewissern Sie sich bei der Montage des Sägeblattes, dass die Drehrichtungsanzeige am Sägeblatt und die Drehrichtungsanzeige am Getriebegehäuse (siehe **Abb. 1**) exakt übereinstimmen.

- (6) Reinigen Sie Unterlegscheibe (B) und Schraube gründlich und installieren Sie diese an der Sägeblattspindel.
- (7) Drücken Sie den Spindelhebel und ziehen Sie die Schraube mit einem Standardschraubenschlüssel (10 mm Ringschlüssel) durch Linksdrehung an; wie in **Abb. 28** gezeigt.

ACHTUNG

- Bestätigen Sie nach Anbringen oder Ausbau des Sägeblattes, dass die Spindelverriegelung in die zurückgezogene Position zurückgekehrt ist.
- Die Schraube so fest anziehen, daß sie sich beim Betrieb nicht lockert.
- Vor dem Einschalten des Werkzeugs sicherstellen, daß die Schraube richtig angezogen worden ist.

2. Ausbau des Sägeblattes

Führen Sie Ausbau des Sägeblattes durch Umkehren des im obigen Paragraphen 1 beschriebenen Verfahrens durch.

Nach Anheben des unteren Schutzes kann das Sägeblatt leicht entfernt werden.

ACHTUNG

- Versuchen Sie niemals, ein Sägeblatt mit einem anderen Durchmesser als 235 bis 255 mm zu installieren.

WARTUNG UND INSPEKTION

WARNUNG

Zur Verhütung von Unfällen und Körperverletzungen immer erst den Schalter ausschalten und den Stecker aus der Steckdose ziehen, bevor Wartung oder Inspektion dieses Werkzeugs durchgeführt wird.

1. Überprüfung des Sägeblattes

Wechseln Sie das Sägeblatt bei auch nur geringstem Verschleiß oder minimalen Beschädigungen sofort aus. Ein beschädigtes Sägeblatt kann zu Verletzungen führen, ein verschlissenes Sägeblatt wirkt sich negativ auf die Sägeleistung aus und kann den Motor überlasten.

VORSICHT

- Arbeiten Sie niemals mit einem stumpfen Sägeblatt. Ein stumpfes Sägeblatt erzwingt einen stärkeren Andruck am Werkzeugriff und macht das Arbeiten mit dem Werkzeug gefährlich.

2. Überprüfung des Hebels (**Abb. 30 und 31**)

Falls sich die M6-Sechskantschrauben (2) gelockert haben sollten, richten Sie die Seiten der Führung und das Sägeblatt am Stahlwinkel aus. Nach der Einstellung von Sägeblatt und Führung auf einen 90 °-Winkel ziehen Sie den Hebel an, der die Sechskantschrauben (2) fixiert.

3. Überprüfung der Kohlebürsten (**Abb. 32 und 33**)

Die Kohlebürsten im Motor sind Einwegteile. Bei stark abgenutzten Kohlebürsten können Motorprobleme auftreten. Überprüfen Sie die Kohlebürsten daher in regelmäßigen Abständen und tauschen Sie sie aus, wenn sie ihre Verschleißgrenze (wie in **Abb. 32** gezeigt) erreicht haben.

Halten Sie die Kohlebürsten sauber, damit sie reibungslos in die Bürstenhalter gleiten.

Die Kohlebürsten können nach Entfernung der Bürstenkappen (siehe **Abb. 33**) einfach mit Hilfe eines Schlitzschraubendrehers herausgenommen werden.

4. Über den Motor (siehe **Abb. 1**)

Die Motorwicklung ist das Herzstück dieses Werkzeuges. Achten Sie ganz besonders darauf, die Wicklungen nicht durch Kontakt mit Öl oder Wasser zu beschädigen.

HINWEIS

- Staub- oder sonstige Ansammlungen im Motor können zu Fehlfunktionen führen.

Nach einer Motorlaufzeit von etwa 50 Stunden lassen Sie den Motor unbelastet laufen und blasen trockene Luft in das Luftloch an der Rückseite des Motors. Auf diese Weise werden Staub und ähnliche Verunreinigungen entfernt.

5. Überprüfung der Schrauben

Überprüfen Sie sämtliche Komponenten des Werkzeugs auf lose Teile.

Ziehen Sie Schrauben an jeglichem losen Teil wieder an.

WARNUNG

- Um Verletzungen zu vermeiden, benutzen Sie das Werkzeug niemals, wenn sich Komponenten gelöst haben.

6. Überprüfung des unteren Schutzes auf einwandfreie Funktion

Prüfen Sie vor jedem Einsatz des Werkzeuges den Zustand des unteren Schutzes (siehe **Abb. 7**) und seine reibungslose Funktion.

Benutzen Sie das Werkzeug niemals, wenn der untere Schutz nicht richtig arbeitet oder sich mechanisch nicht in perfektem Zustand befindet.

7. Lagerung

Wenn Sie Ihre Arbeit mit dem Werkzeug beendet haben, achten Sie darauf, dass Folgendes durchgeführt wird:

- (1) Der Auslöseschalter befindet sich in der OFF-Position (AUS).
- (2) Der Netzstecker wurde gezogen.
- (3) Wenn das Werkzeug nicht genutzt wird, lagern Sie es an einem trockenen Ort außerhalb der Reichweite von Kindern.

8. Schmierung

Die folgenden gleitenden Oberflächen einmal im Monat schmieren, um das Elektrowerkzeug lange Zeit in gutem Betriebszustand zu halten (siehe **Abb. 1** und **Abb. 2**).

Die Verwendung von Maschinenöl wird empfohlen.

Zu schmierende Punkte:

* Draaiend gedeelte scharnier

* Draaiend gedeelte klem-montage

9. Reinigung

Reinigen Sie die Oberflächen des Werkzeugs mit einem mit Seifenwasser angefeuchteten Lappen regelmäßig von Spänen, Staub und anderen Verschmutzungen. Achten Sie dabei besonders auf die Innenseite des unteren Schutzes. Um Fehlfunktionen des Motors zu vermeiden, halten Sie Öl oder Wasser davon fern.

(Nur Modell C10FCH2)

Wenn die Laserlinie nicht mehr zu sehen sein sollte, weil Späne oder andere Verschmutzungen das Lichtaustrittsfenster blockieren, reinigen Sie das Fenster mit einem weichen, mit Seifenwasser angefeuchteten Lappen.

10. Liste der Wartungsteile

A : Punkt Nr.

B : Code Nr.

C : Verwendete Anzahl

D : Bemerkungen

ACHTUNG

Reparatur, Modifikation und Inspektion von Hitachi-Elektrowerkzeugen müssen durch ein Autorisiertes Hitachi-Wartungszentrum durchgeführt werden.

Besonders die Laservorrichtung sollte von autorisierten Agenten des Laserherstellers gewartet werden.

Wenden Sie sich für Reparatur der Laservorrichtung immer an ein von Autorisierten Hitachi-Wartungszentrum.

Diese Teileliste ist hilfreich, wenn sie dem Autorisierte Hitachi-Wartungszentrum zusammen mit dem Werkzeug für Reparatur oder Wartung ausgehändigt wird.

Bei Betrieb und Wartung von Elektrowerkzeugen müssen die Sicherheitsvorschriften und Normen beachtet werden.

MODIFIKATIONEN

Hitachi-Elektrowerkzeuge werden fortwährend verbessert und modifiziert, um die neuesten technischen Fortschritte einzubauen.

Dementsprechend ist es möglich, daß einige Teile (z.B. Codenummern bzw. Entwurf) ohne vorherige Benachrichtigung geändert werden.

HINWEIS

Aufgrund des ständigen Forschungs- und Entwicklungsprogramms von HITACHI bleiben Änderungen der hierin gemachten technischen Angaben vorbehalten.

Information über Betriebslärm und Vibration

Die Meßwerte wurden entsprechend EN61029 bestimmt.

Der typische A-gewichtete Schalldruck ist 95 dB (A)

Der typische A-gewichtete Schalleistungspegel ist 108 dB (A)

Bei der Arbeit immer Ohrschutz tragen.

Der typische gewogene quadratische Mittelwert für die Beschleunigung ist 2,6 m/s².

Informationen für das zu verwendende Stromversorgungssystem für Elektrowerkzeuge mit einer Nennspannung von 230 V-

Der Schaltbetrieb für elektrische Geräte verursacht Spannungsschwankungen.

Der Betrieb dieses Elektrowerkzeugs unter ungünstigen Netzbedingungen kann einen nachteiligen Einfluß auf den Betrieb anderer elektrischer Geräte ausüben.

Mit einer Netzimpedanz von 0,29 Ohm oder weniger kommt es wahrscheinlich nicht zu negativen Effekten.

Normalerweise wird die maximal zulässige Netzimpedanz nicht überschritten, wenn die Zweigleitung zum Anschluß von einem Verteilerkasten mit einer Versorgungskapazität von 25 Ampere oder mehr gespeist wird.

Bei Ausfall der Stromversorgung oder bei Herausziehen des Steckers sofort den Schalter auf OFF (AUS) stellen. Dies verhindert einen unkontrollierten Neustart.

ΓΕΝΙΚΑ ΜΕΤΡΑ ΑΣΦΑΛΕΙΑΣ ΚΑΤΑ ΤΗ ΛΕΙΤΟΥΡΓΙΑ

ΠΡΟΕΙΔΟΠΟΙΗΣΗ! Κατά τη χρήση ηλεκτρικών εργαλείων, τα βασικά μέτρα ασφαλείας πρέπει πάντοτε να ακολουθούνται για την ελάττωση του κινδύνου της πυρκαγιάς, της ηλεκτροπληξίας και του ατομικού τραυματισμού, συμπεριλαμβανομένων των παρακάτω. Διαβάστε όλες αυτές τις οδηγίες πριν θέσετε σε λειτουργία αυτό το προϊόν και φυλάξτε αυτές τις οδηγίες. Για ασφαλείς λειτουργίες:

1. Διατηρήστε τον χώρο εργασίας καθαρό. Οι ακατάστατοι χώροι και πάγκοι εργασίας έχουν την τάση να προκαλούν τραυματισμούς.
2. Λάβετε υπόψη τον περιβάλλον εργασίας. Μην εκθέσετε τα ηλεκτρικά εργαλεία στη βροχή. Μην χρησιμοποιήσετε ηλεκτρικά εργαλεία σε νοτισμένες ή υγρές περιοχές. Κρατήστε το χώρο εργασίας καλά φωτισμένο.
Μην χρησιμοποιήσετε τα ηλεκτρικά εργαλεία σε χώρο όπου υπάρχει κίνδυνος φωτιάς ή έκρηξης.
3. Φυλαχτείτε ενάντια στην ηλεκτροπληξία. Αποφύγετε την σωματική επαφή με γειωμένες επιφάνειες (π.χ. σωλήνες, θερμάστρες, μαγειρικές συσκευές, ψυγεία).
4. Κρατήστε τα παιδιά και τους σωματικά καταβεβλημένους ανθρώπους μακριά. Μην αφήνεται τους επισκέπτες να αγγίξουν το εργαλείο ή το καλώδιο προέκτασης. Όλοι οι επισκέπτες πρέπει να κρατούνται μακριά από το χώρο εργασίας.
5. Αποθηκεύστε τα εργαλεία που δεν βρίσκονται σε λειτουργία. Όταν δεν χρησιμοποιούνται τα εργαλεία πρέπει να αποθηκεύονται σε ένα χώρο που είναι στεγνός, βρίσκεται σε μια ψηλή θέση ή είναι κλειδωμένος, μακριά από την πρόσβαση των παιδιών και των σωματικά καταβεβλημένων ανθρώπων.
6. Μην ασκήσετε βία στο εργαλείο. Θα πραγματοποιήσει την εργασία καλύτερα και με μεγαλύτερη ασφάλεια στο ρυθμό για τον οποίο σχεδιάστηκε.
7. Χρησιμοποιήστε το κατάλληλο εργαλείο. Μην προσπαθήσετε βίαια με μικρά εργαλεία ή προσαρτήματα να κάνετε τη δουλειά ενός εργαλείου σχεδιασμένο για βαριές δουλειές. Μην χρησιμοποιήσετε εργαλεία για δουλειές για τις οποίες δεν προορίζονται. Για παράδειγμα μην χρησιμοποιήσετε ένα διακοπρίονο για να κόψετε κλαδιά δέντρου ή κούτσουρα.
8. Ντυθείτε κατάλληλα. Μην φοράτε φαρδιά ρούχα ή κοσμήματα, αυτά μπορούν να πιαστούν στα μετακινούμενα μέρη. Λαστιχένια γάντια και μη ολισθηρά υποδήματα συνιστώνται όταν εργάζεστε σε εξωτερικούς χώρους. Φορέστε ένα προστατευτικό κάλυμμα μαλλιών για να καλύψετε τα μακριά μαλλιά.
9. Χρησιμοποιήστε προστατευτικό ματιών. Επίσης χρησιμοποιήστε μάσκα προσώπου ή σκόνης αν η εργασία της κοπής θα προκαλέσει σκόνη.
10. Συνδέστε ένα εξάρτημα εξαγωγής σκόνης. Η εργασία κοπής με αυτό το σύνθετο πρίονο μπορεί να δημιουργήσει υπερβολική ποσότητα σκόνης από την οπή εξαγωγής στο σταθερό προφυλακτήρα. (Υλικό σκόνης: Ξύλο ή Αλουμίνιο)
Αν παρέχονται εξάρτημα για την σύνδεση των συσκευών εξαγωγής και συλλογής σκόνης σιγουρευτείτε ότι αυτά είναι συνδεδεμένα και ότι χρησιμοποιούνται κατάλληλα.
11. Μην χρησιμοποιήσετε βία στο καλώδιο. Ποτέ μη μεταφέρετε το εργαλείο από το καλώδιο ή το τραβήξετε απότομα για να το αποσυνδέσετε από την υποδοχή. Κρατήστε το καλώδιο μακριά από θερμότητα, λάδι, και κοφτερές γωνίες.

12. Σιγουρευτείτε το αντικείμενο εργασίας σας. Χρησιμοποιήστε σφικτήρες ή μια μέγερνη για το κράτημα του αντικείμενου εργασίας. Είναι πιο ασφαλές από το να χρησιμοποιείτε το χέρι σας και ελευθερώνει και τα δύο χέρια για να λειτουργήσετε το εργαλείο.
13. Μην προεκτείνετε. Διατηρήστε πάντοτε το κατάλληλο πάτημα και ισορροπία.
14. Συντηρείτε τα εργαλεία με προσοχή. Διατηρείτε τα εργαλεία που κόβουν αιχμηρά και καθαρά για καλύτερη και ασφαλέστερη απόδοση. Ακολουθήστε τις οδηγίες για τη λιπανση και την αλλαγή εξαρτημάτων. Ελέγχετε τα καλώδια των εργαλείων περιοδικά και αν έχουν πάθει ζημιά, επισκευάστε τα σε ένα εξουσιοδοτημένο κέντρο επισκευής. Ελέγχετε τα καλώδια περιοδικά και αντικαταστήστε τα αν έχουν πάθει ζημιά. Κρατήστε τις λαβές στεγνές, καθαρές, χωρίς να έχουν λάδι και γράσο.
15. Αποσυνδέστε τα εργαλεία. Όταν δεν χρησιμοποιούνται, πριν από το σέρβις και κατά την αλλαγή εξαρτημάτων όπως λεπίδες, ακίδες, και κόφτες.
16. Αφαιρέστε τα κλειδιά ρυθμιζόμενου ανοίγματος και τα απλά κλειδιά. Έχετε την συνήθεια να ελέγχετε να δείτε αν τα απλά κλειδιά και τα κλειδιά ρυθμιζόμενου ανοίγματος έχουν αφαιρεθεί από το εργαλείο πριν το βάλετε να δουλέψει.
17. Αποφύγετε την άσκοπη εκκίνηση. Μην μεταφέρετε ένα συνδεδεμένο στην μπρίζα εργαλείο με τη σκανδάλη στο χέρι. Βεβαιωθείτε ότι ο διακόπτης είναι κλειστός όταν βάζετε το εργαλείο στη μπρίζα.
18. Χρησιμοποιήστε καλώδια προέκτασης για χρήση σε εξωτερικό χώρο. Όταν το εργαλείο χρησιμοποιείται σε εξωτερικό χώρο χρησιμοποιήστε καλώδια προέκτασης που προορίζονται για χρήση στον εξωτερικό χώρο.
19. Να είστε σε ετιμότητα. Βλέπετε τι κάνετε. Χρησιμοποιήστε τη κοινή λογική. Μην λειτουργείτε το εργαλείο όταν είστε κουρασμένοι.
20. Ελέγχετε τα κατεστραμμένα τμήματα. Πριν την περαιτέρω χρήση του εργαλείου, ο προφυλακτήρας ή το οποιοδήποτε κομμάτι που έχει πάθει ζημιά πρέπει να ελεγχθεί προσεκτικά για να διαπιστωθεί ότι θα λειτουργήσει κανονικά και θα εκτελέσει την λειτουργία για την οποία προορίζεται. Ελέγξτε την ευθυγράμμιση των κινούμενων τμημάτων, την ελεύθερη κίνηση των κινούμενων τμημάτων, το σπάσιμο των τμημάτων, την στερωση και τις οποιοσδήποτε άλλες καταστάσεις που ενδέχεται να επηρεάζουν την λειτουργία του. Ο προφυλακτήρας ή οποιοδήποτε άλλο τμήμα που έχει πάθει ζημιά θα πρέπει να διορθωθεί κατάλληλα ή να αντικατασταθεί από ένα εξουσιοδοτημένο για σέρβις κέντρο εκτός και αν υπάρχει ένδειξη για κάτι άλλο σε αυτές τις οδηγίες χειρισμού. Αντικαταστήστε τους ελαττωματικούς διακόπτες από ένα εξουσιοδοτημένο για σέρβις κέντρο. Μην χρησιμοποιήσετε το εργαλείο αν ο διακόπτης δεν το βάζει σε εκκίνηση και δεν το κλείνει.
21. Κίνδυνος
Η χρήση οποιονδήποτε εξαρτημάτων ή προσαρτημάτων εκτός από αυτά που συνιστώνται σε αυτές τις οδηγίες χειρισμού, μπορεί να προκαλέσει τον κίνδυνο προσωπικού τραυματισμού.
22. Επισκευάστε το εργαλείο σας σε ένα έμπειρο πρόσωπο.
Αυτό το ηλεκτρικό εργαλείο είναι εναρμονισμένο με τους σχετικούς κανόνες ασφαλείας. Η επισκευή θα πρέπει να γίνεται μόνον από έμπειρα άτομα που χρησιμοποιούν αυθεντικά ανταλλακτικά. Διαφορετικά μπορεί να προκληθεί σημαντικός κίνδυνος για τον χρήστη.

ΠΡΟΦΥΛΑΞΕΙΣ ΣΧΕΤΙΚΑ ΜΕ ΤΗ ΧΡΗΣΗ ΤΟΥ ΦΑΛΤΣΟΚΟΠΤΗ ΜΕ ΣΠΑΣΤΗ ΚΕΦΑΛΗ

1. Διατηρείτε το δάπεδο που περιβάλλει το μηχανήμα καθαρό και χωρίς ελεύθερα υλικά όπως π.χ. πριονίδια και αποκόμματα.
2. Να παρέχετε επαρκή γενικό ή τοπικό φωτισμό.
3. Μην χρησιμοποιήσετε τα ηλεκτρικά εργαλεία για χρήσεις διαφορετικές από αυτές που περιγράφονται στις οδηγίες χειρισμού.
4. Η επισκευή πρέπει να γίνει μόνο από εξουσιοδοτημένα καταστήματα. Ο κατασκευαστής δεν είναι υπεύθυνος για οποιεσδήποτε ζημιές ή τραυματισμούς εξαιτίας της επισκευής από μη εξουσιοδοτημένα πρόσωπα καθώς επίσης και από τον κακό χειρισμό του εργαλείου.
5. Για να διασφαλιστεί η σχεδιασμένη λειτουργική ακεραιότητα των ηλεκτρικών εργαλείων, μην αφαιρέσετε τα εγκαταστημένα καλύμματα ή τις βίδες.
6. Μην αγγίξετε τα κινητά μέρη ή εξαρτήματα εκτός αν έχει διακοπεί η πηγή ρεύματος.
7. Χρησιμοποιήστε το εργαλείο σας σε χαμηλότερη ένταση από αυτή που ορίζεται στην πινακίδα, διαφορετικά το φινίρισμα μπορεί να καταστραφεί και η απόδοση της εργασίας να ελαττωθεί εξαιτίας της υπερφόρτισης του μοτέρ.
8. Μην σκουπίσετε τα πλαστικά τμήματα με διαλύτη. Διαλύτες όπως βενζίνη, διαλυτικό, βενζόλιο, τετραχλωράνθρακας, αλκοόλη, μπορούν να προκαλέσουν ζημιά και να ραγίσουν τα πλαστικά μέρη. Μην τα σκουπίζετε με τέτοιους διαλύτες. Καθαρίστε τα πλαστικά μέρη με ένα μαλακό ύφασμα ελαφρά νοτισμένο σε σαπουνόνερο.
9. Χρησιμοποιήστε μόνο αυθεντικά ανταλλακτικά HITACHI.
10. Αυτό το εργαλείο θα πρέπει να αποσυρμολογηθεί μόνο για την αντικατάσταση των καρβουνακίων.
11. Το μεγεθυμένο διάγραμμα συναρμολόγησης σε αυτές τις οδηγίες χρήσης πρέπει να χρησιμοποιηθεί μόνο από το εξουσιοδοτημένο κατάστημα σέρβις.
12. Ποτέ μην κόψετε σιδηρούχα μέταλλα ή λιθοδομή.
13. Επαρκής γενικός ή τοπικός φωτισμός πρέπει να παρέχεται. Αντικείμενα εργασίας ή σε στοκ πρέπει να βρίσκονται κοντά στη συνήθης θέση εργασίας του χρήστη.
14. Φοράτε κατάλληλα προστατευτικά εφόδια όταν είναι απαραίτητο, αυτά μπορεί να περιλαμβάνουν: Προστατευτικό ακοής για την ελάττωση του κινδύνου ελάττωσης της ακοής. Προστατευτικά ματιών για την ελάττωση του κινδύνου τραυματισμού στο μάτι. Προστατευτικό αναπνοής για την ελάττωση του κινδύνου της εισπνοής επιβλαβούς σκόνης. Γάντια για τον χειρισμό των πριονωτών λαμών (οι πριονωτές λάμες θα πρέπει να μεταφέρονται πάνω σε μια βάση όταν είναι πρακτικό) και των τραχών υλικών.
15. Ο χρήστης πρέπει να είναι επαρκώς εκπαιδευμένος στη χρήση, ρύθμιση και λειτουργία του μηχανήματος.
16. Αποφύγετε να αφαιρέσετε οποιαδήποτε κομμένα ή άλλα μέρη του αντικειμένου εργασίας από την περιοχή κοπής όταν το μηχανήμα λειτουργεί και η πριονωτή λάμα δεν βρίσκεται στην απενεργοποιημένη θέση.
17. Ποτέ να μη χρησιμοποιήσετε το φάλτσοκόπτη με σπαστή κεφαλή με τον κάτω προφυλακτήρα κλειδωμένο στην ανοιχτή θέση.
18. Εξασφαλίστε ότι ο κάτω προφυλακτήρας κινείται ομαλά.
19. Μην χρησιμοποιήσετε το δισκοπρίονο χωρίς τους προφυλακτήρες στη θέση τους, σε καλή κατάσταση εργασίας και κατάλληλα συντηρημένοι.
20. Χρησιμοποιήστε σωστά τις ακονισμένες πριονωτές λάμες. Να τηρείτε την μέγιστη ταχύτητα που είναι σημειωμένη πάνω στην πριονωτή λάμα.
21. Μην χρησιμοποιήσετε πριονωτές λάμες που έχουν πάθει ζημιά ή είναι παραμορφωμένες.
22. Μην χρησιμοποιήσετε πριονωτές λάμες που είναι κατασκευασμένες από ατσάλι υψηλής ταχύτητας.
23. Χρησιμοποιήστε πριονωτές λάμες που συνιστώνται από τον HITACHI.
Η χρήση της πριονωτής λάμας είναι εναρμονισμένη με την EN847-1.
24. Οι πριονωτές λάμες θα πρέπει να έχουν διακυμάνσεις εξωτερικής διαμέτρου από 235 mm έως 255 mm.
25. Επιλέξτε την κατάλληλη πριονωτή λάμα για το υλικό που πρέπει να κοπεί.
26. Ποτέ να μη λειτουργήσετε το φάλτσοκόπτη με σπαστή κεφαλή με την πριονωτή λάμα γυρισμένη προς τα επάνω ή προς τα πλάγια.
27. Εξασφαλίστε ότι το αντικείμενο εργασίας δεν περιέχει ξένα αντικείμενα όπως καρφιά.
28. Αντικαταστήστε το τεμάχιο τροφοδοσίας όταν φθαρεί.
29. Μην χρησιμοποιήσετε το δισκοπρίονο για να κόψετε αλλά υλικά εκτός του αλουμινίου, ξύλου ή παρόμοια υλικά.
30. Μην χρησιμοποιήσετε το δισκοπρίονο για να κόψετε άλλα υλικά εκτός από αυτά που συνιστώνται από τον κατασκευαστή.
31. Η διαδικασία αντικατάστασης της λάμας συμπεριλαμβανομένης της διαδικασίας επαναποθέτησης επισημαίνεται ότι θα πρέπει να γίνουν σωστά.
32. Συνδέστε το φάλτσοκόπτη με σπαστή κεφαλή με μια συσκευή συλλογής σκόνης όταν κόβετε ξυλεία.
33. Δώστε προσοχή όταν κάνετε εγκοπές.
34. Κατά την μετατόπιση ή την μεταφορά του εργαλείου, μην πιάνετε το στήριγμα. Πιάνετε αντί αυτού το χερούλι.
35. Αρχίστε να κόβετε όταν το μοτέρ φτάσει στη μέγιστη περιστροφική ταχύτητά του.
36. Έγκαιρα κλείστε το διακόπτη OFF όταν παρηρτηθεί κάποια ανωμαλία.
37. Κλείστε το ρεύμα και περιμένετε την πριονωτή λάμα να σταματήσει πριν κάνετε σέρβις ή ρύθμιση στο εργαλείο.
38. Κατά την λοξοτομή ή κατά την τομή υπό κλίση, η λάμα δεν θα πρέπει να σηκωθεί μέχρις ότου να σταματήσει εντελώς.
39. Λάβετε υπόψη σας την πιθανότητα των υπολειπόμενων κινδύνων της εργασίας κοπής, όπως η ακτινοβολία λέιζερ στα μάτια σας, αμελής πρόσβαση στα κινούμενα μέρη που βρίσκονται πάνω στα ολοθαινόμενα μηχανικά εξαρτήματα του μηχανήματος κλπ.

ΤΕΧΝΙΚΑ ΧΑΡΑΚΤΗΡΙΣΤΙΚΑ

Μεγ. Ικανότητα Κοπής Ύψος × Πλάτος	0°	59 mm × 144 mm ή 89 mm × 101 mm
	Λοξοτομή 45°	59 mm × 102 mm
	Κλίση Αριστερά 45°	41 mm × 144 mm
	Σύνθετη (Κλίση Αριστερά 45°, Λοξοτομή 45°)	41 mm × 102 mm
Διαστάσεις Πριονωτής Λάμας (εξ Δ × εσ Δ × Πάχος)		255 mm × 30 mm × 2,3 mm
Γωνία Λοξοτομής		Δεξιά και Αριστερά 0° – 52°
Κλίση Γωνίας Κοπής		Αριστερά 0° – 45°
Σύνθετη Γωνία Κοπής		Λοξοτομή (Δεξιά και Αριστερά) 0° – 45°
Τάση (ανάλογα τις περιοχές)*		(110 V, 230 V) ~
Ισχύς Εισόδου*		1520 W
Ταχύτητα Χωρίς Φορτίο		5000 min ⁻¹
Διαστάσεις μηχανήματος (Πλάτος × Βάθος × Ύψος)		460 mm × 628 mm × 561 mm
Βάρος (Καθαρό)		12 kg (C10FCH2) / 11,9 kg (C10FCE2)
Δείκτης λείζερ (Μόνο για το Μοντέλο C10FCH2)	Μέγιστη απόδοση	Ρ<3 mW Κλάση II Προϊόν Λείζερ
	(Λάμδα)	654 nm
	Πηγή λείζερ	Δίοδος Λείζερ

* Σιγουρευτείτε να ελέγξετε την πινακίδα πάνω στο προϊόν επειδή υπόκεινται σε αλλαγή ανάλογα με τις περιοχές.

ΚΑΝΟΝΙΚΑ ΕΞΑΡΤΗΜΑΤΑ

- (1) 255 mm TCT Πριονωτή λάμα (στερεωμένη στο εργαλείο) 1
 - (2) Σακούλα σκόνης 1
 - (3) 10 mm Κοίλο Κλειδί 1
 - (4) Συγκρότημα Μέγνης 1
 - (5) 4 mm εξαγωνικό κλειδί (Μόνο για το C10FCH2) ... 1
 - (6) Κάτω προφυλακτήρας (B) 1
 - (7) Βίδα επίπεδης κεφαλής 1
 - (8) Πλαστικό περικόχλιο M6 1
 - (9) Πλάκα (A) 1
 - (10) Στήριγμα (B) 1
 - (11) Πλευρικό χερούλι 1
- Τα κανονικά εξαρτήματα υπόκεινται σε αλλαγή χωρίς προειδοποίηση.

ΠΡΟΑΙΡΕΤΙΚΑ ΕΞΑΡΤΗΜΑΤΑ (ΠΩΛΟΥΝΤΑΙ ΕΞΩΡΙΣΤΑ)

- (1) Στήριγμα Προέκτασης και Αναστολέας
 - (2) Συγκρότημα Μέγνης για Διαμόρφωση κορνίζας (περιλαμβάνει Αναστολέα Διαμόρφωσης κορνίζας (L))
 - (3) Αναστολέας Διαμόρφωσης κορνίζας (L)
 - (4) Αναστολέας Διαμόρφωσης κορνίζας (R)
- Τα προαιρετικά εξαρτήματα υπόκεινται σε αλλαγή χωρίς προειδοποίηση.

ΕΦΑΡΜΟΓΗ

- Κοπή διαφόρων τύπων προφίλ αλουμινίου και ξύλου.

ΞΕΠΑΚΕΤΑΡΙΣΜΑ

- Προσεκτικά ξεπακετάρετε το ηλεκτρικό εργαλείο και όλα τα σχετικά αντικείμενα (κανονικά εξαρτήματα).
- Ελέγξετε προσεκτικά για να σιγουρευτείτε ότι υπάρχουν όλα τα σχετικά εξαρτήματα (κανονικά εξαρτήματα).

ΠΡΙΝ ΤΗ ΛΕΙΤΟΥΡΓΙΑ

- 1. Πηγή ρεύματος**
Εξασφαλίστε ότι η πηγή ρεύματος που πρόκειται να χρησιμοποιηθεί είναι συμβατή με τις απαιτήσεις που περιγράφονται στην πινακίδα του προϊόντος.
- 2. Διακόπτης Ρεύματος**
Εξασφαλίστε ότι ο διακόπτης ρεύματος βρίσκεται στη θέση OFF. Αν το βύσμα είναι συνδεδεμένο στην πρίζα καθώς η σκανδάλη διακόπτης βρίσκεται στην θέση ON, το ηλεκτρικό εργαλείο θα αρχίσει την λειτουργία αμέσως, με κίνδυνο σοβαρών ατυχημάτων.
- 3. Καλώδιο προέκτασης**
Όταν ο χώρος εργασίας μεταφερθεί από την πηγή ρεύματος, χρησιμοποιείτε ένα καλώδιο προέκτασης επαρκούς πάχους και χωρητικότητας. Το καλώδιο προέκτασης πρέπει να είναι όσο το δυνατόν πιο μικρό.
- 4. Κατά την προετοιμασία για αποστολή του ηλεκτρικού εργαλείου τα κύρια εξαρτήματά του στερεώνονται από μια περόνη ασφαλείας**
Μετακινήστε το χερούλι ελαφρά έτσι ώστε να αποσπαστεί η περόνη ασφαλείας.

ΠΡΟΣΟΧΗ

- Ετοιμασία για μεταφορά
Ασφαλίστε την περόνη ασφαλείας μέσα στη θήκη ταχυτήτων (Εικ. 3).
Αφαιρέστε ένα φτερωτό μπουλόνι 6 mm. Γυρίστε την περιστροφική πλάκα όπως στην Εικ. 5 και στερεώστε την πάλι με το φτερωτό μπουλόνι 6 mm. Κατεβάστε τον προφυλακτήρα για να καλύψετε τα δόντια της λάμας στην πρόσβια πλευρά του μηχανήματος.
- Εργασίες κοπής
Μετακινήστε ελαφρά το χερούλι ώστε να είναι δυνατή η αφαίρεση της περόνης ασφαλείας.
Αφαιρέστε ένα φτερωτό μπουλόνι 6 mm. Γυρίστε την περιστροφική πλάκα όπως στην Εικ. 6 και στερεώστε την πάλι με το φτερωτό μπουλόνι 6 mm.

5. Συνδέστε την σακούλα σκόνης στην κύρια μονάδα (Εικ. 1)

- Όταν η σακούλα θα βγαίνει σκόνη όταν περιστρέφεται η πριονωτή λάμα.
Να ελέγχετε περιοδικά τη σακούλα σκόνης και να την αδειάζετε πριν γεμίσει.
- Κατά την κοπή με κλίση και τη σύνθετη κοπή, να τοποθετείτε τη σακούλα σκόνης σε ορθή γωνία ως προς την επιφάνεια βάσης, όπως φαίνεται στην Εικ. 4.

ΠΡΟΣΟΧΗ

- Να αδειάζετε συχνά τη σακούλα σκόνης ώστε να μην αποφράσσεται ο αγωγός και το κάλυμμα ασφαλείας. Το πριονίδι συσσωρεύεται πιο γρήγορα κατά την κοπή υπό κλίση.

6. Εγκατάσταση

Εξασφαλίστε ότι το μηχανήμα είναι πάντοτε στερεωμένο πάνω στο πάγκο.

Συνδέστε το ηλεκτρικό εργαλείο σε ένα επίπεδο, οριζόντιο πάγκο εργασίας.

Επιλέξτε 8 mm διαμέτρου μπουλόνια με κατάλληλο μήκος για το πάχος του πάγκου εργασίας.

Το πάχος του μπουλονιού θα πρέπει να είναι τουλάχιστο 35 mm συν το πάχος του πάγκου εργασίας.

Για παράδειγμα χρησιμοποιείτε 8 mm × 60 mm μπουλόνια για ένα 25 mm πάχους πάγκο εργασίας.

ΡΥΘΜΙΣΗ ΤΟΥ ΗΛΕΚΡΙΚΟΥ ΕΡΓΑΛΙΟΥ ΠΡΙΝ ΑΠΟ ΤΗ ΧΡΗΣΗ

ΠΡΟΣΟΧΗ

Κάνετε όλες τις απαραίτητες ρυθμίσεις πριν συνδέσετε την πρίζα στην πηγή ρεύματος.

1. Ελέγξτε για να δείτε ότι ο κάτω προφυλακτήρας λειτουργεί ομαλά

ΠΡΟΣΟΧΗ

- Ο φαλτοσκόπτης με σπαστή κεφαλή είναι εφοδιασμένος με μια ασφάλεια κεφαλής του πριονιού ως διάταξη προστασίας.
- Για να χαμηλώσετε την κεφαλή του πριονιού με σκοπό να κόψετε, θα πρέπει να αφαιρέσετε την ασφάλεια πατώντας το μοχλό ασφάλισης (C) με τον αντίχειρά σας.
- (1) Όταν σπρώχνετε προς τα κάτω το χερούλι καθώς σπρώχνετε το μοχλό ασφάλισης (C), να ελέγχετε αν ο κάτω προφυλακτήρας περιστρέφεται ομαλά (Εικ. 7).
- (2) Μετά, ελέγξτε ότι ο κάτω προφυλακτήρας επιστρέφει στην αρχική του θέση όταν το χερούλι ανυψώνεται.

ΠΡΑΚΤΙΚΕΣ ΕΦΑΡΜΟΓΕΣ

ΠΡΟΕΙΔΟΠΟΙΗΣΗ

- Για να μην τραυματιστείτε, ποτέ μην αφαιρείτε ούτε να τοποθετείτε ένα αντικείμενο εργασίας στον πάγκο όταν το εργαλείο λειτουργεί.
- Ποτέ μην τοποθετείτε τα άκρα σας μέσα στη γραμμή, δίπλα στο προειδοποιητικό σήμα, όταν το εργαλείο λειτουργεί. Κάτι τέτοιο μπορεί να δημιουργήσει επικίνδυνες καταστάσεις (βλ. Εικ. 8).

ΠΡΟΣΟΧΗ

- Είναι επικίνδυνο να αφαιρέσετε ή να τοποθετήσετε το αντικείμενο εργασίας καθώς η πριονωτή λάμα περιστρέφεται.
- Κατά το πριόνισμα, καθαρίστε τα ξέσματα από την περιστροφική πλάκα.
- Αν πολλά ξέσματα μαζευτούν, η πριονωτή λάμα από το υλικό κοπής θα εκθεθεί. Ποτέ να μην βάλετε το χέρι σας ή οτιδήποτε άλλο κοντά στην εκτεθειμένη λάμα.

1. Στερεώστε γερά το υλικό που πρόκειται να κοπεί με το συγκρότημα της μέγγενης έτσι ώστε να μην μετακινείται κατά την κοπή

2. Λειτουργία διακόπτη

Το πάτημα της σκανδάλης ανοίγει τον διακόπτη. Η ελευθέρωση της σκανδάλης κλείνει την διακόπτη.

3. Στήριγμα (B), ρύθμιση μοχλού σύσφιξης: (Εικ. 9)

Συνδέστε το περιλαμβανόμενο στήριγμα (B) στη θέση όπως δείχνει η Εικ. 9 και ρυθμίστε το στήριγμα (B) μέχρι η κάτω επιφάνειά του να ακουμπάει την επιφάνεια του πάγκου εργασίας. Μετά τις ρυθμίσεις, σφίξτε γερά το μπουλόνι 6 mm με το περιλαμβανόμενο κοίλο κλειδί 10 mm. Χαλαρώστε τη βίδα M6 × 20 στο μοχλό σύσφιξης και τοποθετήστε το κάπου όπου μπορείτε να χρησιμοποιήσετε εύκολα το μοχλό σύσφιξης.

4. Χρήση του Συγκροτήματος της Μέγγενης (Κανονικό εξάρτημα) (Εικ. 10)

- (1) Το συγκρότημα μέγγενης μπορεί να τοποθετηθεί στον αριστερό οδηγό {Οδηγός (B)} ή στο δεξιό οδηγό {Οδηγός (A)} αν ξεσφίξετε το φτερωτό μπουλόνι 6 mm (A).
- (2) Το στήριγμα βίδας μπορεί να ανεβεί και να κατεβεί σύμφωνα με το ύψος του αντικείμενου εργασίας αν ξεσφίξετε το φτερωτό μπουλόνι 6 mm (B). Μετά τη ρύθμιση, σφίξτε καλά το φτερωτό μπουλόνι 6 mm (B) και στερεώστε το στήριγμα βίδας.
- (3) Γυρίστε το πάνω κουμπί και στερεώστε καλά το αντικείμενο εργασίας στη θέση του.

ΠΡΟΕΙΔΟΠΟΙΗΣΗ

- Πάντοτε να σφίγγετε ή να πιάνετε στη μέγγενη το αντικείμενο εργασίας για να το στερεώσετε στον οδηγό, διαφορετικά το αντικείμενο εργασίας μπορεί να πεταχτεί από την πλάκα και να προκαλέσει σωματικό τραυματισμό.

ΠΡΟΣΟΧΗ

- Πάντοτε να εξασφαλίζετε ότι η κεφαλή του μοτέρ δεν έρχεται σε επαφή στο συγκρότημα της μέγγενης όταν χαμηλώνεται για την κοπή. Αν υπάρχει κίνδυνος να συμβεί αυτό, ξεσφίξετε το 6 mm φτερωτό παξιμάδι, και μετακινήστε το συγκρότημα της μέγγενης σε θέση όπου δεν θα έρθει σε επαφή με την πριονωτή λάμα.

5. Εγκατάσταση του δευτερεύοντα οδηγού (B) (Εικ. 11)

Σε περίπτωση συνεχούς γωνίας κοπής και γωνίας κοπής, χρησιμοποιήστε το δευτερεύοντα οδηγό. Μπορείτε να εγκαταστήσετε το δευτερεύοντα οδηγό (B) στη δεξιά πλευρά του οδηγού (B). Τοποθετήστε την αποσιωπημένη πλάκα (A) στη σωστή θέση όπως φαίνεται στην Εικ. 11, εισάγετε την άκρη στην αυλάκωση του οδηγού (B) και ταυτόχρονα, την πλατυκέφαλη βίδα M6 στον οδηγό (B), στο δευτερεύοντα οδηγό (B) και στην πλάκα (A). Στη συνέχεια, σφίξτε το πλαστικό περικόχλιο M6 με το περιλαμβανόμενο κοίλο κλειδί 10 mm μέχρι ο δευτερεύοντα οδηγός (B) να περιστρέφεται ομαλά.

Τότε, μπορείτε να πραγματοποιήσετε εργασίες σταθερής κοπής του υλικού με μεγάλη οπίσθια επιφάνεια.

ΠΡΟΕΙΔΟΠΟΙΗΣΗ

Σε περίπτωση αριστερής κοπής υπό κλίση, περιστρέψτε το δευτερεύοντα οδηγό (B). Αν η περιστροφή του δεν είναι δυνατή, μπορεί να έρθει σε επαφή με τη λάμα ή κάποιο άλλο μέρος του εργαλείου, τραυματίζοντας σοβαρά το χειριστή.

6. Χρησιμοποιώντας μια κατευθυντήρια γραμμή

Αφού χαμηλώσετε το τμήμα του μοτέρ, ο κάτω προφυλακτήρας ανυψώνεται και εμφανίζεται η προνωτή λάμα. Ευθυγραμμίστε την κατευθυντήρια γραμμή με την προνωτή λάμα.

ΠΡΟΣΟΧΗ

Ποτέ να μην σηκώνετε τον κάτω προφυλακτήρα όταν η προνωτή λάμα περιστρέφεται.

Ο δευτερεύων οδηγός όχι μόνο θα έλθει σε επαφή και θα επιδράσει αρνητικά την ακρίβεια της κοπής, αλλά ενδέχεται να προκαλέσει και ζημιά στον προφυλακτήρα.

7. Εγκατάσταση του πλευρικού χερουλιού (Εικ. 12)

Αφαιρέστε το μπουλόνι M10 και εγκαταστήστε το πλευρικό χερουλί που εσωκλειόταν στη συσκευασία αυτής της μονάδας.

8. Ρύθμιση της θέσης της γραμμής λείζερ (Μόνο για το Μοντέλο C10FCH2)

Η κατευθυντήρια γραμμή μπορεί εύκολα να γίνει με τον δείκτη λείζερ. Ένας διακόπτης ανάβει τον δείκτη λείζερ (Εικ. 13).

Ανάλογα με την επίλυση κοπής, η γραμμή λείζερ μπορεί να ευθυγραμμιστεί με την αριστερή πλευρά του πλάτους κοπής (προνωτή λάμα) ή με την κατευθυντήρια γραμμή στη δεξιά πλευρά.

Η γραμμή λείζερ προσαρμόζεται στο πλάτος της προνωτής λάμας τη στιγμή της αποστολής από το εργοστάσιο. Προσαρμόστε τις θέσεις της προνωτής λεπίδας και της γραμμής λείζερ ακολουθώντας τα παρακάτω βήματα λαμβάνοντας υπόψη τις επιθυμίες σας.

- (1) Ανάψτε τον δείκτη λείζερ και κάνετε μια αυλάκωση περίπου 5 mm βαθιά στο αντικείμενο εργασίας που αντιστοιχεί περίπου στα 38 mm σε ύψος και 89 mm σε πλάτος. Κρατήστε όπως είναι το αντικείμενο εργασίας στο οποίο υπάρχει η αυλάκωση με την μέγγνηση και μην το μετακινήσετε.
- (2) Κατόπιν βάλτε ένα εξαγωνικό κλειδί 4 mm στην οπή διαμέτρου 12 στα πλάγια της θήκης ταχυτήτων και περιστρέψτε την εξαγωνική βίδα για να μετακινήσετε τη γραμμή λείζερ. (Αν γυρίσετε την εξαγωνική βίδα δεξιόστροφα, η γραμμή λείζερ θα μετατοπιστεί προς τα δεξιά, ενώ αν τη γυρίσετε αριστερόστροφα, η γραμμή λείζερ θα μετατοπιστεί προς τα αριστερά.) Όταν εργάζεστε με την κατευθυντήρια γραμμή ευθυγραμμισμένη με την αριστερή πλευρά της προνωτής λάμας, ευθυγραμμίστε την γραμμή λείζερ με το αριστερό άκρο της αυλάκωσης (Εικ. 14). Όταν το ευθυγραμμίζετε με την δεξιά πλευρά της προνωτής λάμας, ευθυγραμμίστε την γραμμή λείζερ με την δεξιά πλευρά της αυλάκωσης.
- (3) Αφότου ρυθμίσετε την θέση της γραμμής λείζερ, σχεδιάστε μια κατευθυντήρια γραμμή αριστερής γωνίας στο αντικείμενο εργασίας και ταιριάστε την κατευθυντήρια γραμμή με την γραμμή λείζερ. Κατά

το ταιρίασμα της κατευθυντήριας γραμμής, ολισθήστε λίγο-λίγο το αντικείμενο εργασίας και στερεώστε το με την μέγγνηση στη θέση όπου η γραμμή λείζερ επικαλύπτεται με την κατευθυντήρια γραμμή. Επαναλάβετε την εργασία πάνω στην αυλάκωση και ελέγξτε τη θέση της γραμμής λείζερ. Αν επιθυμείτε να αλλάξετε την θέση της γραμμής λείζερ, επαναλάβετε τις ρυθμίσεις ξανά ακολουθώντας τη βήματα από το (1) ως το (3).

ΠΡΟΕΙΔΟΠΟΙΗΣΗ (Εικ. 16 και Εικ. 17)

- Βεβαιωθείτε ότι το κύριο σώμα και ο δείκτης λείζερ είναι κλειστοί πριν βάλετε το βύσμα στην πρίζα.
- Δώστε μεγάλη προσοχή στο χειρισμό της σκανδάλης διακόπτη για την ρύθμιση της θέσης της γραμμής λείζερ, επειδή το βύσμα είναι βαλμένο μέσα στην πρίζα κατά την λειτουργία. Αν η σκανδάλη διακόπτη πατηθεί κατά λάθος, η προνωτή λάμα μπορεί να περιστραφεί προκαλώντας απρόβλεπτα ατυχήματα.
- Μην αφαιρέσετε τον δείκτη λείζερ για να χρησιμοποιηθεί για άλλους σκοπούς.

ΠΡΟΣΟΧΗ

- Ακτινοβολία λείζερ. Μην κοιτάζεται μέσα στην δέσμη της ακτίνας.
- Ακτινοβολία λείζερ στην πλάκα εργασίας. Μην κοιτάζεται μέσα στην δέσμη της ακτίνας. Αν το μάτι σας εκτεθεί απ' ευθείας στην δέσμη της ακτίνας λείζερ, μπορεί να τραυματιστεί.
- Μην το αποσυρμαριολογήσετε.
- Μην κτυπήσετε δυνατά τον δείκτη λείζερ (το κύριο σώμα ή το εργαλείο): διαφορετικά η γραμμή λείζερ μπορεί να τερθεί εκτός θέσης προκαλώντας ζημιά στο δείκτη λείζερ καθώς επίσης και ελάττωση του χρόνου ζωής του.
- Κρατάτε το δείκτη λείζερ αναμμένο μόνο κατά την διάρκεια της εργασίας κοπής. Το παρατεταμένο άναμμα του δείκτη λείζερ μπορεί να προκαλέσει την ελάττωση του χρόνου ζωής του.
- Η χρήση χειριστηρίων, προσαρτημάτων, ή η εκτέλεση διαδικασιών διαφορετικές από αυτές που αναφέρονται στο παρόν μπορούν να οδηγήσουν στην έκθεση σε επικίνδυνη ακτινοβολία.

ΣΗΜΕΙΩΣΗ

- Εκτελέστε την κοπή επικαλύπτοντας την κατευθυντήρια γραμμή με τη γραμμή λείζερ.
- Όταν αλληλοεπικαλυφθούν η κατευθυντήρια γραμμή με τη γραμμή λείζερ, το ισοχύρο και το αδύνατο φως θα αλλάξουν δημιουργώντας μια σταθερή λειτουργία κοπής επειδή μπορείτε να διακρίνετε εύκολα τη σύμπτωση των γραμμών. Με αυτόν τον τρόπο, τα σφάλματα κοπής περιορίζονται στο ελάχιστο.
- Κατά τη λειτουργία σε εξωτερικό χώρο ή σε χώρο κοντά στο παράθυρο μπορεί να καταστεί δύσκολο να παρατηρήσετε την γραμμή λείζερ εξαιτίας του ηλιακού φωτισμού. Σε αυτές τις συνθήκες, μετακινήστε σε ένα χώρο όπου δεν βρίσκεται απ ευθείας κάτω από το ηλιακό φως και εκτελέστε την εργασία.
- Μην τραβήξετε το καλώδιο πίσω από την κεφαλή του μοτέρ ή βάλτε το δάκτυλό σας, ή ένα ξύλο ή οτιδήποτε παρόμοιο γύρω από αυτό. Διαφορετικά, το καλώδιο μπορεί να βγει έξω και ο δείκτης λείζερ μπορεί να μην ανάβει.
- Να ελέγχετε και να βεβαιώνετε σε περιοδική βάση ότι η θέση της γραμμής λείζερ είναι σωστή. Σχετικά με τη μέθοδο ελέγχου, σχεδιάστε μία

κατευθυντήρια γραμμή σε ορθή γωνία πάνω στο αντικείμενο εργασίας με ύψος περίπου 38 mm και πλάτος 89 mm, και βεβαιωθείτε ότι η γραμμή λείζερ είναι ευθυγραμμισμένη με την κατευθυντήρια γραμμή [Η απόκλιση μεταξύ κατευθυντήριας γραμμής κασέτα αντιδραστήριας γραμμής λείζερ πρέπει να είναι μικρότερη από το πλάτος της κατευθυντήριας γραμμής (0,5 mm)] (Εικ. 15).

9. Λειτουργία κοπής

- (1) Όπως φαίνεται στον **Εικ. 18**, το πλάτος της πρινωτής λάμας είναι το πλάτος της κοπής. Επομένως, ολισθήστε το αντικείμενο εργασίας προς τα δεξιά (όπως φαίνεται από τη θέση του χειριστή) όταν θέλετε μήκος **β** ή προς τα αριστερά όταν θέλετε μήκος **α**. (Μόνο για το Μοντέλο C10FCH2)
- Αν χρησιμοποιείται ένας σημειωτής λείζερ, ευθυγραμμίστε τη γραμμή λείζερ με την αριστερή πλευρά της πρινωτής λάμας και μετά ευθυγραμμίστε την κατευθυντήρια γραμμή με τη γραμμή λείζερ.
- (2) Μόλις η πρινωτή λάμα φθάσει στη μέγιστη ταχύτητα, σπρώξτε αργά προς τα κάτω το χερούλι σπρώχοντας ταυτόχρονα το μοχλό ασφάλισης (C) και φέρετε την πρινωτή λάμα κοντά στο υλικό που πρόκειται να κοπεί.
- (3) Όταν η πρινωτή λεπίδα έρθει σε επαφή με το αντικείμενο εργασίας, σπρώξτε τη λαβή προς τα κάτω βαθμιαία για να κόψετε το αντικείμενο εργασίας.
- (4) Αφότου κόψετε το αντικείμενο εργασίας στο επιθυμητό βάθος, κλείστε το ρεύμα του εργαλείου OFF και αφήστε την πρινωτή λάμα να σταματήσει εντελώς πριν ανυψώσετε τη λαβή από το αντικείμενο εργασίας για να το φέρετε στην πλήρως ανακλιμένη θέση του.

ΠΡΟΣΟΧΗ

- Για τις μέγιστες διαστάσεις κοπής ανατρέξτε στον πίνακα “ΤΕΧΝΙΚΑ ΧΑΡΑΚΤΗΡΙΣΤΙΚΑ”.
- Η αυξημένη πίεση στη λαβή δεν θα αυξήσει την ταχύτητα κοπής. Αντίθετα, η υπερβολική πίεση μπορεί να προκαλέσει υπερφόρτιση του μοτέρ και /ή ελαττωμένη απόδοση κοπής.
- Επιβεβαιώστε ότι η σκανδάλη διακόπτης είναι κλειστή OFF και ότι το βύσμα παροχής ρεύματος έχει αφαιρεθεί από την πρίζα όταν το εργαλείο δεν βρίσκεται σε χρήση.
- Πάντοτε να κλείνεται το ρεύμα και να αφήνεται την πρινωτή λεπίδα να σταματάει εντελώς πριν ανυψώσετε την λαβή από το αντικείμενο εργασίας. Αν η λαβή ανυψωθεί ενώ η πρινωτή λάμα ακόμα περιστρέφεται, το κομμένο κομμάτι μπορεί να σφηνώσει στην πρινωτή λάμα προκαλώντας το επικίνδυνο πέταγμα κομματιών.
- Κάθε φορά που ολοκληρώνεται ένα κόψιμο ή ένα βαθύ κόψιμο κλείστε το διακόπτη, και ελέγξτε αν η πρινωτή λάμα έχει σταματήσει. Μετά ανυψώστε τη λαβή και επιστρέψτε την στην πλήρως ανακλιμένη θέση της.
- Σιγουρευτείτε απόλυτα να αφαιρέσετε το κομμένο υλικό από την περιστροφική πλάκα, και μετά προχωρήστε στο επόμενο βήμα.

10. Διαδικασίες λοξοτομής

- (1) Ξεσφίξτε το πλευρικό χερούλι και σπρώξτε το μοχλό για τους γωνιακούς αναστολείς. Κατόπιν, ρυθμίστε την περιστροφική πλάκα μέχρι να ευθυγραμμιστεί ο δείκτης με την επιθυμητή ρύθμιση στην κλίμακα λοξοτομής (Εικ. 19).

- (2) Ξανασφίξτε την πλευρική λαβή για να στερεώσετε την περιστρεφόμενη πλάκα στην επιθυμητή θέση.

ΣΗΜΕΙΩΣΗ

- Θετικοί οδηγοί απόστασης παρέχονται στα αριστερά και δεξιά του κέντρου ρύθμισης 0°, στις 15°, 22,5°, 31,6° και 45° μοίρες ρύθμισης. Ελέγξτε αν η κλίμακα της λοξοτομής και το άκρο του δείκτη είναι κατάλληλα ευθυγραμμισμένοι.
- Η λειτουργία του δισκοπρίνου με την κλίμακα λοξοτομής και τον δείκτη μη ευθυγραμμισμένους, ή με την πλευρική λαβή όχι κατάλληλα σφιγμένη, θα προκαλέσει την ελάττωση της ακρίβειας κοπής.

ΠΡΟΣΟΧΗ

- Ποτέ μην αφαιρείτε το πλευρικό χερούλι. Η χρήση του εργαλείου χωρίς αυτό μπορεί να είναι επικίνδυνη. Για να αποφευχθεί ενδεχόμενο ατύχημα ή τραυματισμός, να σφίγγετε πάντοτε καλά το χερούλι λοξοτομής.

11. Διαδικασίες κοπής με κλίση (Εικ. 20 και Εικ. 21)

- (1) Ξεσφίξτε το μοχλό σύσφιξης και δώστε στην πρινωτή λάμα κλίση προς τα αριστερά.
- (2) Ρυθμίστε την γωνία κλίσης στην επιθυμητή ρύθμιση καθώς βλέπετε την κλίμακα της γωνίας κλίσης και τον δείκτη, και μετά στερεώστε την μοχλό σφίξης.

ΠΡΟΕΙΔΟΠΟΙΗΣΗ

- Όταν το αντικείμενο εργασίας είναι στερεωμένο στην αριστερή ή στην δεξιά πλευρά της λάμας, το κοντό κομμένο τμήμα θα εφάπτεται στην δεξιά ή στην αριστερή πλευρά της πρινωτής λεπίδας. Πάντοτε κλείνετε το ηλεκτρικό ρεύμα και αφήνεται την πρινωτή λάμα να σταματά εντελώς πριν ανασφίξετε τη λαβή από το αντικείμενο εργασίας. Αν η λαβή ανυψωθεί ενώ η πρινωτή λάμα ακόμα περιστρέφεται, το κομμένο κομμάτι μπορεί να σφηνώσει στην πρινωτή λάμα προκαλώντας το επικίνδυνο πέταγμα κομματιών.
- Όταν διακόπτετε την κοπή υπό γωνία στη μέση, να αρχίσετε την κοπή τραβώντας την κεφαλή μοτέρ στην αρχική θέση. Αν ξεκινήσετε από τη μέση, χωρίς να επιστρέψετε στην αρχική θέση, το κάλυμμα ασφαλείας θα μαγκώσει στην αύλακα κοπής του αντικειμένου εργασίας και θα έλθει σε επαφή με την πρινωτή λάμα.

12. Διαδικασίες σύνθετης κοπής

Η σύνθετη κοπή μπορεί να εκτελεστεί ακολουθώντας τις οδηγίες των παραπάνω 9 και 10. Για τις μέγιστες διαστάσεις για την σύνθετη κοπή, ανατρέξτε στον πίνακα “ΤΕΧΝΙΚΑ ΧΑΡΑΚΤΗΡΙΣΤΙΚΑ”.

ΠΡΟΣΟΧΗ

- Να στερεώνετε πάντοτε το αντικείμενο εργασίας από τη δεξιά πλευρά για σύνθετη κοπή. Ποτέ μην περιστρέφετε το τραπέζι προς τα δεξιά για σύνθετη κοπή, επειδή η πρινωτή άμα μπορεί να έλθει σε επαφή με τον σφιγκτήρα ή τη μέγγενη που συγκρατεί το αντικείμενο εργασίας, με αποτέλεσμα να προκληθεί τραυματισμός ή ζημιά.

13. Κοπή μακρών υλικών

Κατά την κοπή μακρών υλικών, χρησιμοποιήστε μια βοηθητική πλατφόρμα, η οποία έχει το ίδιο ύψος με το στήριγμα (προαιρετικό εξάρτημα) και τη βάση της ειδικής βοηθητικής συσκευής. Ικανότητα: ξύλινο υλικό (Π × Υ × Μ)
120 mm × 40 mm × 1000 mm

14. Εγκατάσταση των στηριγμάτων (Προαιρετικά εξαρτήματα)

Τα στηρίγματα μπορούν να κρατήσουν τα μακριά αντικείμενα εργασίας σταθερά και στη θέση τους κατά την διάρκεια της εργασίας της κοπής.

- (1) Όπως φαίνεται στην **Εικ. 22**, χρησιμοποιήστε ένα ασφάλιο νύμφου για την ευθυγράμμιση του πάνω άκρου των στηριγμάτων με την επιφάνεια της βάσης. Ξεσφίξτε το 6 mm φτερωτό παξιμάδι. Στρέψτε το μπουλόνι ρύθμισης ύψους 6 mm, και ρυθμίστε το ύψος των στηριγμάτων.
- (2) Μετά την ρύθμιση, σφίξτε γερά το φτερωτό παξιμάδι και στερεώστε το στηρίγμα με το 6 mm κουμπι-μπουλόνι (προαιρετικό εξάρτημα). Αν το μήκος του Μπουλονιού Ρύθμισης του Ύψους 6 mm δεν είναι επαρκές, βάλτε μια λεπτή πλάκα από κάτω. Βεβαιωθείτε ότι το άκρο του Μπουλονιού Ρύθμισης του Ύψους 6 mm δεν προεξέχει από το στηρίγμα.

15. Αναστολέας για κοπή ακρίβειας (Ο αναστολέας και το στηρίγμα είναι προαιρετικά εξαρτήματα)

Ο αναστολέας διευκολύνει την ακρίβεια της συνεχούς κοπής σε μήκη των 280 mm έως 450 mm. Για να εγκαταστήσετε τον αναστολέα, τοποθετήστε τον στο στηρίγμα με το φτερωτό μπουλόνι 6 mm όπως φαίνεται στην **Εικ. 23**.

16. Επιβεβαίωση για τη χρήση της μέγγνης για τη Διαμόρφωση κορνίζας, του Αναστολέας Διαμόρφωσης κορνίζας (L) και (R) (προαιρετικά εξάρτημα)

- (1) Ο Αναστολέας Διαμόρφωσης κορνίζας (L) και (R) (προαιρετικά εξάρτημα) επιτρέπει τις ευκολότερες κοπές για τη διαμόρφωση κορνίζας χωρίς την κλίση της πριονωτής λεπίδας. Εγκαταστήστε τους στη βάση και στις δύο πλευρές όπως φαίνεται στη **Εικ. 24**. Μετά την τοποθέτηση Σφίξτε τα 6 mm κουμπιά-μπουλόνια για να στερεώσετε τους Αναστολείς Διαμόρφωσης κορνίζας.
- (2) Η μέγγνη για τη διαμόρφωση κορνίζας (B) (Προαιρετικό εξάρτημα) μπορεί να στερεωθεί στον αριστερό οδηγό (Οδηγός (B)) ή στο δεξιό οδηγό (Οδηγός (A)). Μπορεί να ενωθεί με την κλίση της διαμορφούμενης κορνίζας και η μέγγνη μπορεί να πιεστεί προς τα κάτω.

Κατόπιν περιστρέψτε το πάνω κουμπί, όσο χρειάζεται, για να στερεώσετε καλά τη διαμόρφωση κορνίζας στη θέση της. Για να ανεβάσετε ή να κατεβάσετε το συγκρότημα μέγγνης, πρώτα ξεσφίξτε το φτερωτό μπουλόνι 6 mm.

Επομένως, το σύστημα της μέγγνης μπορεί να συνδεθεί στην οποιαδήποτε από τις τρεις θέσεις για να εξασφαλίσει την κατάλληλη ρύθμιση του ύψους. Μετά την ρύθμιση του ύψους, γερά στερεώστε το 6 mm φτερωτό μπουλόνι μετά στρέψτε το πάνω κουμπί, όσο είναι απαραίτητο, για να σταθεροποιήσετε καλά την υπό διαμόρφωση κορνίζα στη θέση της (Δείτε **Εικ. 25**).

Τοποθετήστε την υπό διαμόρφωση κορνίζα με την ΑΚΡΗ ΕΠΑΦΗΣ ΤΟΥ ΤΟΙΧΟΥ ενάντια στον οδηγό και την ΑΚΡΗ ΕΠΑΦΗΣ ΟΡΟΦΗΣ ενάντια στους Αναστολείς διαμόρφωσης κορνίζας όπως δείχνεται στην **Εικ. 25**. Ρυθμίστε τους Αναστολείς διαμόρφωσης κορνίζας σύμφωνα με το μέγεθος της υπό διαμόρφωση κορνίζας. Σφίξτε το 6 mm φτερωτό μπουλόνι για να στερεώσετε τους Αναστολείς διαμόρφωσης κορνίζας.

ΠΡΟΕΙΔΟΠΟΙΗΣΗ

- Πάντοτε να αφίγγετε καλά την μέγγνη για να σταθεροποιήσετε την προς διαμόρφωση κορνίζα στον οδηγό. Διαφορετικά η προς διαμόρφωση κορνίζα μπορεί να πεταχτεί από την πλάκα και να προκαλέσει σωματικό τραυματισμό.

ΠΡΟΣΟΧΗ

- Να επιβεβαιώνετε πάντοτε ότι η κεφαλή μοτέρ (βλ. **Εικ. 1**) δεν έρχεται σε επαφή με το συγκρότημα μέγγνης της διαμόρφωσης κορνίζας όταν κατεβαίνει για να κόψει. Αν υπάρχει κίνδυνος να συμβεί αυτό, ξεσφίξτε το κουμπι-μπουλόνι 6 mm και μετακινήστε το συγκρότημα μέγγνης διαμόρφωσης κορνίζας σε μια θέση στην οποία δεν θα έρχεται σε επαφή με την πριονωτή λάμα.

ΣΥΝΑΡΜΟΛΟΓΗΣΗ ΚΑΙ ΑΠΟΣΥΝΑΡΜΟΛΟΓΗΣΗ ΤΗΣ ΠΡΙΟΝΩΤΗΣ ΛΑΜΑΣ

ΠΡΟΕΙΔΟΠΟΙΗΣΗ

- Για την αποφυγή του ατυχήματος ή του προσωπικού τραυματισμού, πάντοτε να κλείνετε τη σκανδάλη διακόπτη και να αποσυνδέετε το βύσμα από την πρίζα πριν από την αφαίρεση ή την τοποθέτηση της λάμας.

Αν εκτελείται κοπή όταν το μπουλόνι δεν είναι καλά σφιγμένο, το μπουλόνι μπορεί να χαλαρώσει, η λάμα μπορεί να φύγει από τη θέση της και ο κάτω προφυλακτήρας μπορεί να πάθει ζημιά και να προκληθεί τραυματισμός.

Επίσης, να βεβαιώνετε ότι τα μπουλόνια είναι σφιχτά πριν τοποθετήσετε το φινι στην πρίζα.

- Αν τα μπουλόνια τοποθετηθούν ή αφαιρεθούν με εργαλεία διαφορετικά από το κόιλο κλειδί 10 mm (τυπικό εξάρτημα), το σφίξιμο μπορεί να είναι υπερβολικό ή ακατάλληλο, με αποτέλεσμα να προκληθεί τραυματισμός.

1. Συναρμολόγηση της πριονωτής λάμας (Εικ. 26, Εικ. 27, Εικ. 28 και Εικ. 29)

- (1) Περιστρέψτε τον κάτω προφυλακτήρα (πλαστικό) στην άνω θέση.
- (2) Χρησιμοποιήστε τον οδηγό για να ξεσφίξετε τη βίδα 4 mm που συγκρατεί το κάλυμμα του άξονα και μετά αφαιρέστε το κάλυμμα του άξονα.
- (3) Πιέστε προ τα μέσα την ασφάλεια του άξονα και ξεσφίξτε το μπουλόνι με το κόιλο κλειδί 10 mm (τυπικά εξαρτήματα). Επειδή το μπουλόνι έχει αριστερόστροφο σπειρώμα, ξεσφίξτε στρέφοντας προς τα δεξιά όπως φαίνεται στην **Εικ. 28**.

ΣΗΜΕΙΩΣΗ

- Αν η ασφάλεια του άξονα δεν μπορεί να πατηθεί εύκολα για να ασφαλίσει ο άξονας, γυρίστε το μπουλόνι με το κόιλο κλειδί 10 mm (τυπικά εξαρτήματα) εφαρμόζοντας ταυτόχρονα πίεση στην ασφάλεια του άξονα.

Ο άξονας της πριονωτής λάμας είναι κλειδωμένος όταν η ασφάλεια του άξονα πατηθεί προς τα μέσα.

- (4) Αφαιρέστε το μπουλόνι και τη ροδέλα (B).
- (5) Σηκώστε τον κάτω προφυλακτήρα και στερεώστε την πριονωτή λάμα.

ΠΡΟΕΙΔΟΠΟΙΗΣΗ

- Όταν τοποθετείτε την πριονωτή λάμα, να βεβαιώνετε ότι το σημάδι του δείκτη περιστροφής στην πριονωτή λάμα και η κατεύθυνση περιστροφής της θήκης ταχυτήτων (βλ. **Εικ. 1**) ταιριάζουν.
- (6) Καθαρίστε καλά τη ροδέλα (B) και το μπουλόνι, και τοποθετήστε τα στον άξονα της πριονωτής λάμας.
- (7) Πιέστε προς τα μέσα την ασφάλεια άξονα και σφίξτε το μπουλόνι περιστρέφοντας προς τα αριστερά με το κλειδί που παρέχεται ως τυπικό εξάρτημα (10 mm κόιλο κλειδί) όπως φαίνεται στην **Εικ. 28**.

ΠΡΟΣΟΧΗ

- Επιβεβαιώστε ότι η ασφάλεια του άξονα έχει επιστρέψει στην ανακλιμένη θέση της μετά την εγκατάσταση ή την αφαίρεση της πριονωτής λάμας.
 - Σφίξτε το μπουλόνι έτσι ώστε να μην ξεσφίξει κατά την εργασία.
 - Επιβεβαιώστε ότι το μπουλόνι έχει κατάλληλα σφίξει πριν από την έναρξη λειτουργίας του ηλεκτρικού εργαλείου.
- 2. Αποσυναρμολόγηση της πριονωτής λάμα**
Αποσυναρμολογήστε την πριονωτή λάμα αναστρέφοντας τις διαδικασίες συναρμολόγησης που περιγράφηκαν στην παραπάνω παράγραφο 1. Η πριονωτή λάμα μπορεί εύκολα να αφαιρεθεί αφότου ανασηκωθεί ο κάτω προφυλακτήρας.

ΠΡΟΣΟΧΗ

- Ποτέ να μην προσπαθήσετε να τοποθετήσετε πριονωτές λεπίδες εκτός από αυτές με διάμετρο 235 mm - 255 mm.

ΣΥΝΤΗΡΗΣΗ ΚΑΙ ΕΛΕΓΧΟΣ**ΠΡΟΕΙΔΟΠΟΙΗΣΗ**

Για την αποφυγή του ατυχήματος και του προσωπικού τραυματισμού, πάντοτε να επιβεβαιώνεται ότι η σκανδάλη διακόπτης έχει στραφεί στο OFF και ότι το βύσμα έχει αφαιρεθεί από την πρίζα πριν την εκτέλεση οποιασδήποτε συντήρησης ή ελέγχου σε αυτό το εργαλείο.

1. Έλεγχος της πριονωτής λάμας

Να αντικαθιστάτε πάντοτε την πριονωτή λάμα αμέσως μόλις δείτε την πρώτη ένδειξη φθοράς ή ζημιάς.

Μια πριονωτή λάμα που έχει πάθει ζημιά μπορεί να προκαλέσει τραυματισμό, ενώ μια φθαρμένη πριονωτή λάμα έχει ανεπαρκή απόδοση και μπορεί να προκαλεί υπερφόρτωση του μοτέρ.

ΠΡΟΣΟΧΗ

- Ποτέ μη χρησιμοποιείτε μια πριονωτή λάμα που δεν είναι κοφτερή. Όταν μια πριονωτή λάμα δεν είναι κοφτερή, η αντίστασή της στην πίεση που εφαρμόζετε με το χερούλι του εργαλείου τείνει να αυξάνεται, με αποτέλεσμα να μην είναι ασφαλής η χρήση του ηλεκτρικού εργαλείου.
- 2. Έλεγχος του μοχλού (Εικ. 30 και Εικ. 31)**
Αν οι εξαγωνικές κεφαλές μπουλονιών M6 (2) είναι χαλαρές, ευθυγραμμίστε τις πλευρές του οδηγού και της πριονωτής λάμας με το χαλύβδινο τετράγωνο. Αφού ρυθμίσετε την πριονωτή λάμα και τον οδηγό σε γωνία ενενήντα μοιρών, σφίξτε το μοχλό που ασφαρίζει τις εξαγωνικές κεφαλές μπουλονιών (2).
- 3. Έλεγχος στα καρβουνάκια (Εικ. 32 και Εικ. 33)**
Τα καρβουνάκια στο μοτέρ είναι αναλώσιμα. Αν τα καρβουνάκια έχουν φθαρεί υπερβολικά, ενδέχεται να προκαλέσουν πρόβλημα στο μοτέρ. Επομένως, να ελέγχετε τα καρβουνάκια περιοδικά κασέτα αντιδραστηρίων να τα αντικαθιστάτε όταν έχουν φθαρεί μέχρι τη γραμμή ορίου φθοράς που φαίνεται στην **Εικ. 32**.
Επίσης, να διατηρείτε τα καρβουνάκια καθαρά ώστε να ολισθαίνουν ελεύθερα μέσα στα αντίστοιχα στηρίγματα.
Τα καρβουνάκια μπορούν να αφαιρεθούν εύκολα μετά την αφαίρεση του αντίστοιχου καπακιού (βλ. **Εικ. 33**) με ένα κατσαβίδι με εγκοπή.

4. Χειρισμός του μοτέρ (βλ. Εικ. 1)

Η περιέλιξη του μοτέρ θεωρείται η καρδιά του εργαλείου. Δώστε μεγάλη προσοχή για να εξασφαλίσετε ότι η περιέλιξη δεν θα πάθει ζημιά κατά την έκπλυση με λάδι ή νερό.

ΣΗΜΕΙΩΣΗ

- Η συσώρευση σκόνης κασέτα αντιδραστηρίων παρόμοιων υλικών στο εσωτερικό του μοτέρ μπορεί να προκαλέσει δυσλειτουργία.
Αφού χρησιμοποιήσετε το μοτέρ για 50 ώρες περίπου, θέστε το σε λειτουργία χωρίς φορτίο και φυσήξτε ξηρό αέρα από την οπή στο πίσω μέρος του μοτέρ. Με αυτόν τον τρόπο μπορείτε να απομακρύνετε τη σκόνη και τα παρόμοια υλικά.
- 5. Έλεγχος των θιδών**
Να ελέγχετε τακτικά αν είναι καλά σφιγμένα τα εξαρτήματα του ηλεκτρικού εργαλείου.
Σφίξτε πάλι τις βίδες των χαλαρών εξαρτημάτων.

ΠΡΟΕΙΔΟΠΟΙΗΣΗ

- Για να αποφύγετε ενδεχόμενο τραυματισμό, μη χρησιμοποιείτε ποτέ το ηλεκτρικό εργαλείο όταν υπάρχουν χαλαρά εξαρτήματα.
- 6. Έλεγχος του κάτω προφυλακτήρα για σωστή λειτουργία**
Πριν από κάθε χρήση του εργαλείου, να ελέγχετε τον κάτω προφυλακτήρα (βλ. **Εικ. 7**) ώστε να βεβαιώνεται ότι είναι σε καλή κατάσταση και κινείται ομαλά.
Μη χρησιμοποιήσετε ποτέ το εργαλείο όταν ο κάτω προφυλακτήρας δεν λειτουργεί ουστά και δεν είναι σε καλή μηχανική κατάσταση.
- 7. Αποθήκευση**
Μετά την ολοκλήρωση της χρήσης του εργαλείου, βεβαιωθείτε ότι έχουν γίνει τα παρακάτω:
(1) Ο διακόπτης ενεργοποίησης είναι στη θέση OFF,
(2) Το φιν έχει βγει από την πρίζα,
(3) Όταν δεν χρησιμοποιείτε το εργαλείο, να το αποθηκεύετε σε ξηρό χώρο μακριά από παιδιά.
- 8. Λίπανση**
Λιπάνετε τις παρακάτω ολισθαίνουσες επιφάνειες μια φορά το μήνα για να κρατήσετε το ηλεκτρικό εργαλείο σε καλή λειτουργική κατάσταση για μακρό χρονικό διάστημα. (**Εικ. 1** και **Εικ. 2**)
Η χρήση μηχανικού λαδιού συστήνεται.
Σημεία παροχής λαδιού:
* Περιτροφικό τμήμα του μεντεσέ
* Περιτροφικό τμήμα του συγκροτήματος της μέγνηςης

9. Καθαρισμός

Περιοδικά αφαιρείτε τα ξέσματα, τη σκόνη και τα άλλα άχρηστα υλικά από την επιφάνεια του ηλεκτρικού εργαλείου, ειδικά από την εσωτερική πλευρά του κάτω προφυλακτήρα, με ένα υγρό πανί με σαπούνι. Για αποφυγή δυσλειτουργίας του μοτέρ, προστεταεύστε το από την επαφή με λάδι ή νερό. (Μόνο για το Μοντέλο C10FCH2)

Αν η γραμμή λείζερ δεν είναι ορατή εξαιτίας των ξεσμάτων και των παρόμοιων υλικών που έχουν προσκολληθεί στο παράθυρο της μονάδας εκπομπής φωτός της σήμανσης λείζερ, σκουπίστε και καθαρίστε το παράθυρο με στεγνό πανί ή με μαλακό πανί που έχει υγρανθεί με σαπουνόνερο, κλπ.

10. Λίστα συντήρησης εξαρτημάτων

- A: Αρ. Εξαρτήματος
B: Αρ. Κωδικού
C: Αρ. Χρήσης
D: Παρατηρήσεις

ΠΡΟΣΟΧΗ

Η Επισκευή, τροποποίηση και ο έλεγχος των Ηλεκτρικών Εργαλείων της Hitachi πρέπει να γίνεται από ένα Εξουσιοδοτημένο Κέντρο Σέρβις της Hitachi. Ειδικά για τη συσκευή λείζερ, το σέρβις της πρέπει να γίνεται από ένα εξουσιοδοτημένο αντιπρόσωπο του κατασκευαστή του λείζερ.

Πάντοτε να αναθέτετε την επισκευή της συσκευής λείζερ στο Εξουσιοδοτημένο Κέντρο Σέρβις της Hitachi.

Αυτή η λίστα των Εξαρτημάτων θα είναι χρήσιμη αν δοθεί με το εργαλείο Hitachi στο Εξουσιοδοτημένο Κέντρο Σέρβις της Hitachi κατά την επισκευή ή την συντήρηση.

Κατά την χρήση και την συντήρηση των ηλεκτρικών εργαλείων, οι κανονισμοί ασφαλείας και οι κανόνες που υπάρχουν σε κάθε χώρα πρέπει να τηρούνται.

ΤΡΟΠΟΠΟΙΗΣΕΙΣ

Τα Ηλεκτρικά Εργαλεία της Hitachi βελτιώνονται συνεχώς και τροποποιούνται για να ενσωματώσουν τα τελευταία τεχνολογικά επιτεύγματα.

Ανάλογα, κάποια σημεία (πχ κωδικοί αριθμοί, και/ή σχεδιασμός) μπορούν να αλλάξουν χωρίς προειδοποίηση.

ΣΗΜΕΙΩΣΗ

Εξαιτίας του συνεχιζόμενου προγράμματος έρευνας και ανάπτυξης της HITACHI τα τεχνικά χαρακτηριστικά που αναφέρονται στο παρόν υπόκεινται σε αλλαγή χωρίς προειδοποίηση.

Πληροφορίες που αφορούν τον αερομεταφερόμενο θόρυβο και την δόνηση

Οι μετρημένες τιμές καθορίστηκαν σύμφωνα με το EN61029.

Ένα τυπικό επίπεδο ηχητικής πίεσης A: 95 dB (A)

Ένα τυπικό επίπεδο ηχητικής ισχύος A: 108 dB (A)

Φοράτε προστατευτικά αυτιών.

Μια τυπική τιμή ρίζας μέσης τετραγωνικής επιτάχυνσης: 2,6 m/s²

Πληροφορίες για το σύστημα παροχής ρεύματος που χρησιμοποιείται για τα ηλεκτρικά εργαλεία που παρέχονται με ονομαστική τάση 230 V~

Το άνοιγμα και το κλείσιμο των ηλεκτρικών συσκευών προκαλεί αυξομείωση της τάσης.

Η λειτουργία αυτού του ηλεκτρικού εργαλείου κάτω από δυσμενείς συνθήκες παροχής ρεύματος μπορεί να έχει δυσμενή αποτελέσματα στην λειτουργία άλλων ηλεκτρικών συσκευών.

Με αντίσταση ρεύματος ίση ή μικρότερη των 0,29 Ohms συνήθως δεν θα υπάρξουν αρνητικά αποτελέσματα.

Συνήθως, η μέγιστη επιτρεπτή αντίσταση ρεύματος δεν θα ξεπεραστεί όταν ο κλάδος της παροχής ρεύματος τροφοδοτείται από ένα κουτί σύνδεσης με ικανότητα υποστήριξης 25 amperε ή υψηλότερη.

Σε περίπτωση διακοπής ρεύματος, ή όταν βγει έξω από την πρίζα το καλώδιο ρεύματος, αμέσως στρέψετε το διακόπτη στην θέση OFF. Αυτό αποτρέπει την μη ελεγχόμενη επανεκκίνηση.

PODSTAWOWE ŚRODKI OSTROŻNOŚCI

UWAGA! Podczas używania narzędzi elektrycznych należy przestrzegać podstawowych środków ostrożności w celu zmniejszenia ryzyka pożaru, porażenia prądem oraz zranienia, w tym następujących punktów.

Przeczytaj instrukcję zanim przystąpisz do użytkowania narzędzia i zachowaj tę instrukcję.

W celu zachowania bezpieczeństwa użytkownika:

1. Miejsce pracy należy utrzymywać w czystości. Zaśmiecone stanowiska pracy i stoły warsztatowe mogą być przyczyną obrażeń.
2. Należy uwzględniać warunki środowiska pracy. Narzędzia elektryczne nie mogą być narażone na działanie deszczu i wilgoci. Miejsce pracy powinno być dobrze oświetlone. Nie używaj narzędzi elektrycznych w pobliżu łatwopalnych cieczy lub gazów ani tam gdzie mogłyby spowodować pożar lub wybuchnąć.
3. Strzeż się porażenia prądem. Unikaj kontaktu cielesnego z uziemionymi powierzchniami (jak np. rury, kaloryfery, lodówki i piecyki).
4. Trzymaj z daleka od dzieci. Nie pozwól odwiedzającym dotknąć narzędzia lub kabla. Odwiedzający powinni trzymać się z daleka od miejsca pracy.
5. Chowaj nieużywane narzędzia. Kiedy nie są w użytku, narzędzia powinny być przechowywane w suchym, zamkniętym miejscu lub kładzione wysoko, tam, gdzie nie dosięgną ich dzieci.
6. Nie wywieraj zbyt mocnego nacisku na narzędzia. Działa ono najlepiej i najbezpieczniej, gdy przestrzegana jest instrukcja użycia.
7. Używaj właściwego narzędzia. Nie używaj małych narzędzi lub dodatków do wykonywania pracy przeznaczonej dla narzędzi większych. Nie używaj narzędzi w celach, do których nie były przeznaczone, jak np. nie używaj piły tarczowej do ścinania gałęzi lub pni.
8. Noś odpowiedni ubiór. Nie noś luźnego ubrania lub biżuterii, mogą się one bowiem wkręcić w ruchome części maszyny. W czasie pracy na zewnątrz zalecane jest używanie gumowych rękawic i nieślizgającego się obuwia. Noś nakrycie głowy, by zabezpieczyć długie włosy.
9. Używaj okularów ochronnych. Używaj maski na twarz, by zabezpieczyć się jeżeli w czasie pracy występuje dużo kurzu.
10. Używaj pochłaniaczy kurzu. Jeśli istnieje możliwość podłączenia pochłaniacza kurzu, upewnij się, że są one podłączone i poprawnie używane.
11. Nie niszcz kabla. Nigdy nie noś narzędzia trzymając je za kabel i nie ciągnij za kabel, by rozłączyć urządzenie. Trzymaj kabel z daleka od gorąca, oleju, i ostrych narzędzi.
12. Pracuj bezpiecznie. Używaj zacisków lub imadła by trzymać w miejscu przedmioty. Jest to bezpieczniejsze, niż używanie do tego rąk i pozwala na użycie obu rąk do trzymania narzędzia.
13. Nie pochylaj się nad narzędziem. Zawsze zachowuj balans i równowagę.
14. Dbaj o narzędzia. Utrzymuj narzędzia tak, by były ostre i czyste i by lepiej i sprawniej funkcjonowały. Przestrzegaj instrukcji w smarowaniu i wymianie akcesoriów. Sprawdzaj okresowo kable narzędzi i

jeśli są one uszkodzone, zanoś do naprawy w autoryzowanym centrum napraw. Sprawdzaj co pewien czas przedłużacze i wymieniaj je, gdy są uszkodzone. Dbaj, by uchwyty narzędzi były czyste i suche i wolne od tłuszczu i smaru.

15. Rozłączaj narzędzia gdy nie są w użytku, przed naprawami i podczas wymiany akcesoriów takich jak ostrza, wiertła i przecinaki.
16. Zdejmuj klucze i narzędzia regulujące. Wyrób sobie zwyczaj sprawdzania czy klucze i narzędzia regulujące są zdjęte z narzędzi przed ich uruchomieniem.
17. Unikaj przypadkowego włączenia. Nie noś narzędzia z palcem na włączniku w czasie, gdy jest ono włączone do prądu. Upewnij się, że przycisk jest wyłączony zanim włączysz narzędzie do prądu.
18. Używaj przedłużaczy przeznaczonych do użytku na zewnątrz. Kiedy narzędzie jest używane na zewnątrz używaj wyłącznie przedłużaczy do użytku zewnętrznego.
19. Zachowaj ostrożność. Zwracaj uwagę na to, co robisz. Kieruj się rozsądkiem. Nie używaj narzędzi, gdy jesteś zmęczony.
20. Sprawdzaj uszkodzone części. Przed ponownym użyciem narzędzia osłona lub inna uszkodzona część powinna być uważnie sprawdzona, by upewnić się, że będzie ona poprawnie funkcjonować i wykona zamierzoną czynność. Sprawdź ustawienie ruchomych części a także czy poruszają się one bez przeszkód, sprawdź także uszkodzenia, umocowanie i inne czynniki mogące wpłynąć na sprawne działanie narzędzia. Osłona lub inna uszkodzona część powinna być naprawiona lub wymieniona w autoryzowanym centrum napraw lub według zaleceń zawartych w instrukcji. Wymień uszkodzone przełączniki w autoryzowanym centrum napraw. Nie używaj narzędzia jeśli nie działa wyłącznik.
21. Uwaga
Używanie akcesoriów lub dodatków, które nie są zalecane w instrukcji może grozić ryzykiem odniesienia obrażeń.
22. Naprawiaj narzędzie u wykwalifikowanego fachowca. To narzędzie spełnia określone wymogi bezpieczeństwa. Naprawy powinny być wykonywane tylko przez wykwalifikowanych fachowców używających oryginalnych części zastępczych. W innym przypadku może grozić to niebezpieczeństwem dla użytkownika.

WSKAZÓWKI BEZPIECZEŃSTWA PRZY UŻYCIU PILARKI

1. Utrzymywać obszar podłogi wokół poziomu urządzenia w porządku, bez luźnych materiałów, np. wiórów i odłamków.
2. Zapewnić odpowiednie oświetlenie górne lub miejscowe.
3. Nie stosować elektronarzędzi do innych zastosowań niż określone w instrukcji obsługi.
4. Wszelkie naprawy muszą być wykonywane tylko przez upoważniony zakład usługowy. Producent nie odpowiada za jakiegokolwiek zniszczenia i obrażenia wynikające z naprawy dokonanej przez nieupoważnione osoby lub z nieprawidłowego użycia narzędzia.

5. Aby zapewnić zaprojektowaną eksploatacyjną integralność elektronarzędzi, nie należy zdejmować zainstalowanych pokryw, ani odkręcać śrub.
6. Nie dotykać ruchomych części lub akcesoriów bez uprzedniego odłączenia zasilania.
7. Stosować narzędzie przy niższym napięciu wejściowym niż podane na tabliczce znamionowej; w przeciwnym wypadku jakość wykończenia może ulec pogorszeniu, a wydajność robocza urządzenia może być obniżona z uwagi na przeciążenie silnika.
8. Nie myć plastikowych części rozpuszczalnikiem. Rozpuszczalniki, takie jak benzyna, rozcieńczalnik, czterochlorek węgla, alkohol, mogą uszkodzić i doprowadzić do pęknięcia części plastikowych. Nie wycierać części wymienionymi rozpuszczalnikami. Czyścić części plastikowe miękką szmatką lekko zwilżoną wodą z dodatkiem mydła.
9. Stosować tylko oryginalne części zamienne HITACHI.
10. Narzędzie może być rozkręcane tylko w celu wymiany szczotek węglowych.
11. Schemat części urządzenia zamieszczony w niniejszej instrukcji użycia jest przeznaczony do stosowania tylko przez upoważniony zakład serwisowy.
12. Nigdy nie przecinać metali zawierających żelazo lub gruz.
13. Zapewnić odpowiednie oświetlenie górne lub miejscowe. Materiały przeznaczone do obróbki, a także te obrobione składować w pobliżu stanowiska pracy operatora.
14. W razie konieczności należy nosić odpowiednie osobiste wyposażenie ochronne, które może obejmować:
 - Nauszniki ochronne w celu obniżenia ryzyka utraty słuchu.
 - Okulary ochronne w celu obniżenia ryzyka uszkodzenia oczu.
 - Maski ochronne w celu obniżenia ryzyka wdychania szkodliwego pyłu.
 - Rękawice do pracy z ostrzami pilarki (w miarę możliwości ostrza należy przenosić w oprawkach) oraz materiałami szorstkimi.
15. Operator musi być odpowiednio przeszkolony w zakresie użycia, ustawienia oraz działania urządzenia.
16. Nie usuwać wiórów lub innych odpadów obrobionego przedmiotu z obszaru cięcia w trakcie pracy urządzenia oraz zawsze, gdy głowica piły nie znajduje się w pozycji spoczynku.
17. Nigdy nie używać pilarki, gdy dolna osłona jest zablokowana w pozycji otwartej.
18. Sprawdzić, czy dolna osłona gładko się przesuwa.
19. Nie używać pilarki, gdy osłony nie znajdują się na swoim miejscu, nie są sprawne oraz odpowiednio zakonserwowane.
20. Stosować tylko odpowiednio zaostrzone ostrza piły. Przestrzegać maksymalnej prędkości oznaczonej na ostrzu piły.
21. Nie stosować ostrz, które są zniszczone lub zdeformowane.
22. Nie stosować ostrz wykonanych z innych materiałów niż stal przystosowana do dużych prędkości.
23. Stosować tylko ostrza zalecane przez HITACHI. Stosowane ostrze musi spełniać normę EN847-1.
24. Ostrza piły powinny mieć zewnętrzną średnicę w zakresie między 235 mm, a 255 mm.
25. Należy dobrać rodzaj ostrza do typu ciętego materiału.
26. Nigdy nie stosować pilarki z ostrzem skierowanym w górę lub w bok.
27. Sprawdzić, czy obrabiany przedmiot nie posiada ciał obcych, takich jak gwoździe.
28. Wymienić wkładkę stołową, gdy ulegnie ona zużyciu.
29. Nie używać pilarki do cięcia innych materiałów niż aluminium, drewno itp.
30. Nie stosować pilarki do cięcia innych materiałów niż zalecane przez producenta.
31. Należy stosować się do obowiązujących procedur wymiany ostrza, w tym metody zmiany pozycji, obejmującej zachowanie odpowiedniej ostrożności.
32. Przy cięciu drewna podłączyć pilarkę do urządzenia zbierającego pył.
33. Zachować ostrożność przy struganiu pionowym.
34. Przy transporcie lub przenoszeniu urządzenia nie chwycić za uchwyt. Zamiast uchwytu, trzymać za rączkę.
35. Cięcie rozpocząć dopiero po osiągnięciu przez silnik maksymalnej prędkości obrotowej.
36. Należy niezwłocznie WYŁĄCZYĆ urządzenie w przypadku objawów niewłaściwej pracy.
37. Wyłączyć zasilanie i przed podjęciem czynności serwisowych lub ustawieniem urządzenia zaczekać do całkowitego zatrzymania ostrza.
38. Podczas cięcia na uciós lub w poprzek ostrze nie powinno być unoszone, aż do całkowitego zatrzymania.
39. Uwzględnić wszelkie prawdopodobieństwo wystąpienia zagrożenia przy cięciu, takich jak wpływ promieniowania laserowego na oczy, mimowolny dostęp do ruchomych części urządzenia itp.

DANE TECHNICZNE

Maks. wydajność cięcia wys. × szer.	0°	59 mm × 144 mm lub 89 mm × 101 mm
	Na uciós 45°	59 mm × 102 mm
	Cięcie skośne lewe 45°	41 mm × 144 mm
	Złożone (Cięcie skośne lewe 45°, Na uciós 45°)	41 mm × 102 mm
Wymiary ostrza (oD × iD × grubość)		255 mm × 30 mm × 2,3 mm
Kąt cięcia na uciós		Prawy i lewy 0° – 52°
Kąt cięcia skośnego		Lewy 0° – 45°
Kąt cięcia złożonego		Na uciós (Prawy i lewy) 0° – 45°
Napięcie (wg obszaru)*		(110 V, 230 V) √
Zasilanie*		1520 W
Prędkość bez obciążenia		5000 min ⁻¹
Wymiary urządzenia (szer. × gł. × wys.)		460 mm × 628 mm × 561 mm
Masa netto		12 kg (C10FCH2) / 11,9 kg (C10FCE2)
Znacznik laserowy (tylko w modelu C10FCH2)	Maksymalna wydajność	Produkt laserowy klasy Po<3 mW
	(lambda)	654 nm
	Nośnik laserowy	Dioda laserowa

*Sprawdź nazwę produktu, jako że ulega ona zmianie w zależności od miejsca zakupu.

AKCESORIA STANDARDOWE

- (1) Ostrze piły 255 mm TCT (montowane w urządzeniu) 1
 - (2) Worek pyłowy 1
 - (3) Klucz nasadowy 10 mm 1
 - (4) Imadło 1
 - (5) Klucz sześciokątny 4 mm (tylko C10FCH2) 1
 - (6) Podogranicznik (B) 1
 - (7) Śruba płaska 1
 - (8) Śruba nylonowa M6 1
 - (9) Płytki (A) 1
 - (10) Uchwyt (B) 1
 - (11) Rączka boczna 1
- Akcesoria standardowe mogą ulec zmianie bez wcześniejszego zawiadomienia.

OPCJONALNE AKCESORIA (należy kupować osobno)

- (1) Uchwyt i ogranicznik przedłużenia
 - (2) Imadło do form wypukłych (w tym ogranicznik do form wypukłych (L))
 - (3) Ogranicznik do form wypukłych (L)
 - (4) Ogranicznik do form wypukłych (R)
- Akcesoria opcjonalne mogą ulec zmianie bez wcześniejszego zawiadomienia.

ZASTOSOWANIE

- Cięcie różnych rodzajów aluminiowych ram okiennych i drewna.

ROZPAKOWANIE

- Ostrożnie rozpakować elektronarzędzie i wszystkie elementy (akcesoria standardowe).
- Uważnie sprawdzić, czy wszystkie elementy (akcesoria standardowe) znajdują się w opakowaniu.

PRZED UŻYCIEM

1. **Źródło mocy**
Upewnij się, że źródło mocy jest zgodne z wymogami mocy zaznaczonymi przy nazwie produktu.
 2. **Przełącznik**
Upewnij się, że przełącznik jest wyłączony (pozycja OFF). Jeśli wtyczka jest włączona do prądu podczas gdy przełącznik jest włączony (pozycja ON), narzędzie zacznie działać natychmiast, co może spowodować poważny wypadek.
 3. **Przedłużacz**
Kiedy miejsce pracy znajduje się daleko od źródła prądu, użyj przedłużacza o wystarczającym przekroju. Przedłużacz powinien być tak krótki jak tylko jest to możliwe.
 4. **Gdy elektronarzędzie jest przygotowane do wysyłki, jego główne części są zabezpieczone kołkiem blokującym**
Przesunąć rączkę, tak aby uwolnić kołek blokujący.
- UWAGA**
- Przygotowanie do transportu
Zablokować kołek blokujący w obudowie przekładni (**Rys. 3**).
Zdjąć śrubę motylkową 6 mm. Przekręć tarczę obrotową w sposób pokazany na **Rys. 5**, a następnie zamocować ją ponownie śrubą motylkową 6 mm.
Osłona dolna powinna zakrywać zęby ostrza z przodu urządzenia.
 - Cięcie
Przesunąć rączkę, tak aby uwolnić kołek blokujący. Zdjąć śrubę motylkową 6 mm. Przekręcić tarczę obrotową w sposób pokazany na **Rys. 6**, a następnie zamocować ją ponownie śrubą motylkową 6 mm.

5. Przymocować worek pyłowy do jednostki głównej (Rys. 1)

- (1) Gdy worek zapełni się, wówczas pył będzie wydychany z worka podczas obrotu ostrza. Należy co pewien czas sprawdzić worek i opróżnić go przed całkowitym zapelnieniem.
- (2) Podczas cięcia skośnego i złożonego przyłączyć worek pyłowy pod kątem prostym do powierzchni podstawy, jak pokazano na Rys. 4.

UWAGA

- Należy często opróżniać całkowicie worek pyłowy w celu uniknięcia zatkania osłony pierścieniowej i osłony bezpieczeństwa. Trociny gromadzą się szybciej niż zwykle podczas cięcia skośnego.

6. Instalacja

Upewnić się, że urządzenie jest zawsze zamocowane do stołu warsztatowego.

Przyłączyć elektronarzędzie do poziomego stołu warsztatowego.

Wybrać śruby o średnicy 8 mm i długości odpowiadającej grubości stołu.

Długość śruby powinna wynosić co najmniej 35 mm plus grubość stołu warsztatowego.

Należy na przykład stosować śruby 8 mm × 60 mm dla stołu warsztatowego o grubości 25 mm.

REGULACJA URZĄDZENIA PRZED PRZYSTĄPIENIEM DO PRACY

UWAGA

Wykonać wszystkie konieczne ustawienia przed włożeniem wtyczki do gniazda sieciowego.

1. Sprawdzić, czy dolna osłona gładko się przesuwa

UWAGA

- Piłarka jest wyposażona w zabezpieczenie polegające na blokadzie głowicy.
- Aby obniżyć głowicę piły do cięcia, blokada musi być zwolniona przez naciśnięcie kciukiem dźwigni blokady (C).
- (1) Po popchnięciu w dół rączki przy jednoczesnym pchnięciu dźwigni blokady (C) sprawdzić, czy dolna osłona gładko się obraca (Rys. 7).
- (2) Następnie sprawdzić, czy dolna osłona powraca do pozycji początkowej po podniesieniu rączki.

PIŁOWANIE

OSTRZEŻENIE

- Aby uniknąć obrażeń ciała, nigdy nie należy zdejmować i nie umieszczać obrabianego przedmiotu na stole podczas pracy narzędzia.
- Nigdy nie umieszczać rąk i nóg po wewnętrznej stronie linii obok znaku ostrzegawczego podczas pracy urządzenia. Może to stworzyć sytuację niebezpieczną (patrz Rys. 8).

UWAGA

- Niebezpieczne jest zdejmowanie lub instalowanie obrabianego przedmiotu podczas obrotu piły.
- Podczas cięcia usunąć trociny ze stołu obrotowego.
- Gdy nagromadzi się zbyt wiele trocin, ostrze zostanie oddzielone od ciętego materiału. Nigdy nie zbliżać ręki ani jakichkolwiek przedmiotów do otwartego ostrza.

1. Mocno zabezpieczyć cięty materiał w imadle, aby nie poruszał się w trakcie cięcia.

2. Obsługa przełącznika

Wciśnięcie wyłącznika spustowego powoduje włączenie urządzenia. Uwolnienie wyłącznika spustowego powoduje wyłączenie urządzenia.

3. Uchwyt (B), regulacja dźwigni zaciskowej: (Rys. 9)

Zamocować uchwyt (B) w ustalonym położeniu, jak to zostało pokazane na Rys. 9, i dopasować uchwyt (B) w taki sposób, aby jego dolna powierzchnia dotykała blatu roboczego. Po dokonaniu ustawień mocno dokręcić 6-milimetrową śrubę za pomocą dołączonego 10-milimetrowego klucza oczkowego. Poluzować śrubę M6 × 20 na dźwigni zaciskowej i zamocować dźwignię zaciskową w położeniu, w którym może być wygodnie obsługiwana.

4. Stosowanie imadła (akcesorium standardowe) (Rys. 10)

- (1) Imadło można montować na lewym {Ogranicznik (B)} lub prawym ograniczniku {Ogranicznik (A)} przez poluzowanie śruby motylkowej 6 mm (A).
- (2) Uchwyt śruby można podnosić lub obniżać odpowiednio do wysokości obrabianego przedmiotu przez poluzowanie śruby motylkowej 6 mm (B). Po ustawieniu mocno dokręcić śrubę motylkową 6 mm (B) i zamocować uchwyt śruby.
- (3) Obrócić górną gałkę i mocno zamocować przedmiot w odpowiedniej pozycji.

OSTRZEŻENIE

- Należy zawsze mocno docisnąć lub zablokować przedmiot imadłem do ogranicznika; w przeciwnym wypadku przedmiot może zostać odrzucony i spowodować obrażenia ciała.

UWAGA

- Zawsze upewnić się, że głowica silnika nie styka się z imadłem, gdy jest ono obniżane do cięcia. Jeżeli wystąpi jakiegokolwiek zagrożenie takiego kontaktu, poluzować śrubę motylkową 6 mm i przesunąć imadło do pozycji, w której nie będzie dotykał ostrza.

5. Instalacja podogranicznika (B) (Rys. 11)

W przypadku cięcia pod kątem stosować podogranicznik. Podogranicznik (B) można zainstalować po prawej stronie ogranicznika przewodnicy (B). Umieścić dołączoną płytkę (A) w ustalonym położeniu, jak to zostało pokazane na Rys. 11, włożyć końcówkę do nacięcia w ograniczniku (B) i jednocześnie włożyć śrubokręt płaski M6 do ogranicznika (B), podogranicznika (B) i płytki (A), a następnie dokręcić śrubę nylonową M6 za pomocą dołączonego 10-milimetrowego klucza oczkowego do momentu, aż podogranicznik (B) może się swobodnie obracać. Następnie można stabilnie ciąć materiał z szerokim licem tylnym.

OSTRZEŻENIE

W przypadku cięcia skośnego lewego obrócić podogranicznik (B). Jeżeli jego obrócenie nie jest możliwe, będzie on dotykał ostrza lub części narzędzia, powodując ryzyko poważnych obrażeń ciała operatora.

6. Stosowanie linii atramentowej

Przy obniżeniu sekcji silnika dolna osłona jest podnoszona i pojawia się ostrze.

Ustawić linię atramentową zgodnie z ostrzem.

UWAGA

Nigdy nie podnosić dolnej osłony podczas obrotu ostrza. Podogranicznik nie tylko zetknie się z powierzchnią, co niekorzystnie wpłynie na dokładność cięcia, ale zniszczeniu może także ulec ogranicznik.

7. Instalacja rączki bocznej (Rys. 12)

Wyjąć śrubę M10 i zamocować dołączoną do zestawu rączkę boczną.

8. Ustawienie pozycji linii lasera (tylko w modelu C10FCH2)

Na urządzeniu można łatwo dokonać ustawienia linii atramentowej w stosunku do znacznika laserowego. Przelącznik włącza znacznik laserowy (Rys. 13).

W zależności od wyboru metody cięcia linia lasera może być ustawiona do lewej strony szerokości cięcia (ostrze) lub linii atramentowej po prawej stronie.

Linia lasera jest ustawiana do szerokości ostrza w chwili wysyłki z fabryki. Ustawić pozycje ostrza i linii lasera w sposób przedstawiony poniżej zgodnie z wybraną metodą.

- (1) Włączyć znacznik laserowy i wykonać rowek o głębokości ok. 5 mm w obrabianym przedmiocie, który ma wysokość ok. 38 mm i szerokość 89 mm. Trzymać przedmiot z rowkiem w imadle i nie przesuwać go.
- (2) Następnie włożyć klucz sześciokątny 4 mm do otworu o średnicy 12 z boku obudowy przekładni, obrócić sześciokątną śrubę nastawną, aby przesunąć linię lasera. (Po przekręceniu sześciokątnej śruby nastawnej zgodnie z kierunkiem ruchu wskazówek zegara linia lasera przesunie się w prawo, a po przekręceniu śruby w kierunku przeciwnym linii laserowa przesunie się w lewo.) Przy użyciu linii atramentowej ustawionej do lewej strony ostrza należy ustawić linię lasera do lewej krawędzi rowka (Rys. 14).

W przypadku wyrównania do prawego boku ostrza należy ustawić linię lasera do prawej krawędzi rowka.

- (3) Po ustawieniu pozycji linii lasera narysować linię atramentową pod kątem prostym na obrabianym przedmiocie i ustawić linię atramentową wzdłuż linii lasera. Przy ustawianiu linii atramentowej przesunąć lekko przedmiot i zabezpieczyć go imadłem w określonej pozycji, w miejscu gdzie linia laserowa nakłada się na linię atramentową. Wykonać ponownie rowkowanie i sprawdzić pozycję linii lasera. W przypadku chęci zmiany pozycji linii lasera ponownie wykonać ustawienia zgodnie z krokami (1) do (3).

OSTRZEŻENIE (Rys. 16 i Rys. 17)

- Przed podłączeniem wtyczki do gniazdka upewnić się, że moduł główny i znacznik laserowy są wyłączone.
- Zachować wyjątkową ostrożność przy obsłudze wyłącznika spustowego dla ustawienia pozycji linii lasera, gdyż podczas pracy wtyczka sieciowa jest podłączona do gniazdka. Jeżeli przelącznik spustowy zostanie nieuważnie wciśnięty, ostrze może zacząć się obracać, powodując wypadek.
- Nie zdejmować znacznika laserowego z myślą użycia go do innych celów.

UWAGA

- Promieniowanie laserowe - nie kierować wzroku na promień.
- Promieniowanie laserowe na stole roboczym. Nie kierować wzroku na promień. Bezpośrednie narażenie oczu na promienie laserowe może prowadzić do uszkodzeń wzroku.
- Nie rozkładać modułu na elementy.
- Nie wywierać silnego nacisku na znacznik laserowy (korpus główny narzędzia) - w takim wypadku pozycja linii laserowej może ulec zmianie, co może doprowadzić do uszkodzenia znacznika lasera lub skrócenia jego żywotności.

- Znacznik laserowy powinien być włączany tylko podczas operacji cięcia. Zbyt długie świecenie znacznika laserowego może prowadzić do skrócenia jego żywotności.
- Stosowanie przycisków, ustawień lub procedur innych niż określone w niniejszej instrukcji może spowodować niebezpieczeństwo narażenia na promieniowanie.

WSKAZÓWKA

- Wykonywać cięcie, nakładając linię lasera na linię atramentową.
- Gdy linia atramentowa i linia lasera nakładają się na siebie, natężenie światła zmienia się, co ułatwia stabilne cięcie z uwagi na możliwość łatwego określenia zgodności linii. Zapewnia to minimalny poziom błędów przy cięciu.
- W przypadku pracy na zewnątrz lub blisko okien obserwacja linii lasera może być utrudniona z powodu silnego światła słonecznego. W takich okolicznościach zmienić miejsce na takie, które bezpośrednio nie jest narażone na światło słoneczne.
- Nie ciągnąć za kabel za głowicą silnika i nie zahaczać kabla o palec, drewno lub podobny przedmiot - w przeciwnym wypadku kabel może wypaść z gniazda, a znacznik laserowy może ulec wyłączeniu.
- Co pewien czas upewnić się, że pozycja linii lasera jest właściwa. Jeśli chodzi o metodę sprawdzenia, zaleca się narysowanie linii atramentowej pod kątem prostym na obrabianym przedmiocie o wysokości ok. 38 mm i szerokości 89 mm, a następnie sprawdzenie, czy linia lasera pokrywa się z linią atramentową [odchylenie między linią atramentową a linią lasera nie powinno przekraczać szerokości linii atramentowej (0,5 mm)] (Rys. 15).

9. Cięcie

- (1) Jak pokazano na Rys. 18 szerokość ostrza jest szerokością cięcia. Przesunąć obrabiany przedmiot w prawo (patrząc od strony operatora), gdy wymagana jest długość \textcircled{b} , lub do lewej, gdy wymagana jest długość \textcircled{a} .

(Tylko w modelu C10FCH2)

Gdy stosowany jest znacznik laserowy, ustawić linię lasera do lewego boku ostrza, a następnie ustawić linię atramentową do linii lasera.

- (2) Gdy ostrze osiągnie prędkość maksymalną, powoli popchnąć dźwignię blokady (C) i przesunąć ostrze w pobliże materiału do cięcia.
- (3) Gdy ostrze dotknie przedmiotu, popchnąć stopniowo rączkę w dół, wcinając się w obrabiany przedmiot.
- (4) Po osiągnięciu żądanej głębokości cięcia wyłączyć elektronarzędzie i zastękać aż do całkowitego zatrzymania ostrza, a następnie podnieść rączkę znad przedmiotu i ustawić ją w pozycji całkowicie cofniętej.

UWAGA

- Maksymalne wymiary cięcia podano w tabeli "DANE TECHNICZNE".
- Zwiększony nacisk na rączkę nie zwiększa prędkości cięcia. Dodatkowo zbyt duży nacisk może powodować przeciążenie silnika i/lub obniżenie wydajności cięcia.
- Upewnić się, że wyłącznik spustowy jest WYŁĄCZONY, a wtyczka wyciągnięta z gniazdka, gdy urządzenie nie jest używane.
- Należy zawsze wyłączać urządzenie i zastękać aż do całkowitego zatrzymania ostrza przed podniesieniem rączki w górę. Jeżeli rączka jest podniesiona podczas obracania się ostrza, może dojść do zakleszczenia ostrza w obrabianym elemencie, powodując niebezpieczne rozrzucone jego fragmentów.

- Za każdym razem po skończeniu głębokiego cięcia wyłączyć wyłącznik i sprawdzić, czy ostrze zatrzymało się. Następnie podnieść rączkę i przesunąć ją do pozycji całkowicie cofniętej.
- Usunąć cały wycięty materiał z blatu stołu obrotowego, a następnie przejść do kolejnego kroku.

10. Procedury cięcia na ucios

- (1) Poluzować rączkę boczną i popchnąć dźwignię do ograniczników kątowych. Następnie ustawić stół obrotowy, tak aby wskaźnik ustawił się na równi z wartością ustawioną na skali uciosu (**Rys. 19**).
- (2) Ponownie zacisnąć rączkę boczną, aby zabezpieczyć stół obrotowy w żądanej pozycji.

WSKAZÓWKA

- Praktyczne zapadki stopujące znajdują się na prawo i na lewo od ustawienia centralnego 0°, przy ustawieniach o wartościach 15°, 22,5°, 31,6° i 45°. Prawdziwi, czy skala uciosu i końcówka wskaźnika są odpowiednio względem siebie wyrównane.
- Działanie piły przy złym wzajemnym położeniu skali uciosu i wskaźnika lub przy niewłaściwie zacisniętej rączce może powodować pogorszenie precyzji cięcia.

UWAGA

- Nigdy nie zdejmować rączki bocznej; używanie narzędzia bez niej może być niebezpieczne. Aby zapobiec wypadkom lub obrażeniu ciała, należy zawsze mocno zamocować rączkę uciosu.

11. Procedury cięcia skośnego (**Rys. 20** i **Rys. 21**)

- (1) Poluzować dźwignię zaciskową i pochylić ostrze w lewo.
- (2) Ustawić wymagany kąt cięcia skośnego, sprawdzając skalę kątową i wskaźnik, a następnie zamocować dźwignię zaciskową.

OSTRZEŻENIE

- Gdy przedmiot jest zabezpieczony po lewej lub po prawej stronie ostrza, na prawą lub lewą stronę ostrza będą trafiać odcinane elementy. Należy zawsze wyłączyć urządzenie i zczekać aż do całkowitego zatrzymania ostrza przed podniesieniem rączki w górę. Jeżeli rączka jest podniesiona podczas obracania się brzeszczotu, może dojść do zakleszczenia ostrza w obrabianym elemencie, powodując niebezpieczne rozrzucone jego fragmentów.
- Przy zatrzymaniu w połowie operacji cięcia skośnego można ponownie rozpocząć cięcie dopiero po odciągnięciu głowicy silnika do pozycji początkowej. Rozpoczęcie w połowie bez uprzedniego odciągnięcia spowoduje zatrzasknięcie pokrywy bezpieczeństwa w ciętym rowku przedmiotu i kontakt z ostrzem.

12. Procedury cięcia złożonego

Cięcie złożone można wykonywać, stosując się do wskazań w punktach 9 i 10 powyżej. Maksymalne wymiary cięcia dla cięcia złożonego podano w tabeli "DANE TECHNICZNE".

UWAGA

- Należy zawsze zabezpieczyć obrabiany przedmiot na prawo od cięcia złożonego. Nigdy nie obracać stołu na prawo od cięcia złożonego, gdyż ostrze może wówczas dotknąć zacisku lub imadła, które zabezpiecza obrabiany przedmiot, a także spowodować obrażenia ciała lub zniszczenia.

13. Cięcie długich materiałów

Przy cięciu długich materiałów stosować pomost pomocniczy, który ma tę samą wysokość co uchwyt (akcesorium opcjonalne) i podstawę do specjalnego wyposażenia dodatkowego.

Wydajność: materiał drewniany (Sz. × Wys. × Dł.)
120 mm × 40 mm × 1000 mm

14. Instalowanie uchwytów (akcesorium opcjonalne)

Uchwyty pomagają w utrzymaniu dłuższych przedmiotów nieruchomo w jednym miejscu podczas cięcia.

- (1) Jak pokazano na **Rys. 22** do ustawienia górnej krawędzi uchwytów względem powierzchni podstawy należy stosować kątowniki stalowe.

Poluzować nakrętkę motylkową 6 mm. Obrócić śrubę ustawienia wysokości 6 mm i ustawić wysokość uchwytu.

- (2) Po ustawieniu mocno docisnąć śrubę motylkową i zamocować uchwyt śrubą gałkową 6 mm (akcesorium opcjonalne). Jeżeli długość śruby ustawienia wysokości 6 mm nie jest dostateczna, podłożyć poniżej cienką płytkę. Upewnić się, że koniec śruby ustawienia wysokości 6 mm nie wystaje z uchwytu.

15. Ogranicznik do precyzyjnego cięcia (ogranicznik i uchwyt to akcesoria opcjonalne)

Ogranicznik ułatwia ciągnie cięcia precyzyjne na długości od 280 mm do 450 mm.

Aby zainstalować ogranicznik, należy przymocować go do uchwytu śrubą motylkową 6 mm, jak pokazano na **Rys. 23**.

16. Potwierdzenie użycia imadła do form wypukłych, ogranicznika do form wypukłych (L) i (R) (akcesorium opcjonalne)

- (1) Ogranicznik do form wypukłych (L) i (R) (akcesoria opcjonalne) umożliwia łatwiejsze cięcie form wypukłych bez pochylania ostrza. Zainstalować ograniczniki w podstawie po obu stronach jak pokazano na **Rys. 24**. Po wstawieniu zacisnąć śruby gałkowe 6 mm dla zabezpieczenia kołków do form wypukłych.

- (2) Imadło do form wypukłych (B) można montować na lewym ograniczniku (Ogranicznik (B)) lub prawym ograniczniku (Ogranicznik (A)). Może on schodzić się z formą wypukłą a imadło może być naciskane w dół. Następnie obrócić górną gałkę, na ile jest to konieczne, aby bezpiecznie przymocować formę wypukłą w danej pozycji. Aby podnieść lub obniżyć imadło, należy najpierw poluzować śrubę motylkową 6 mm.

Po ustawieniu wysokości mocno zacisnąć śrubę motylkową 6 mm, a następnie obrócić górną gałkę, na ile jest to konieczne, aby bezpiecznie przymocować formę wypukłą w danej pozycji (patrz **Rys. 25**).

Oprócz formy wypukłą KRAWĘDZIĄ STYKU ZE ŚCIANA Ń ogranicznik prowadnic, a KRAWĘDZIĄ STYKU Z SUFITEM Ń ograniczniki do form wypukłych, jak pokazano na **Rys. 25**.

Dopasować ograniczniki do form wypukłych do rozmiaru formy wypukłej. Zamocować śrubę motylkową 6 mm w celu zabezpieczenia ograniczników do form wypukłych.

OSTRZEŻENIE

- Należy zawsze mocno docisnąć lub zablokować przedmiot imadłem do ogranicznika; w przeciwnym wypadku forma wypukła może zostać odrzucona i spowodować obrażenia ciała.

Nie stosować cięcia skośnego. Korpus lub ostrze mogą dotknąć podogranicznika, co może spowodować obrażenia ciała.

UWAGA

- Zawsze upewnić się, że głowica silnika (patrz **Rys. 1**) nie styka się z imadłem do form wypukłych, gdy jest ono obniżane do cięcia. Jeżeli wystąpi jakiegokolwiek zagrożenie takiego kontaktu, poluzować śrubę gałkową 6 mm i przesunąć imadło do form wypukłych do pozycji, w której nie będzie dotykać ostrza.

WYMIANA OSTRZA

OSTRZEŻENIE

- Aby zapobiec wypadkom lub obrażeniom ciała, zawsze wyłączać wyłącznik spustowy i odłączać wtyczkę z gniazdka przed zdjęciem lub instalacją ostrza. Jeżeli cięcie jest wykonywane, gdy śruba nie jest dostatecznie dokręcona, śruba może się poluzować, ostrze może wypaść, a dolna osłona może ulec zniszczeniu, co może doprowadzić do obrażeń ciała. Sprawdzić także, czy śruby są odpowiednio dokręcone przed włożeniem wtyczki do gniazdka.
- Jeżeli śruby są mocowane lub zdejmowane za pomocą innych narzędzi niż klucz nasadowy 10 mm (akcesorium standardowe), wówczas wystąpi nadmierne lub niewłaściwe zaciśnięcie, co może prowadzić do obrażeń ciała.

1. Mocowanie ostrza piły (Rys. 26, Rys. 27, Rys. 28 i Rys. 29)

- (1) Obróć dolną osłonę (plastikowa) do pozycji górnej.
 - (2) Użyć wkrętaka z rowkiem 4 mm do poluzowania śrub pokrywy wrzeciona, a następnie zdjąć tę pokrywę.
 - (3) Nacisnąć blokadę wrzeciona i poluzować śrubę przy użyciu klucza nasadowego 10 mm. (Akcesorium standardowe)
- Z uwagi na to, że śruba jest gwintowana lewostronnie, można ją poluzować przez obrót do prawej, jak pokazano na **Rys. 28**.

WSKAZÓWKA

- Jeżeli blokada wrzeciona nie może być łatwo wciśnięta w celu jego zablokowania, obrócić śrubę kluczem nasadowym 10 mm, jednocześnie naciskając na blokadę wrzeciona. Wrzeciono ostrza jest zablokowane, gdy jego blokada jest wciśnięta.
- (4) Usunąć śrubę i podkładkę (B).
- (5) Podnieść dolną osłonę i zamocować ostrze.

OSTRZEŻENIE

- Przy mocowaniu ostrza sprawdzić, czy wskaźnik obrotów na ostrzu i kierunek obrotu skrzyni przekładni (patrz **Rys. 1**) są odpowiednio dopasowane.
- (6) Dokładnie wyczyścić podkładkę (B) i śrubę, a następnie założyć je na wrzeciono ostrza.
 - (7) Nacisnąć blokadę wrzeciona i zaciśnąć śrubę, obracając ją w lewo za pomocą standardowego klucza (klucza nasadowego 10 mm), jak pokazano na **Rys. 28**.

UWAGA

- Sprawdzić, czy blokada wrzeciona powróciła do pozycji cofniętej po zainstalowaniu lub zdjęciu ostrza.
- Dokręcić śrubę, aby nie poluzowała się podczas pracy.
- Przed uruchomieniem elektronarzędzia sprawdzić, czy śruba została odpowiednio dokręcona.

2. Zdejmowanie ostrza piły

Zdjąć ostrze, postępując w odwrotnej kolejności do czynności opisanych w punkcie 1 powyżej. Ostrze można łatwo zdjąć po uniesieniu pokrywy dolnej.

UWAGA

- Nigdy nie instalować ostrz o średnicach innych niż 235 mm – 255 mm.

KONSERWACJA I KONTROLA

OSTRZEŻENIE

Aby zapobiec wypadkom lub obrażeniom ciała, zawsze WYŁĄCZYĆ wyłącznik spustowy i odłączyć wtyczkę

z gniazdka przed wykonaniem jakichkolwiek czynności konserwacyjnych lub kontrolnych.

1. Sprawdzanie ostrza

Natychmiast wymienić ostrze po zauważeniu pierwszych oznak pogorszenia działania lub zniszczenia. Zniszczone ostrze może powodować obrażenia ciała, a zużyte może powodować nieefektywne działanie i stanowić potencjalne źródło przeciążenia silnika.

UWAGA

- Nigdy nie używać tępego ostrza. Gdy ostrze jest tępe, zwiększa się opór, jaki stawia ono pod naciskiem ręki wywieranym na rączkę narzędzia, co sprawia, że obsługa narzędzia staje się niebezpieczna.

2. Sprawdzanie dźwigni (Rys. 30 i Rys. 31)

Gdy śruby sześciokątne M6 (2) są luźne, należy ustawić boki ogranicznika i ostrze na równi z kątownikiem stalowym. Po ustawieniu ostrza i ogranicznika pod kątem dziewięćdziesięciu stopni zacinając dźwignię, zabezpieczając sześciokątne śruby (2).

3. Sprawdzanie szczotek węglowych (Rys. 32 i Rys. 33)

Szczotki węglowe w silniku to części ulegające zużyciu. Jeżeli szczotki węglowe ulegną dużemu zużyciu, mogą wystąpić problemy z silnikiem.

Należy okresowo sprawdzać szczotki węglowe i wymieniać je, gdy zużywają się w zakresie określonym linią zużycia pokazaną na **Rys. 32**.

Należy także utrzymywać szczotki węglowe w czystości, aby gładko przesuwały się w obrębie uchwytów.

Szczotki węglowe mogą być łatwo zdjęte po usunięciu nasadek na szczotki (patrz **Rys. 33**) przy użyciu szczelinowego (minus) śrubokręta.

4. Postępowanie z silnikiem (patrz Rys. 1)

Uzwojenie silnika stanowi jego serce. Należy zachować najwyższą ostrożność przy stosowaniu oleju czyszczącego lub wody, aby nie zniszczyć uzwojenia.

WSKAZÓWKA

- Gromadzenie się pyłu i podobnych zanieczyszczeń wewnątrz silnika może prowadzić do niewłaściwego działania.

Po 50 godzinach pracy silnika pozostawić go na chodzie bez obciążenia oraz wdmuchać suche powietrze do otworu z tyłu silnika. Działanie takie skutecznie usuwa pył i podobne zanieczyszczenia.

5. Sprawdzanie śrub

Regularnie sprawdzać każdy komponent elektronarzędzia pod kątem luzów.

Dokręcić śruby w każdej poluzowanej części.

OSTRZEŻENIE

- Aby zapobiec obrażeniom ciała, nigdy nie uruchamiać elektronarzędzia, gdy poluzowania uległ jakikolwiek z jego komponentów.

6. Sprawdzenie właściwego działania osłony dolnej

Przed każdym użyciem narzędzia sprawdzić osłonę dolną (patrz **Rys. 7**), aby upewnić się, czy jest w dobrym stanie i gładko się przesuwa.

Nigdy nie używać narzędzia, jeżeli dolny ogranicznik nie działa poprawnie i nie jest w dobrym stanie technicznym.

7. Przechowywanie

Po zakończeniu obsługi narzędzia wykonać poniższe czynności:

- (1) Ustawić wyłącznik spustowy w pozycji OFF (WYŁ)
- (2) Wyjąć wtyczkę sieciową z gniazdka
- (3) Gdy narzędzie nie jest używane, przechowywać je w suchym miejscu poza zasięgiem dzieci.

8. Smarowanie

Smarować poniższe przesuwne powierzchnie raz w miesiącu, aby utrzymać elektronarzędzie w dobrym stanie przez długi czas (**Rys. 1** i **Rys. 2**). Zalecane jest stosowanie oleju maszynowego.

Punkty wprowadzania oleju:

- * Obrótowa część przegubu
- * Obrótowa część imadła

9. Czyszczenie

Co pewien czas usuwać trociny, pył i inne odpadki z powierzchni elektronarzędzia, szczególnie z wnętrza osłony dolnej, przy użyciu szmatki nasączonej wodą z mydłem. Aby zapobiec niewłaściwemu działaniu silnika, chronić go przed kontaktem z olejem lub wodą.

(Tylko w modelu C10FCH2)

Jeżeli linia lasera stanie się niewidoczna z powodu przylegania trocin itp. do okienka elementu emitującego światło na znaczniku laserowym, należy wytrzeć i wyczyścić okienko suchą szmatką lub miękką szmatką zwilżoną wodą z mydłem itp.

10. Lista części zamiennych

- A: Nr części
- B: Nr kodu
- C: Ilość użytych części
- D: Uwagi

UWAGA

Naprawy, modyfikacji i kontroli Narzędzi Elektrycznych Hitachi może dokonywać tylko Autoryzowane Centrum Obsługi Hitachi.

Ta lista części będzie przydatna, jeśli zostanie wręczona Autoryzowanemu Centrum Obsługi Hitachi, gdy zaniiesimy narzędzie do naprawy lub przeglądu.

Podczas używania i konserwacji narzędzi elektrycznych należy przestrzegać przepisów i norm bezpieczeństwa danego kraju.

MODYFIKACJE

Narzędzia elektryczne Hitachi są ciągle ulepszone i modyfikowane w celu wprowadzania najnowszych osiągnięć nauki i techniki.

W związku z tym pewne części (a także numery kodów i konstrukcja) mogą ulec zmianom bez uprzedzenia.

WSKAZÓWKA

W związku z prowadzonym przez HITACHI programem badań i rozwoju, specyfikacje te mogą się zmienić w każdej chwili bez uprzedzenia.

Informacja dotycząca poziomu hałasu i wibracji

Mierzone wartości były określone według EN61029

Typowy poziom dźwięku A: 95 dB (A)

Typowe natężenie dźwięku A: 108 dB (A)

Używaj ochraniacza uszu.

Typowa wartość skuteczna przyspieszenia wynosi: 2,6 m/s²

Informacja dotycząca systemu napięcia używanego dla elektronarzędzi o napięciu znamionowym 230 V~

Włączanie i wyłączenie urządzeń elektrycznych może powodować skoki napięcia.

Działanie tego elektronarzędzia w niesprzyjających warunkach napięcia może mieć negatywny wpływ na działanie innych urządzeń elektrycznych.

Przy impedancji źródła zasilania równej lub niższej od 0,29 Ohm istnieje niewielkie prawdopodobieństwo wystąpienia zjawisk negatywnych.

Maksymalna dopuszczalna impedancja źródła zasilania nie zostanie przekroczona, gdy gałąź gniazda sieciowego jest zasilana ze skrzynki złączeniowej o pojemności 25 amperów lub wyższej.

W przypadku awarii zasilania lub wyciągnięcia wtyczki z gniazda niezwłocznie WYŁĄCZYĆ urządzenie. Zapobiegnie to niekontrolowanemu uruchomieniu po włączeniu zasilania.

ÁLTALÁNOS BIZTONSÁGTECHNIKAI ELŐÍRÁSOK

FIGYELEM! Az elektromos szerszámok használatakor a tűz, elektromos áramütés, valamint személyi sérülések veszélyének elkerülése érdekében mindig tartsa be az alábbi biztonságtechnikai előírásokat. A termék használatbavétele előtt olvassa el, majd őrizze meg mindezeket az utasításokat.

A biztonságos munkavégzés érdekében:

1. Tartsa tisztán a munkahelyét. A rendetlen munkahely illetve munkapad balesetveszélyt jelent.
2. Mérlegelje a munkahely jellemző tulajdonságait. Esőben ne hagyja kint az elektromos kéziszerszámokat. Ne használjon elektromos szerszámokat nedves, vagy páras környezetben. Gondoskodjék a munkahely jó megvilágításáról. Ne használja az elektromos szerszámokat olyan környezetben, ahol tűz vagy robbanás keletkezésének a veszélye áll fenn.
3. Védekezzen az áramütés ellen! Ügyeljen arra, hogy munka közben ne érintsen meg földelt felületeket (pl. csővezetéseket, fűtőtesteket, tűzhelyeket, hűtőberendezéseket).
4. A gyerekeket és felügyeletre szoruló személyeket tartsa távol az elektromos kéziszerszámoktól. Ne engedje, hogy illetéktelen személyek megérintsék az elektromos kéziszerszámot, vagy az elektromos csatlakozókábelt. A látogatókat távol kell tartani a munkaterülettől.
5. A használaton kívüli szerszámokat biztonságos, magasán fekvő, vagy elzárt helyen kell tárolni, ahol a gyerekek és felügyeletre szoruló személyek nem férhetnek hozzájuk.
6. Ne erőltesse a szerszámot. A tervezett teljesítménytartományban jobban és biztonságosabban dolgozzhat vele.
7. Mindig a megfelelő szerszámot használja! Nehéz munkához ne próbáljon kis teljesítményű készüléket, illetve tartozékokat alkalmazni. Ne használjon olyan szerszámot, amely nem a feladat elvégzésére való, pl. ne használjon kézi körfűrész gyalazásra vagy tűzifa feldarabolására.
8. Viseljen megfelelő munkaruhát! Munka közben ne hordjon bő öltözéket, és ne viseljen ékszereket, mert a szerszám mozgó alkatrészei elkapathatják azokat. Szabadban történő munkavégzéshez ajánlatos gumikesztyű és csúszásbiztos lábbeli viselése. Hosszú haj esetén viseljen a haját eltakaró fejedőt.
9. Használjon védőszemüveget! Poros munka végzésekor viseljen porvédő álarcot is.
10. Csatlakoztasson valamilyen porszivó berendezést. Ha a készülék rendelkezik porszivási, illetve -gyűjtési lehetőséggel, ügyeljen rá, hogy azok megfelelően legyenek csatlakoztatva és használva.
11. Ne rongálja az elektromos csatlakozókábelt. A kéziszerszámot soha ne hordozza a kábelnél fogva, és a villásdugót soha ne a kábelnél fogva húzza ki a dugaszolóaljzatból. Védje a kábelt a magas hőmérséklettől, olajtól és éles sarkaktól.
12. Biztonságosan rögzítse a munkadarabot! A munkadarab befogásához használjon valamilyen befogóeszközt. Ez egyrészt biztonságosabb, mintha saját kezét használná, másrészt így mindkét kezét használhatja a szerszám működtetéséhez.

13. Ne nyújtsa ki a kezét túl nagy távolságra. Munka közben mindig álljon stabilan, és őrizze meg az egyensúlyát.
14. Gondosan ápolja szerszámait! A tökéletesebb és biztonságosabb működés érdekében ügyeljen rá, hogy vágó- és fűrészszámai mindig élesek és tiszták legyenek. A kenés elvégzéséhez és a tartozékok cseréjéhez mindig tartsa be az előírásokat és a gép karbantartási és kezelési útmutatásait. Rendszeresen ellenőrizze a csatlakozó kábelt, és ha sérülést talál, azt azonnal javíttassa ki az erre jogosult szervizzel. A hosszabbító kábeleket ugyancsak rendszeres időközönként ellenőrizze, és ha megsérült, cserélje ki. A fogantyúkat mindig tartsa szárazan és tisztán, olaj- vagy zsírszennyeződéstől mentesen.
15. Mindig húzza ki a dugaszoló aljzattól a csatlakozó dugót, ha nem használja a szerszámot, vagy ha tartozékokat, pl. fűrészlapot, fűrőfejet, illetve vágófejet cserél benne.
16. Mindig vegye ki a szerszámbeállító- illetve befogókulcsait! Mielőtt a gépet bekapcsolja, mindig ellenőrizze, hogy kivette-e a készülékből a szerszámbeállító- illetve befogókulcsot.
17. Kerülje el a gép véletlenszerű beindítását! Ha az elektromos kéziszerszám be van dugva a hálózati csatlakozóaljzatba, ne tartsa ujját az indító kapcsolón, ne hordozza így a készüléket. Mielőtt a csatlakozó dugót a dugaszolóaljzatba bedugja, mindig győződjék meg róla, hogy a készülék ki legyen kapcsolva.
18. Használjon szabadtéri hosszabbítókábelt! Ha a szabadban kell munkát végeznie, mindig csak az erre a célra alkalmas hosszabbító kábelt használjon.
19. Mindig figyeljen oda a végzett munkára! Az elektromos szerszámmal végzett munka teljes figyelmet igényel! Ne használja a készüléket, ha nem érzi kaphentnek magát.
20. Ellenőrizze, hogy nem sérült-e meg valamelyik alkatrész! A kéziszerszám további használata előtt ellenőrizze az esetlegesen megsérült védőeszközt vagy a szerszám egyéb alkatrészeit, hogy azok megfelelően fognak-e működni, illetve ellátnak-e feladatukat. Ellenőrizze a mozgó alkatrészek beállításait, azok szabad mozgását, illetve esetleges sérüléseket, valamint rögzítettségüket, továbbá a működésüket esetleg befolyásoló egyéb körülményeket. A sérült védőeszközt vagy egyéb alkatrészt kizárólag arra jogosult szervizközpontban cserélheti ki, illetve javíthatja meg, hacsak az ebben a Kezelési utasításban másként nincs feltüntetve. A hibás kapcsolókat arra jogosult szervizközpontban kell kicserélni. Ne használja a szerszámot, ha a kapcsoló azt nem kapcsolja megfelelően be, illetve ki.
21. Figyelem!
A nem az ebben a Kezelési utasításban ajánlott tartozékok illetve alkatrészek használata személyi sérülés kockázatát jár!
22. A szerszámot csak szakképzett személyvel javíttassa! Ez az elektromos kéziszerszám elegendő tesz a vonatkozó biztonságtechnikai előírásoknak. Javításokat csak arra jogosult személyek végezhetnek, kizárólag eredeti alkatrészek felhasználásával. Ennek be nem tartása súlyos veszélyt jelent a szerszám használója számára.

ÓVINTÉZKEDÉSEK GÉRVÁGÓ FŰRÉSZ HASZNÁLATA ESETÉN

1. Tartsa a padlóterületet a gép körül vízszintesen. Jól karbantartsa és laza anyagoktól, pl. forgácstól és faragványoktól mentesen.
2. Gondoskodjon megfelelő általános vagy helyi világításról.
3. Ne használjon az alkalmazásokhoz más szeszámgepeket, mint amelyek a kezelési utasításokban megadásra kerültek.
4. A javítást csak felhatalmazott szervizlétesítmény végezheti. A gyártó nem felelős az illetéktelen személyek által végzett javítás, valamint a szerszám helytelen kezelése következtében fellépő semmilyen kárért és sérülésért.
5. A szerszámgepek tervezett működési integritásának biztosításához ne távolítsa el a felszerelt fedeleket vagy csavarokat.
6. Ne érintse meg a mozgó alkatrészeket vagy tartozékokat, hacsak le nem csatlakoztatta az energiaforrást.
7. Használja a szerszámot a névtáblán előírtnál alacsonyabb bemeneti teljesítményen; különben a kidolgozás tönkremehet és a motor túlterhelése következtében csökkenhet a működési hatékonyság.
8. A műanyag alkatrészeket ne törölje le oldószerral. Az oldószerek, mint például a gázolin, a hígító, benzin, szén-tetraklorid, alkohol károsíthatja és megrepesztheti a műanyag alkatrészeket. Ne törölje azokat ilyen oldószerral. A műanyag alkatrészeket szappanos vízzel enyhén benedvesített puha törülőruhával tisztítsa meg.
9. Csak eredeti HITACHI cserealkatrészeket használjon.
10. Ezt a szerszámot csak a szénkéfék cseréjéhez szabad szétszedni.
11. Az ebben a kezelési utasításban levő perspektivikus bontott összeállítási rajzot csak felhatalmazott szervizlétesítmény használhatja.
12. Soha ne vágjon vasfémeket vagy falazatot.
13. Megfelelő általános vagy helyi világítás áll rendelkezésre.
A készlet és a megmunkált munkadarabok a kezelő normál munkahelyzetének közelében található.
14. Szükség esetén viseljen megfelelő védőfelszerelést, ezek a következőket foglalhatják magukba:
Hallásvédelem az indukált hallásveszteség kockázatának csökkentésére.
Szemvédelem a szem sérülési kockázatának csökkentésére.
Légzésvédelem a káros por belélegzési kockázatának csökkentésére.
Kesztyű a fűrészlapok és a nyersanyag kezeléséhez (ahol megvalósítható, a fűrészlapokat tartóban kell vinni).
15. A kezelő legyen megfelelően kiképezve a gép felhasználására, beállítására és üzemeltetésére.
16. Tartózkodjon bármilyen apríték vagy a munkadarab egyéb részeinek eltávolításától a munkaterületről, mialatt a gép jár, és a fűrészfej nem a nyugalmi helyzetben van.
17. Soha ne használja a gérvágó fűrésznyitott helyzetben rögzített alsó védőburkolattal.
18. Bizonyosodjon meg róla, hogy az alsó védőburkolat simán mozog.
19. Ne használja a fűrésznyitót anélkül, hogy a védőburkolatok a helyükön lennének, jó üzemlétes állapotban és megfelelően karbantartva.
20. Használjon megfelelően megélezett fűrészlapokat. Tartsa be a fűrészlapon jelölt maximális sebességet.
21. Ne használjon sérült vagy deformálódott fűrészlapokat.
22. Ne használjon gyorsacélból készített fűrészlapokat.
23. Csak a HITACHI által javasolt fűrészlapokat használjon. A fűrészlap használata megfelel az EN847-1 szabványnak.
24. A fűrészlapok külső átmérője 235 mm-től 255 mm-ig terjedhet.
25. Válasszon a vágandó anyaghoz megfelelő fűrészlapot.
26. Soha ne üzemeltesse a gérvágó fűrésznyitót felfelé vagy oldalra fordított fűrészlappal.
27. Bizonyosodjon meg róla, hogy a munkadarab idegen anyagoktól, mint például szegektől mentes.
28. Ha elkopott, cserélje ki az asztalbetétet.
29. Alumínium, fa vagy hasonló anyagok vágásán kívül ne használja másra a fűrésznyitót.
30. Ne használja a fűrésznyitót más anyagok vágására, mint amelyeket a gyártó javasolt.
31. Lapcserélési eljárás, beleértve az újra behelyezési módszert és a figyelmeztetést, hogy ezt helyesen kell végezni.
32. Fa fűrészelésekor csatlakoztassa a gérvágó fűrésznyitót egy porgyűjtő készülékhez.
33. Réselesekor vigyázzon.
34. A szerszám szállításkor vagy odébbvitelkor ne a tartót fogja. A tartó helyett fogja a markolatot.
35. Csak akkor kezdje a vágást, miután a motor elérte a maximális fordulatszámot.
36. Azonnal kapcsolja KI a kapcsolót, ha rendellenességet észlel.
37. Kapcsolja le az áramot és várjon, amíg a fűrészlap megáll, mielőtt szervizeli vagy beállítja a szerszámot.
38. Gér- vagy ferde vágás esetén a lapot nem szabad felemelni, mielőtt a forgás teljesen meg nem állt.
39. Vegyen figyelembe minden maradék veszélyt a vágási műveletben, mint például a szemet veszélyeztető lézersugárzást, a véletlen hozzáférést a mozgó alkatrészekhez a csúszó mechanikai alkatrészekben és így tovább.

MŰSZAKI ADATOK

Max. vágási kapacitás Magasság × Szélesség	0°	59 mm × 144 mm vagy 89 mm × 101 mm
	Sarokillesztés 45°	59 mm × 102 mm
	Balra ferde 45°	41 mm × 144 mm
	Gér (Balra ferde 45°, Sarokillesztés 45°)	41 mm × 102 mm
Fűrészlap méretei (Külső átmérő × Belső átmérő × Vastagság)		255 mm × 30 mm × 2,3 mm
Sarokillesztés vágási szög		Jobb és bal 0° – 52°
Ferde vágási szög		Bal 0° – 45°
Gérvágási szög		Sarokillesztés (jobb és bal) 0° – 45°
Feszültség (területek szerint)*		(110 V, 230 V) ~
Teljesítményfelvétel*		1520 W
Terhelés nélküli fordulatszám		5000 perc ⁻¹
Gép méretei (Szélesség × Mélység × Magasság)		460 mm × 628 mm × 561 mm
Súly (nettó)		12 kg (C10FCH2) / 11,9 kg (C10FCE2)
Lézeres jelölő (csak a C10FCH2 modell)	Maximális kimenet	Po<3 mW osztályú lézer termék
	(lambda)	654 nm
	Lézerközeg	Lézerdióda

* Ne felejtse el ellenőrizni a típus táblán feltüntetett adatokat, mivel ezek eladási területenként változnak!

STANDARD TARTOZÉKOK

- (1) 255 mm-es TCT fűrészlap (szerszámmra szerelve) ... 1
 - (2) Porzsák 1
 - (3) 10 mm-es dugókulcs 1
 - (4) Satuszerelvény 1
 - (5) 4 mm-es imbuszkulcs (csak C10FCH2) 1
 - (6) Alsó vezetőléc (B) 1
 - (7) Süllyesztett fejű csavar 1
 - (8) M6 nylon anya 1
 - (9) Lemez (A) 1
 - (10) Tartó (B) 1
 - (11) Oldaló markolat 1
- Az standard tartozékok előzetes értesítés nélkül módosíthatók.

OPCIONÁLIS TARTOZÉKOK
(értékesítésük külön történik)

- (1) Bővítéstartó és leállító
 - (2) Koronás öntvény satuszerelvény (beleértve a koronás öntvény megállítót (L))
 - (3) Koronás öntvény megállító (L)
 - (4) Koronás öntvény megállító (R)
- Az opcionális tartozékok előzetes értesítés nélkül módosíthatók.

ALKALMAZÁS

- Különböző típusú alumínium ablakkeretek és fa vágása.

KICSOMAGOLÁS

- Óvatosan csomagolja ki a szerszámgépet és minden kapcsolódó tételt (standard tartozékok).
- Óvatosan vizsgálja meg, hogy meggyőződjön róla, hogy minden kapcsolódó tétel (standard tartozékok) megvan.

AZ ÜZEMBEHELYEZÉS ELŐTTI TENNIVALÓK

1. Áramforrás

Ügyeljen rá, hogy a készülék adattábláján feltüntetett feszültség értéke megegyezzen az alkalmazni kívánt hálózati feszültséggel.

2. Hálózati kapcsoló

Ügyeljen rá, hogy a hálózati kapcsoló KI állásba legyen kapcsolva. Ha a csatlakozódugót úgy csatlakoztatja a dugaszolóaljzatba, hogy közben a hálózati kapcsoló BE állásban van, a kéziszerszám azonnal működésbe lép, ami súlyos balesetet idézhet elő.

3. Hosszabbító vezeték

Ha a munkaterület az áramforrástól távol található, akkor egy megfelelő keresztmetszetű és teljesítményű hosszabbító vezetékkel kell alkalmazni.

4. Amikor a szerszámgépet előkészítették szállításra, a fő részeit egy rögzítőcsapszeg biztosítja

Mozgassa enyhén a fogantyút, hogy a rögzítőcsapszeg kiengedhető legyen.

VIGYÁZAT

- Szállításra összeállítás
 - Rögzítse a rögzítőcsapszeget a hajtásházba (3. **Ábra**).
 - Távolítsa el a 6 mm-es szárnyascsavart. Fordítsa el a forgatólemezt az 5. **Ábra** szerint és rögzítse ismét a 6 mm-es szárnyascsavarral.
 - Süllyessze le a fedelet, hogy az a gép elejéig védje a lap fogait.
- Vágási munka
 - Mozgassa enyhén a fogantyút, hogy a rögzítőcsapszeg kiengedhető legyen.
 - Távolítsa el a 6 mm-es szárnyascsavart. Fordítsa el a forgatólemezt a 6. **Ábra** szerint és rögzítse ismét a 6 mm-es szárnyascsavarral.

5. Csatlakoztassa hozzá a porzsákat a fő egységhez (1. Ábra)

- (1) Amikor a porzsák megtelt fűrészporral, a por kifúj a porzsákból, amikor a fűrészlap forog. Rendszeresen ellenőrizze a porzsákat, és ürítse ki, mielőtt megtelik.
- (2) A ferde és a gérvágás során csatlakoztassa a porzsákat megfelelő szögben az alap felületéhez a 4. Ábrán bemutatottak szerint.

VIGYÁZAT

- Gyakran ürítse ki a porzsákat, hogy megelőzze a csővezeték és a biztonsági fedél eltömődését. A fűrészpor ferde vágásnál a normálisnál gyorsabban gyűlik össze.

6. Felszerelés

Győződjön meg róla, hogy a gép mindig rögzítve legyen a munkapadhoz.

Csatlakoztassa a szerszámgépet egy sík, vízszintes munkapadhoz.

Válasszon 8 mm-es átmérőjű, a munkapad vastagságához alkalmas csavarokat.

A csavar hosszának legalább 35 mm plusz a munkapad vastagságának kell lennie.

Például, egy 25 mm vastag munkapadhoz használjon 8 mm × 60 mm-es csavarokat.

A SZERSZÁMGÉP HASZNÁLT ELI TTI BEÁLLÍTÁSA

VIGYÁZAT

Tegyen meg minden szükséges beállítást, mielőtt a dugaszt betesz az áramforrásba.

1. Ellenőrizze, hogy az alsó védőburkolat simán működik-e

VIGYÁZAT

- Ez a gérvágó fűrész biztonsági eszközként fel van szerelve egy fűrészfej rögzítővel.
- A fűrészfej lesüllyesztéséhez a vágáshoz a rögzítőt a rögzítőkár (C) hüvelykujjal történő megnyomásával ki kell oldani.
- (1) Amikor lenyomja a kart, mialatt nyomva tartja a rögzítőkart (C), ellenőrizze, hogy az alsó védőburkolat simán forog-e (7. Ábra).
- (2) A következőben ellenőrizze, hogy az alsó védőburkolat visszatér-e az eredeti helyzetbe, amikor a kart felemeli.

VÁGÁSI ELJÁRÁSOK

FIGYELMEZTETÉS

- A személyi sérülés elkerüléséhez soha ne vegyen el vagy tegyen munkadarabot az asztalról/asztalra, mialatt a szerszám működik.
- Soha ne tegye a végtagjait a figyelmeztető jel melletti vonalon belülre, amikor a szerszám működik. Ez veszélyes körülményeket okozhat (lásd 8. Ábra).

VIGYÁZAT

- Veszélyes eltávolítani vagy betenni a munkadarabot, mialatt a fűrészlap forog.
- Fűrészlelcsőr tisztítsa le a forgácsot a forgatóasztalról.
- Ha túl sok forgács gyűlik össze, a fűrészlap kibukkan a vágóanyagból. Soha ne tegye a kezét vagy bármi mászt a kibukkant lap közelébe.

1. Szorosan rögzítse a vágandó anyagot a satuszerelvénnyel, hogy az ne mozogjon a vágás során

2. Kapcsoló működése

Az indító meghúzása bekapcsolja a kapcsolót. Az indító elengedése kikapcsolja a kapcsolót.

3. Tartó (B), leszorító kar beállítása: (9. Ábra)

Csatlakoztassa a mellékelt tartót (B) az 9. Ábrán bemutatott helyzetbe, és állítsa be a tartót (B), míg annak alsó felülete érintkezik a munkapad felületével. A beállítás után szorosan húzza meg a 6 mm-es csavart a mellékelt 10 mm-es dugókulccsal. Lazítsa meg az M6 × 20 méretű csavart a leszorító karon, és csatlakoztassa olyan helyzetbe, ahol a leszorító kar könnyen működtethető.

4. A satuszerelvénnyel használata (Standard tartozék) (10. Ábra)

- (1) A satuszerelvénnyel akár a bal vezetőlécre {Vezetőléc (B)}, akár a jobb vezetőlécre {Vezetőléc (A)} felszerelhető a 6 mm-es szárnyascsavart (A) megmozdításával.
- (2) A csavartartó a munkadarab magassága szerint emelhető vagy süllyeszthető a 6 mm-es szárnyascsavart (B) megmozdításával. A beállítás után szorosan húzza meg a 6 mm-es szárnyascsavart (B) és rögzítse a csavartartót.
- (3) Fordítsa el a felső gombot és biztonságosan rögzítse a munkadarabot a helyén.

FIGYELMEZTETÉS

- Mindig szilárdan rögzítse le vagy fogja satuba a munkadarabot a vezetőléchez; ellenkező esetben a munkadarab leugorhat az asztalról és testi sérülést okozhat.

VIGYÁZAT

- Mindig győződjön meg róla, hogy a motorfej nem érintkezik a satuszerelvénnyel, amikor lesüllyeszti a vágáshoz. Ha bármilyen veszélye fennáll, hogy ez történhet, lazítsa meg a 6 mm-es szárnyascsavart és mozgassa a satuszerelvénnyel olyan helyzetbe, ahol az nem érintkezik a fűrészlappal.

5. Szerelje fel az alsó vezetőlécet (B) (11. Ábra)

Közvetlen szögvas és szögvas esetén használja az alsó vezetőlécetet. Az alsó vezetőléc (B) a vezető határolóvas (B) jobb oldalára szerelhető fel. Helyezze a mellékelt lemezt (A) a 11. Ábrán bemutatott helyzetbe, tegye be a hegyet a vezetőléc (B) hornyába, és egyidejűleg tegye be az M6 süllyesztett fejű csavart a vezetőlécbe (B), az alsó vezetőlécbe (B), és a lemezbe (A), azután húzza meg az M6 nylon anyát a mellékelt 10 mm-es dugókulccsal, ameddig az alsó vezetőléc (B) simán nem tud forogni. Ekkor az anyag stabil vágását valósíthatja meg széles hátsó felülettel.

FIGYELMEZTETÉS

Bal ferde vágás esetén forgassa el az alsó vezetőlécetet (B). Feltételezve, hogy nem lehet elforgatni, érintkezésbe kerül a fűrészlappal vagy a szerszám valamelyik alkatrészével, a kezelő súlyos sérülését okozva.

6. Festékvonal használata

A motorrész lesüllyesztésével az alsó védőburkolat felemelkedik és a fűrészlap megjelenik. Hozza a festékvonalat egy vonalba a fűrészlappal.

VIGYÁZAT

Soha ne emelje fel az alsó védőburkolatot, mialatt a fűrészlap forog.

Az alsó vezetőléc nem csak érintkezni fog és károsan befolyásolja a vágás pontosságát, hanem ez a védőburkolat károsodását is eredményezheti.

7. Szerelje fel az oldalsó markolatot (12. Ábra)

Távolítsa el az M10 csavart, és szerelje fel a z oldalsó markolatot, amely mellékelten jött az egységgel.

8. Lézervonal helyének beállítása (csak a C10FCH2 modell)

Festékvonalazás könnyen készíthető ezen a szerszámon a lézeres jelölőhöz. Egy kapcsoló gyűjtja fel a lézeres jelölőt (13. Ábra).

A vágás választásától függően a lézervonal egy vonalba hozható a vágási szélesség (fűrészlap) bal oldalával vagy a jobb oldalon levő festékvonallal.

A lézervonal a fűrészlap szélességéhez van beállítva a gyári szállítás időpontjában. Állítsa be a fűrészlap és a lézervonal helyzetét a következő lépések megtételével, hogy megfeleljen a választott felhasználásnak.

- (1) Kapcsolja fel a lézeres jelölőt és készítsen egy körülbelül 5 mm mély hornyot a munkadarabon, amely körülbelül 38 mm magas és 89 mm széles. Tartsa a hornyolt munkadarabot a satuval ahogy van, és ne mozgassa azt.
- (2) Ezután tegyen bele egy 4 mm-es imbuszkulcsot a 12-es átmérőjű furatba a hajtásház oldalán, és forgassa az imbuszcsovarat a lézervonal mozgatásához. (Ha az imbuszcsovarat az óra járásával egyezően forgatja, a lézervonal jobbra tolódik, ha pedig az óra járásával ellentétesen forgatja, a lézervonal balra tolódik.) Amikor úgy dolgozik, hogy a festékvonal egybeesik a fűrészlap bal oldalával, a lézervonalat rendezze egy vonalba a horny bal végével (14. Ábra). Amikor a fűrészlap jobb oldalával egy vonalba rendezi el, a lézervonalat a horny jobb oldalával hozza egy vonalba.
- (3) A lézervonal helyének beállítása után húzzon egy egyenes szögű festékvonalat amunkadarabra, és a festékvonalat hozza egy vonalba a lézervonallal. A festékvonal elrendezések kis lépésenként csúsztassa a munkadarabot és a satuval rögzítse abban a helyzetben, ahol a lézervonal fedésbe kerül a festékvonallal. Dolgozzon ismét a hornyoláson, és ellenőrizze a lézervonal helyzetét. Ha meg akarja változtatni a lézervonal helyzetét, tegye meg újra a beállításokat az (1) - (3) lépéseket követve.

FIGYELMEZTETÉS (16. Ábra és 17. Ábra)

- Mielőtt a táp dugaszát bedugja az aljzatba, győződjön meg róla, hogy a fő váz és a lézeres jelölő kikapcsolt állapotban van.
- Gyakorolja a legnagyobb elővigyázatot az indítókapcsoló kezeléskor a lézervonal helyzetének beállításához, mivel a tápdugasz a működés során be van dugva az aljzatba. Ha az indítókapcsolót véletlenül meghúzza, a fűrészlap foroghat és váratlan baleseteket eredményezhet.
- Ne távolítsa el a lézeres jelölőt más célokra történő felhasználáshoz.

VIGYÁZAT

- Lézersugárzás - Ne nézzen a sugárba.
- Lézersugárzás a munkaasztalon. Ne nézzen a sugárba. Ha a szem közvetlenül ki van téve a lézersugárnak, akkor megsérülhet.
- Ne szerelje szét.
- Ne üsse meg erősen a lézeres jelölőt (a szerszám fő vázát); ellenkező esetben a lézervonal helyzete elromolhat, a lézeres jelölő sérülését, valamint rövidebb élettartamot eredményezve.
- A lézeres jelölőt csak a vágási művelet alatt tartsa égve. A lézeres jelölő hosszabb világítása rövidebb élettartamot eredményezhet.
- Az itt megadottaktól eltérő vezérlések vagy beállítások használata vagy eljárások végrehajtása veszélyes sugárzási igénybevételt eredményezhet.

MEGJEGYZÉS

- A vágást úgy hajtsa végre, hogy a lézervonal átfedje a festékvonalat.
- Ha a festékvonal és a lézervonal átfedésben van, a fény ereje és gyengesége megváltozik, stabil vágási műveletet eredményezve, mivel könnyedén észreveheti a vonalak egyezését. Ez biztosítja a minimális vágási hibákat.
- Kültéri vagy ablak közelében történő üzemeltetésekor a napfény miatt nehezen lehet észrevenni a lézervonalat. Ilyen körülmények között menjen olyan helyre, amely nem közvetlenül a napon van, és kezdje el az üzemeltetést.
- Ne húzza a vezetéknel fogva a motorfej mögött vagy ne akassza bele az újjat, fát és hasonlókat; ellenkező esetben a vezeték lejöhet, és lehet, hogy a lézeres jelölő nem fog világítani.
- Rendszeresen ellenőrizze és győződjön meg róla, hogy a lézervonal helyzete rendben van. Az ellenőrzési módszert illetően, húzzon egy egyenes szögű festékvonalat a munkadarabra körülbelül 38 mm magassággal és 89 mm szélességgel, és ellenőrizze, hogy a lézervonal egy vonalba esik-e a festékvonallal [A festékvonal és a lézervonal közötti eltérésnek kevesebbnek kell lennie, mint a festékvonal szélessége (0,5 mm)] (15. Ábra).

9. Vágási művelet

A 18. Ábrán bemutatottak szerint a fűrészlap szélessége a vágási szélesség. Ezért csúsztassa a munkadarabot jobbra (a kezelő pozíciójából nézve), amikor **b** hossz kívánatos, vagy balra, amikor **a** hossz kívánatos.

(Csak a C10FCH2 modell)

Lézeres jelölő használata esetén helyezze egy vonalba a lézervonalat a fűrészlap bal oldalával, azután hozza egy vonalba a festékvonalat a lézervonallal.

- (2) Ha a fűrészlap eléri a maximális sebességet, lassan nyomja le a markolatot, miáltal lenyomva tartja a rögzítőkart (C) és hozza a fűrészlapot a vágandó anyag közelébe.
- (3) Ha a fűrészlap érintkezik a munkadarabbal, fokozatosan nyomja le a markolatot, hogy belevágjon a munkadarabba. Miután a munkadarabot bevágta a kívánt mélységig, kapcsolja KI a szerszámgépet és hagyja, hogy a fűrészlap teljesen megálljon, mielőtt felemeli a markolatot a munkadarabról, hogy visszajuttassa azt a teljesen visszahúzott helyzetbe.

VIGYÁZAT

- A maximális vágási méretekhez nézze meg a "SPECIFIKÁCIÓK" táblázatot.
- A markolat megnövelt nyomása nem növeli a vágási sebességet. Ellenkezőleg, a túl nagy nyomás a motor túlterhelését és/vagy a vágási hatékonyság csökkenését eredményezheti.
- Győződjön meg róla, hogy az indítókapcsoló KI legyen kapcsolva és a tápdugasz el legyen távolítva az aljzattól, amikor a szerszám nincs használatban.
- Mindig kapcsolja le az áramot és hagyja, hogy a fűrészlap teljesen megálljon, mielőtt felemeli a markolatot a munkadarabról. Ha a markolatot úgy emeli fel, hogy a fűrészlap még forog, a levágott darab megszorulhat a fűrészlap ellenében, és a szilánkok veszélyes szétszóródását okozhatja.
- Minden alkalommal, amikor befejezte a mély vágási művelet egy vágását, kapcsolja ki a kapcsolót, és ellenőrizze, hogy a fűrészlap megállt-e. Azután emelje fel a markolatot és juttassa vissza a teljesen visszahúzott helyzetbe.

- Legyen benne teljesen biztos, hogy a levágott anyagot eltávolította a forgatóasztalról, és azután fogjon hozzá a következő lépéshez.

10. Sarokillesztés vágási eljárások

- (1) Lazítsa meg az oldalsó markolatot és tolja a kart a szögbeállításokhoz. Azután állítsa be a forgatóasztalt, amíg a jelző egy vonalba nem kerül a sarokillesztési skálával (19. Ábra).
- (2) Húzza meg újra az oldalsó markolatot, hogy a forgatóasztalt a kívánt pozícióban rögzítse.

MEGJEGYZÉS

- Pozitív megállások vannak a 0° központi beállítás jobb és bal oldalán, a 15°, 22,5°, 31,6° és 45° beállításoknál. Ellenőrizze, hogy a sarokillesztési skála és a jelző hegye megfelelően egy vonalba áll-e.
- Ha a fűrészt úgy üzemelteti, hogy a sarokillesztési skála és a jelző nem egy vonalba esik vagy az oldalsó markolat nincs megfelelően meghúzva, az rossz vágási pontosságot eredményez.

VIGYÁZAT

- Soha ne távolítsa el az oldalsó markolatot; nélküle a szerszám használata veszélyes volna. A baleset vagy személyi sérülés megelőzéséhez mindig szorosan húzza meg a sarokillesztés markolatát.

11. Ferde vágási eljárások (20. Ábra és 21. Ábra)

- (1) Lazítsa meg a leszorító kart és döntse a fűrészlapot balra.
- (2) Állítsa be a dőlésszöveget a kívánt értékre, miközben figyelni a dőlésszög skálát és a jelzőt, azután rögzítse a leszorító kart.

FIGYELMEZTETÉS

- Amikor a munkadarabot rögzítette a lap bal vagy jobb oldalán, a rövid levágott rész nyugalomba kerül a fűrészlap jobb vagy bal oldalán. Mindig kapcsolja le az áramot és hagyja teljesen megállni a fűrészlapot, mielőtt felemeli a markolatot a munkadarabról. Ha a markolatot úgy emeli fel, hogy a fűrészlap még forog, a levágott darab megszorulhat a fűrészlap ellenében, és a szilánkok veszélyes szétszóródását okozhatja.
- Ha a ferde vágást féllúton megállítja, akkor kezdje el a vágást, miután a motorfejet visszahúzta a kezdeti helyzetbe.

Féllútról indítva, visszahúzás nélkül, azt okozza, hogy a biztonsági fedél beszorul a vágás hornyába és érintkezésbe kerül a fűrészlappal.

12. Gérvágási eljárások

A gérvágás a fenti 9. és 10. pontokban levő utasítások követésével hajtható végre. A gérvágás maximális vágási méreteihez nézze meg a "SPECIFIKÁCIÓK" táblázatot.

VIGYÁZAT

- Gérvágáshoz mindig rögzítse a munkadarabot a jobb oldalával. Gérvágáshoz soha ne fordítsa a forgatóasztalt jobbra, mivel ekkor a fűrészlap érintkezhet a leszorítóval vagy a satuval, amely rögzíti a munkadarabot, és személyi sérülést vagy károsodást okozhat.

13. Hosszú anyagok vágása

Hosszú anyagok vágásakor használjon egy kiegészítő platformot, amely ugyanolyan magas, mint a tartó (opcionális tartozék) és a különleges kiegészítő berendezés alapja.

Kapacitás: faanyag (Sz × M × H)

120 mm × 40 cm × 1000 mm

14. A tartók felszerelése (Opcionális tartozék)

A tartók segítenek a hosszabb munkadarabot stabilan és a helyükön tartani a vágási művelet során.

- (1) A **22. Ábrán** jelzettek szerint használjon acél négyzetet a tartók felső szélének egy vonalba állításához az alapfelülettel.

Lazítsa meg a 6 mm-es szárnyas anyát. Fordítsa el a magasságállító csavart 6 mm-re, és állítsa me a tartó magasságát.

- (2) A beállítás után szorosan húzza meg a szárnyas anyát és rögzítse a tartót a 6 mm-es gombos csavarral (opcionális tartozék). Ha a magasságállító csavar 6 mm magassága nem elegendő, tegyen alá egy vékony lemezt. Győződjön meg róla, hogy a 6 mm-es magasságállító csavar vége nem áll ki a tartóból.

15. Megálló precíziós vágáshoz (a megálló és a tartó opcionális tartozék)

A megálló megkönnyíti a folyamatos precíziós vágást 280 mm - 450 mm közötti hosszban.

A megálló felszereléséhez csatlakoztassa azt a tartóhoz a 6 mm-es szárnyascsavarral a **23. Ábrán** bemutatottak szerint.

16. Koronás öntvény satu, koronás öntvény megálló (L) és (R) (opcionális tartozék) használatának megerősítése

- (1) A koronás öntvény megálló (L) és (R) (opcionális tartozékok) lehetővé teszik a koronás öntvény könnyebb vágásait a fűrészlap megoldása nélkül. Szerelje be őket az alap kétoldalas oldalába a **24. Ábrán** bemutatottak szerint. A berakás után húzza meg a 6 mm-es gombos csavarokat a koronás öntvény leállító rögzítéséhez.

- (2) A koronás öntvény satu (B) (opcionális tartozék) felszerelhető akár a bal vezetőlécre (Vezetőléc (B)), akár a jobb vezetőlécre (Vezetőléc (A)). Egyesülhet a koronás öntvény lejtésével és a satu lenyomható.

Ezután szükség szerint forgassa el a felső gombot, hogy biztosan csatlakoztassa a koronás öntvényt a helyén. A satuszerelvény felemeléséhez vagy lesüllyesztéséhez először lazítsa meg a 6 mm-es szárnyascsavart.

A magasság beállítása után szorosan húzza meg a 6 mm-es szárnyascsavart; azután szükség szerint forgassa el a felső gombot, hogy biztosan csatlakoztassa a koronás öntvényt a helyén (lásd **25. Ábra**).

Pozicionálja a koronás öntvényt annak FALLAL ÉRINTKEZI SZÉLÉVEL a vezetőléccel szemben és MENNYEZETTEL ÉRINTKEZI SZÉLÉVEL a koronás öntvény megállítókkal szemben a **25. Ábrán** bemutatottak szerint. A koronás öntvény megállítókat a koronás öntvény mérete szerint kell beállítani. Húzza meg a 6 mm-es szárnyascsavart a koronás öntvény megállítók rögzítéséhez.

FIGYELMEZTETÉS

- Mindig szilárdan szorítsa le vagy fogja satuba, hogy a koronás öntvényt a vezetőléchez rögzítse; ellenkező esetben a koronás öntvény leugorhat az asztalról és testi sérülést okozhat.

Ne fordítse el a vágást. A fő váz vagy a fűrészlap hozzáérhet az alsó vezetőléchez és sérülést eredményezhet.

VIGYÁZAT

- Mindig győződjön meg, hogy a motorfej (lásd **1. Ábra**) nem ér hozzá a koronás öntvény satuszerelvényhez, amikor lesüllyeszti a vágáshoz. Ha bármilyen veszélye fennáll, hogy ez történhet, lazítsa meg a 6 mm-es gombos csavart és mozgassa a koronás öntvény satuszerelvényt olyan helyzetbe, ahol az nem érintkezik a fűrészlappal.

A FŰRÉSZLAP FELSZERELÉSE ÉS ELTÁVOLÍTÁSA

FIGYELMEZTETÉS

○ A baleset vagy személyi sérülés megelőzéséhez mindig kapcsolja ki az indítókapcsolót és húzza ki a tápdugaszt a foglalatból a lap eltávolítása vagy felszerelése előtt. Ha a vágási munkát olyan állapotban végzi, ahol a csavar nem lett eléggé meghúzva, a csavar lezúdulhat, a lap lejöhet, és az alsó védőburkolat károsodhat, ami sérüléseket eredményezhet.

Szintén ellenőrizze, hogy a csavarok megfelelően meg legyenek húzva, mielőtt a tápdugaszt bedugja a dugaszolóaljzatba.

○ Ha a csavarokat nem a 10 mm-es dugókulccsal (standard tartozék), hanem egyéb szerszámokkal csatlakoztatják vagy veszik le, túlzott vagy helytelen szorítás fordulhat elő, ami sérülést eredményezhet.

1. A fűrészlap felszerelése (26. Ábra, 27. Ábra, 28. Ábra és 29. Ábra)

(1) Forgassa az alsó védőburkolatot (műanyag) a felső helyzetbe.

(2) Használja a csavarhúzó a tengely fedelét rögzítő 4 mm-es gépcsavart meglazításához, azután távolítsa el a tengelyfedele.

(3) Nyomja be a tengelyrögzítőt és lazítsa meg a csavart a 10 mm-es dugókulccsal. (Standard tartozék)
Mivel a csavar balmenetes, jobbra fordítva lazítsa meg a **28. Ábrán** bemutatottak szerint.

MEGJEGYZÉS

○ Ha a tengelyrögzítő nem nyomható be könnyedén a tengely rögzítéséhez, forgassa a csavart a 10 mm-es dugókulccsal, miközben nyomást gyakorol a tengelyrögzítőre.
A fűrészlap tengelye rögzítésre kerül, amikor a tengelyrögzítőt befelé nyomja.

(4) Távolítsa el a csavart és az alátétet (B).
(5) Emelje fel az alsó védőburkolatot és szerelje fel a fűrészlapot.

FIGYELMEZTETÉS

A fűrészlap felszerelésekor győződjön meg róla, hogy a fűrészlapon levő forgásirányjelző és a hajtásház forgásiránya (lásd **1. Ábra**) megegyezik.

(6) Alaposan tisztítsa meg az alátétet (B) és a csavart, és szerelje fel azokat a fűrészlap tengelyére.

(7) Nyomja be a tengelyrögzítőt és balra forgatva húzza meg a csavart a standard tartozék kulccsal (10 mm-es dugókulcs) a **28. Ábrán** jelzettek szerint.

VIGYÁZAT

○ Győződjön meg róla, hogy a tengelyrögzítő a fűrészlap felszerelése vagy eltávolítása után visszatért a visszahúzott helyzetbe.

○ Úgy húzza meg a csavart, hogy az ne lazuljon le az üzemeles során.

○ Győződjön meg róla, hogy a csavar megfelelően meg lett húzva, mielőtt elindítja a szerszámgépet.

2. A fűrészlap leszerelése

A fűrészlapot a fenti 1. bekezdésben leírt felszerelési eljárás fordítottjaként szerelje le.

A fűrészlap az alsó védőburkolat felemelése után könnyedén eltávolítható.

VIGYÁZAT

○ Soha ne kíséreljen meg más fűrészlapot felszerelni, mint 235 mm - 255 mm átmérőjűeket.

KARBANTARTÁS ÉS ELLENIRZÉS

FIGYELMEZTETÉS

A baleset vagy személyi sérülés elkerüléséhez mindig győződjön meg róla, hogy az indítókapcsoló KI legyen kapcsolva, és, hogy a tápdugasz ki legyen húzva a dugaszolóaljzatból, mielőtt a szerszám bármiféle karbantartását vagy ellenőrzését végezné.

1. A fűrészlap ellenőrzése

A tönkremenetel vagy sérülés első jelekor mindig azonnal cserélje ki a fűrészlapot.

A sérült fűrészlap személyi sérülést okozhat, az elkopott fűrészlap pedig nem hatékony működést és a motor esetleges túlterhelését okozhatja.

VIGYÁZAT

○ Soha ne használjon életlen fűrészlapot. Amikor egy fűrészlap életlen, ellenállása a szerszám markolata által alkalmazott kéznyomással szemben igyekszik megnőni, nem biztonságossá téve a szerszámgép üzemeltetését.

2. A kar ellenőrzése (30. Ábra és 31. Ábra)

Ha az M6 hatlapfejű csavarok (2) lazák, rendezze egy vonalba a vezetőléc és a fűrészlap oldalait az acél négyzetrel. A fűrészlap és a vezetőléc 90 fokos szögbe beállítása után húzza meg a kart rögzítő hatlapfejű csavarokat (2).

3. A szénkefék ellenőrzése (32. Ábra és 33. Ábra)

A motorban levő szénkefék fogyóalkatrészek. Ha a szénkefék túlzottan elkopnak, motorprobléma fordulhat elő.

Ezért időszakszerűen ellenőrizze a szénkeféket és cserélje ki őket, ha a **32. Ábrán** bemutatott kopási határvonalig koptak.

Szintén tartsa a szénkeféket tisztán, úgy, hogy azok simán csúszzanak a kefetartókban.

A szénkefék a kefesapokk (lásd **33. Ábra**) eltávolítása után egy hasított (minuszos) csavarhúzóval könnyedén eltávolíthatók.

4. A motor kezeléséről (lásd 1. Ábra)

A motor tekerccselését tartják a gép szívének. Gyakorolja a legnagyobb elővigyázatosságot, hogy ne sértse meg a tekerccselést áltál, hogy mosóolajnak vagy víznek teszi ki.

MEGJEGYZÉS

○ Por vagy hasonló felgyülemelése a motorban hibás működést eredményezhet.

Mintegy 50 óras használat után járassa terhelés nélkül, és fúvasson be száraz levegőt a motor hátulján levő szellőzőnyílásból. Az ilyen művelet hatásosan kiüríti a port és hasonlókat.

5. A csavarok ellenőrzése

Rendszeresen ellenőrizze a szerszámgép mindegyik komponensét lazaság szempontjából.

Bármely laza alkatrészen húzza meg újra a csavarokat.

FIGYELMEZTETÉS

○ A személyi sérülés megelőzéséhez, soha ne üzemeltesse a szerszámgépet, ha valamelyik komponense laza.

6. Ellenőrizze az alsó védőburkolatot a megfelelő működés szempontjából

A szerszám minden egyes használata előtt tesztelje az alsó védőburkolatot (lásd **7. Ábra**), hogy meggyőződjön róla, hogy az jó állapotban van és simán mozog.

Soha ne használja a szerszámot, ha az alsó védőburkolat nem működik megfelelően és nincs jó mechanikai állapotban.

7. Tárolás

Miután befejezte a szerszám üzemeltetését, ellenőrizze, hogy végrehajtásra kerültek-e a következők:

- (1) Az indítókapcsoló KI helyzetben legyen,
- (2) A tápdugasz ki van-e húzva a dugaszolóaljzatból,
- (3) Amikor a szerszám nincs használatban, tárolja száraz helyen, ahol gyerekek nem érhetik el.

8. Kenés

A következő csúszófelületeket havonta egyszer kenje meg, hogy a szerszámgépet hosszú időre jó működési állapotban tartsa (**1. Ábra** és **2. Ábra**).

Javasolt a gépolaj használata.

Olajellátó pontok:

* Csukló forgó része

* Satuszerelvény forgó része

9. Tisztítás

Nedves, szappanos ruhával időszakonként távolítsa el a forgácsot, port és egyéb hulladékanyagot a szerszámgép felületéről, különösen az alsó védőburkolat belsejéből. A motor hibás működésének elkerüléséhez védje azt, nehogy olajjal vagy vízzel érintkezzen.

(Csak a C10FCH2 modell)

Ha a lézervonal a lézeres jelölő fénykibocsájtó szakaszának ablakára ragadt forgácsok és hasonlók következtében láthatatlanná válik, száraz ruhával vagy szappanos vízzel megnedvesített puha törölkendővel stb. törölje le és tisztítsa meg az ablakot.

10. Szervizelési alkatrésztábla

A: Alkatrész-szám

B: Kódszám

C: Használt darabszám

D: Megjegyzések

FIGYELEM

Hitachi kéziszerszámok javítását, módosítását és ellenőrzését csak Hitachi Szakszervíz végezheti.

Javítás vagy egyéb karbantartás esetén hasznos ha ezt a szerviz-alkatrész listát a szerszámmal együtt átadjuk a Hitachi szakszervíznek.

A kéziszerszámok üzemeltetése és karbantartása során be kell tartani az egyes országokban érvényben lévő biztonsági rendelkezéseket és szabványokat.

MÓDOSÍTÁSOK

A Hitachi kéziszerszámok állandó tökéletesítéseken mennek át, hogy alkalmazni tudják a legújabb műszaki fejlesztések eredményeit.

Éppen ezért egyes alkatrészek (azok kódszámai illetve kiviteli módjai) előzetes bejelentés nélkül megváltozhatnak.

MEGJEGYZÉS

A HITACHI folyamatos kutatási és fejlesztési programja következtében az itt szereplő műszaki adatok előzetes bejelentés nélkül változhatnak.

A környezeti zajra és vibrációra vonatkozó információk

A mért értékek az EN61029 szabvány szerint kerültek meghatározásra.

Jellemző A-súlyozott hangnyomásszint: 95 dB (A)

Jellemző A-súlyozott hangteljesítmény-szint: 108 dB (A)

Viseljen hallásvédelmi eszközt.

A jellemző súlyozott gyorsulás négyzetes középértéke: 2,6 m/s².

230 V~ névleges feszültséggel ellátott elektromos szerszámokhoz használandó áramellátó rendszerre vonatkozó információk

Az elektromos készülék bekapcsolási műveletel feszültségingadozásokat okoznak.

Ennek az elektromos szerszámnak a kedvezőtlen hálózati körülmények közötti üzemeltetése káros hatásokat gyakorolhat más elektromos készülékek működésére.

0,29 Ohm-mal egyenlő vagy annál alacsonyabb hálózati impedancia esetén valószínűleg semmilyen negatív hatás nem lesz.

A maximális megengedhető hálózati impedancia rendszerint nem kerül túllépésre, ha a vezetékágot az áramkivezetéshez 25 amperes vagy ennél nagyobb teljesítményű csatlakozódobozból táplálják.

Áramkimaradás esetén, vagy ha a tápdugasz kihúzásra került, a kapcsolót azonnal állítsa KI helyzetbe. Ez megakadályozza az ellenőrzés nélküli újraindulást.

VŠEOBECNÉ PROVOZNÍ POKYNY

VAROVÁNÍ! Při použití elektrického nářadí je nutné dodržovat základní bezpečnostní opatření, aby se zmenšilo nebezpečí požáru, úrazu elektrickým proudem nebo zranění. Dodržujte také následující pokyny.

Před použitím nástroje si přečtěte všechny tyto pokyny a návod pečlivě uschovejte.

Z bezpečnostních důvodů:

1. Udržujte pracovní prostředí čisté. Nepořádek na pracovišti vede k úrazům.
2. Vyhybte se nebezpečnému prostředí. Chraňte nářadí před deštěm. Nepoužívejte ve vlhkých nebo mokrych místech. Mějte pracoviště dobře osvětlené. Nepoužívejte nářadí blízko hořlavých a výbušných materiálů.
3. Chraňte se proti úrazu elektrickým proudem. Nedotýkejte se uzemněných předmětů (např. potrubí, radiátorů, sporáků nebo ledniček).
4. Dbejte na to, aby byly děti nebo jiné nepovolané osoby v bezpečné vzdálenosti od pracoviště a nedotýkaly se nářadí ani přívodní šňůry.
5. Nepoužívané nástroje uložte v suchu na bezpečném místě mimo dosah dětí.
6. Nástroj nepřetěžujte. Bude pracovat lépe a bezpečněji v podmínkách, pro které byl zkonstruován.
7. Používejte vhodný nástroj. Nepoužívejte malý nástroj nebo příslušenství na práce, pro které je zapotřebí výkonný nástroj. Používejte nářadí jen na práce, pro které je určeno; například nepoužívejte kotoučovou pilu na řezání větví nebo kmenů stromů.
8. Na práci se vhodně oblečte. Neberte si volné šaty nebo šperky. Mohou být zachyceny pohyblivými částmi. Při práci venku se doporučuje používat pryžové rukavice a vhodnou obuv (s protiskluzovou podrážkou). Máte-li dlouhé vlasy, použijte vhodnou pokrývku hlavy.
9. Používejte ochranné pomůcky. Chraňte si oči a pokud se při práci práší, použijte ochrannou masku nebo filtr.
10. Připojte zařízení na odsávání prachu. Je-li nářadí vybaveno přípojkou pro zařízení na odsávání a sběr prachu, zajistěte jejich připojení a správné používání.
11. Zacházejte s napájecí šňůrou opatrně. Nikdy nezvedejte nářadí za šňůru a netahejte za šňůru, když ji chcete odpojit ze zásuvky. Chraňte šňůru před teplem, olejem a ostrými hranami.
12. Pracujte bezpečně. Obráběný materiál upevněte svorkou nebo ve svěráku. Je to bezpečnější než přidržovat materiál rukou a uvolníte si tak pro práci s nástrojem obě ruce.
13. Při práci se příliš nenaklánějte. Udržujte pevný postoj a rovnováhu.
14. Zacházejte s nástroji opatrně. Chraňte vždy jejich ostří a udržujte je čisté, aby se s nimi dobře a bezpečně pracovalo. Dodržujte pokyny pro mazání a výměnu příslušenství. Pravidelně kontrolujte stav napájecí šňůry a je-li poškozena, nechejte nástroj opravit v autorizovaném servisním středisku. Pravidelně kontrolujte stav prodlužovací šňůry a vyměňte ji, je-li poškozena. Mějte ruce suché a čisté, neumazané olejem nebo mazivem.
15. Odpojte napájecí šňůru ze zásuvky, není-li nástroj používán, provádí-li se jeho údržba nebo se mění příslušenství, např. čepele, nástavce nebo řezací nože.

16. Odstraňte klíče. Zvykněte si před zapnutím nástroje zkontrolovat, zda na něm není nasazen klíč.
17. Zabráňte náhodnému zapnutí. Při přenášení nástroje nemějte prst na spínači. Před připojením napájecí šňůry do zásuvky zkontrolujte, zda je nástroj vypnut.
18. Používáte-li nástroj venku, použijte jen prodlužovací šňůry určené pro venkovní prostředí.
19. Buďte pozorní. Sledujte průběh práce. Používejte zdravý rozum. Nepracujte s nástrojem, jste-li unavení.
20. Před každým použitím zkontrolujte poškození částí nářadí, abyste zjistili, zda budou pracovat správně. Zaměřte se na polohu pohyblivých částí, volný pohyb pohyblivých částí, poškození, montáž a další podmínky, které by mohly ovlivnit použití nástroje. Poškozenou ochranu nebo jiné části je třeba správně opravit nebo vyměnit v autorizovaném servisním středisku, nejsou-li v tomto návodu uvedeny jiné pokyny. Vadné spínače nechejte vyměnit v autorizovaném servisním středisku. Nepoužívejte nástroj, nejde-li spínač zapnout nebo vypnout.
21. **Varování!**
Abyste zabránili poranění, používejte jen příslušenství nebo nástavce popsané v tomto návodu.
22. Opravy světle jen autorizovanému servisu. Tento elektrický nástroj odpovídá příslušným bezpečnostním požadavkům. Opravy smí provádět jen kvalifikované osoby s použitím originálních náhradních dílů. Jinak může uživateléi hrozit velké nebezpečí.

BEZPEČNOSTNÍ OPATŘENÍ PŘI POUŽITÍ KOMBINOVANÉ PILY

1. Plocha v okolí stroje musí být rovná, dobře udržovaná a bez volného materiálu jako jsou třísky a úlomky.
2. Zabezpečte přiměřeně všeobecné nebo bodové osvětlení.
3. Elektrické nástroje nikdy nepoužívejte na jiné účely, než jsou uvedené v tomto návodu k obsluze.
4. Opravy smí provádět pouze autorizovaný servis. Výrobce není odpovědný za žádné škody a zranění z důvodu opravy nepovolanými osobami a z důvodu nesprávného zacházení s nástrojem.
5. Pro zajištění navržené provozní integrity elektrických nástrojů neodstraňujte nainstalované kryty nebo šrouby.
6. Nedotýkejte se pohyblivých částí nebo příslušenství, dokud není odpojeno napájení.
7. Váš nástroj používejte s nižším příkonem než je uvedeno na typovém štítku; v opačném případě nemusí být povrchová úprava dobrá a může se snížit pracovní účinnost vzhledem k přetížení motoru.
8. Plastové díly neutírejte rozpouštědly. Rozpouštědla jako benzín, fedidlo, benzen, tetrachlómetan, alkohol mohou poškodit plastové díly a způsobit jejich prasknutí. Neutírejte je těmito rozpouštědly. Plastové díly vyčistěte měkkým hadrem navlhčeným v mýdlové vodě.
9. Používejte pouze originální náhradní díly HITACHI.
10. Tento nástroj se smí rozebírat pouze za účelem výměny uhlíkových kartáčů.
11. Schematický výkres nástroje v tomto návodu k obsluze je určen pouze pro autorizovaný servis.
12. Nikdy nepilte železné kovy nebo ždivo.

13. Zabezpečte přiměřeně všeobecné nebo bodové osvětlení.
Zásoby a hotové obrobky umístěte v blízkosti normální pracovní polohy obsluhy.
14. V případě potřeby použijte vhodné osobní ochranné prostředky, které mohou zahrnovat:
Chráníče sluchu pro snížení nebezpečí poškození sluchu.
Ochranné brýle pro snížení nebezpečí zranění očí.
Dýchací maska pro snížení nebezpečí inhalace škodlivého prachu.
Rukavice pro manipulaci s pilovým kotoučem (pilové kotouče by se měly pokud možno vždy přenášet v držáku) a drsným materiálem.
15. Obsluha je přiměřeně vyškolená k použití, nastavení a obsluze stroje.
16. Zdržte se vybírání jakýchkoli úlomků nebo jiných částí obrobku z řezného prostoru, když stroj běží a hlava pily není v klidové poloze.
17. Kombinovanou pilu nikdy nepoužívejte se spodním ochranným krytem zablokovaným v otevřené poloze.
18. Přesvědčte se, že spodní ochranný kryt se volně pohybuje.
19. Pilu nepoužívejte, když ochranné kryty nejsou na místě, v dobrém provozním stavu a řádně udržovány.
20. Používejte správně naostřené pilové kotouče. Dodržujte maximální rychlost vyznačenou na pilovém kotouči.
21. Nepoužívejte pilové kotouče, které jsou poškozené nebo deformované.
22. Nepoužívejte pilové kotouče vyrobené z vysokorychlostní oceli.
23. Používejte pouze pilové kotouče doporučené firmou HITACHI.
Používejte pilové kotouče, které jsou v souladu s EN847-1.
24. Pilové kotouče musí mít vnější průměr mezi 235 mm a 255 mm.
25. Vyberte správný pilový kotouč pro daný materiál.
26. Kombinovanou pilu nikdy neobsluhujte s pilovým kotoučem otočeným nahoru nebo do strany.
27. Zabezpečte, aby v obrobku nebyla cizí tělesa jako například hřebíky.
28. Když je vložka stolu opotřebená, vyměňte ji.
29. Pilu nepoužívejte k řezání jiných materiálů než je hliník, dřevo nebo podobné materiály.
30. Pilu nepoužívejte k řezání jiných materiálů, než jsou doporučeny výrobcem.
31. Postup výměny kotouče včetně metody výměny a varování musí být správně proveden.
32. Když pilíte dřevo, kombinovanou pilu připojte ke sběrači prachu.
33. U drážkování buďte opatrní.
34. Když nástroj přepravujete nebo přenášíte, nedržte ho za držák. Místo toho ho držte za rukojeť.
35. Řezat začněte, až když otáčky motoru dosáhnou maximální rychlosti.
36. Když zpozorujete nezvyklé chování, okamžitě vypněte vypínač.
37. Odpojte napájení a počkejte, dokud pilový kotouč nezastane, až potom začnete nástroj opravovat nebo nastavovat.
38. Během řezání s pokosem nebo úkosem nesmíte kotouč zvednout, dokud se úplně nepřestane točit.
39. Berte do úvahy všechna možná další nebezpečí při řezání, jako je laserové záření pro oči, náhlý vnik posuvných částí do pohyblivých částí stroje apod.

PARAMETRY

Max. řezní kapacita Výška × šířka	0°	59 mm × 144 mm nebo 89 mm × 101 mm
	Pokos 45°	59 mm × 102 mm
	Levý úkos 45°	41 mm × 144 mm
	Kombinovaný (Levý úkos 45°, Pokos 45°)	41 mm × 102 mm
Rozměry pilového kotouče (vněj.D × vnitř.D × tloušťka)		255 mm × 30 mm × 2,3 mm
Řezný úhel pokosu		Pravé a levé 0° – 52°
Řezný úhel úkosu		Levé 0° – 45°
Kombinovaný řezný úhel		Pokos (pravý a levý) 0° – 45°
Napětí (podle oblastí)*		(110 V, 230 V) ~
Příkon*		1520 W
Volnoběžná rychlost		5000 min ⁻¹
Rozměry stroje (šířka × hloubka × výška)		460 mm × 628 mm × 561 mm
Hmotnost (čistá)		12 kg (C10FCH2) / 11,9 kg (C10FCE2)
Laserový značkovač (pouze model C10FCH2)	Maximální výstup	Po<3 mW Laserový výrobek třídy
	(lambda)	654 nm
	Laserové médium	Laserová dioda

*Zkontrolujte, prosíme, štítek na výrobku. Štítek podléhá změnám v závislosti na oblastech použití.

STANDARDNÍ PŘISLUŠENSTVÍ

(1) 255 mm TCT pilový kotouč (namontovaný na stroji).....	1
(2) Sáček na prach	1
(3) 10 mm nástrčný klíč	1
(4) Sestava svěráku	1
(5) 4 mm šestiúhelníkový klíč (pouze C10FCH2)	1
(6) Menší stavítko (B)	1
(7) Plochý šroub	1
(8) Nylonová matice M6	1
(9) Deska (A)	1
(10) Držák (B).....	1
(11) Boční rukojeť.	1

Standardní příslušenství podléhá změnám bez předchozího oznámení.

VOLITELNÉ PŘISLUŠENSTVÍ (dodává se samostatně)

- Prodlužovací držák a zarážka
 - Svěrák zvonovnicového článku (Včetně zarážky zvonovnicového článku (L))
 - Zarážka zvonovnicového článku (L)
 - Zarážka zvonovnicového článku (R)
- Volitelné příslušenství podléhá změnám bez předchozího oznámení.

POUŽITÍ

- Řezání různých druhů hliníkových rámu a dřeva.

VYBALENÍ

- Pozorně vybalte elektrický nástroj a všechny další předměty (standardní příslušenství).
- Pozorně zkontrolujte, zda jsou v balení všechny příslušné předměty (standardní příslušenství).

PŘED POUŽITÍM

- Zdroj napětí**
Ujistěte se, že používaný zdroj napětí splňuje požadavky specifikované na štítku výrobku.
- Spínač**
Ujistěte se, že spínač je v poloze vypnuto. Pokud je zástrčka zasunuta v zásuvce elektrického proudu a spínač je v poloze „ON“, nástroj začne okamžitě pracovat, a to může způsobit vážný úraz.
- Prodlužovací kabel**
Pokud je pracoviště vzdáleno od zdroje, použijte prodlužovací kabel o správné tloušťce a kapacitě. Je třeba, aby prodlužovací kabel byl co nejkratší.
- Když je elektrický nástroj připravený na přepravu, jeho hlavní části jsou zabezpečeny blokovacím kolíkem**
Jemně pohněte rukojeť, aby bylo možno vyjmout blokovací kolík.

VÝSTRAHA

- Nastavení pro přepravu
Zablokujte blokovací kolík do převodové skříně (**Obr. 3**).
Vyměňte 6 mm křídlový šroub. Otočnou desku otočte podle **Obr. 5** a znovu ji upevněte 6 mm křídlovým šroubem.
Spodní ochranný kryt zakrývá zuby kotouče na přední straně stroje.

- Řezání
Jemně pohněte rukojeť, aby bylo možno vyjmout blokovací kolík.
Vyměňte 6 mm křídlový šroub. Otočnou desku otočte podle **Obr. 6** a znovu ji upevněte 6 mm křídlovým šroubem.

5. K hlavním stroji připevněte sáček na prach (**Obr. 1**)

- Když se sáček na prach zaplní, bude z něho při otáčení pilového kotouče unikat prach.
Pravidelně kontrolujte sáček na prach a vyprazdňujte jej, když se zaplní.
- Během pokosového nebo kombinovaného řezání připevněte sáček na prach v pravém úhlu k povrchu základové desky podle zobrazení na **Obr. 4**.

VÝSTRAHA

- Sáček na prach často vyprazdňujte, abyste zabránili ucpání potrubí a bezpečnostního krytu.
Během pokosového řezání se bude prach shromažďovat rychleji než normálně.

6. Instalace

Zajistěte, aby stroj byl vždy upevněn k pracovnímu stolu.
Elektrický nástroj připevněte k rovnému horizontálnímu pracovnímu stolu.
Použijte šrouby s průměrem 8 mm a dostatečnou délkou vzhledem ke tloušťce pracovního stolu.
Délka šroubů by měla být alespoň o 35 mm delší než je tloušťka pracovního stolu.
Například, u 25 mm hrubého pracovního stolu použijte šrouby 8 mm × 60 mm.

SEŘÍZENÍ ELEKTRICKÉHO NÁRADÍ PŘED POUŽITÍM

VÝSTRAHA

Všechna potřebná nastavení proveďte před vložením zástrčky do zdroje elektrického proudu.

1. Zkontrolujte, zda spodní ochranný kryt plynule funguje

VÝSTRAHA

- Kombinovaná pila je vybavena blokováním hlavy pily jako bezpečnostním zařízením.
 - Když chcete sklopit hlavu pily a řezat, musíte uvolnit blokování stisknutím blokovací páčky (C) palcem.
- Když tisknete dolů rukojeť a zároveň držíte blokovací páčku (C), zkontrolujte, zda se spodní ochranný kryt plynule otáčí (**Obr. 7**).
 - Následně zkontrolujte, zda se spodní ochranný kryt vrátí do své původní polohy, když rukojeť zvednete.

PRAKTICKÉ POUŽITÍ

UPOZORNĚNÍ

- Abyste se vyhnuli zranění osob, nikdy obrobek nedávejte na stůl nebo ze stolu, když je nástroj v provozu.
- Končetiny si nikdy nedávejte dovnitř linie vedle varovných znaků, když je nástroj v provozu. Může to způsobit nebezpečné situace (vid' **Obr. 8**).

VÝSTRAHA

- Je nebezpečné odstranit nebo vkládat obrobek, když se pilový kotouč otáčí.
- Při řezání odstraňujte z otočného stolu piliny.
- Pokud se piliny příliš nahromadí, pilový kotouč se odkryje nad řezaným materiálem. Ruce ani nic jiného nikdy nedávejte do blízkosti odkrytého kotouče.

1. Materiál pevně uchyťte pomocí svěráku, aby se během řezání nemohl pohnout

2. Obsluha vypínače

Zatáhnutím spouště se vypínač zapne. Uvolněním spouště se vypínač vypne.

3. Držák (B), nastavení upínací páky: (Obr. 9)

Přibalený držák (B) připevníte do polohy dle **Obr. 9** a nastavte držák (B) tak, aby jeho spodní plocha dosedla k povrchu pracovního stolu. Po nastavení pomocí přibaleného nástřčkového klíče 10 mm dotáhněte šroub 6 mm. Uvolněte šroub M6 × 20 na upínací páce a upevněte v poloze, kterou lze upínací páku snadno ovládat.

4. Použití svěráku (standardní příslušenství) (Obr. 10)

(1) Svěrák lze namontovat buď na levé stavítko (Stavítko (B)) nebo na pravé stavítko (Stavítko (A)) po uvolnění 6 mm křídlového šroubu (A).

(2) Držák šroubu lze zvednout nebo sklopit podle výšky obrobku po uvolnění 6 mm křídlového šroubu (B). Po nastavení pevně utáhněte 6 mm křídlový šroub (B) a upevněte držák šroubu.

(3) Otočte horní knoflík a bezpečně upevněte obrobek na místě.

UPOZORNĚNÍ

○ Obrobek můžete pevně upnout k stavítku; v opačném případě může být obrobek vymrštěn ze stolu a způsobit zranění osob.

VÝSTRAHA

○ Vždy zkontrolujte, že hlava motoru není v kontaktu se svěrákem, když ji sklopite, abyste mohli řezat. Pokud hrozí, že by se tak mohlo stát, uvolněte 6 mm křídlový šroub a posuňte svěrák do pozice, kde nebude v kontaktu s pilovým kotoučem.

5. Nasadte menší stavítko (B) (Obr. 11)

Menší stavítko používejte při přímém řezání a řezání pod úhlem. Menší stavítko (B) lze nasadit na pravou stranu vodičho stavítka (B). Upevněný plech (A) nasadte do polohy dle **Obr. 11**, vložte hrot do drážky stavítka (B), přičemž současně vložte šroub s plochou hlavou M6 do stavítka (B), menšího stavítka (B) a desky (A), poté utáhněte nylonovou matici M6 pomocí přibaleného nástřčkového klíče 10 mm tak, aby se menší stavítko (B) mohlo hladce otáčet. Poté můžete provést stabilní řez materiálu s širokým zadním čelem.

UPOZORNĚNÍ

V případě šikmého řezání z levé strany menší stavítko (B) otočte. Nebude-li možné stavítkem otáčet, dotkne se pilového listu nebo nějaké části nástroje, čímž může dojít k vážnému poranění obsluhy.

6. Použití inkoustové čáry

Po sklopení motorové části se spodní ochranný kryt zvedne a objeví se pilový kotouč. Inkoustovou čáru zarovnejte s pilovým kotoučem.

VÝSTRAHA

Spodní ochranný kryt nikdy nezvedejte, dokud se pilový kotouč otáčí.

Nejenže se menší stavítko dostane do kontaktu a negativně ovlivní přesnost řezu, může to způsobit i poškození krytu.

7. Nasadte boční rukojeť (Obr. 12)

Vyšroubujte šroub M10 a nasadte boční rukojeť dodanou společně s jednotkou.

8. Nastavení pozice laserové čáry (pouze model C10FCH2)

Inkoustovou čáru lze na tomto nástroji snadno nahradit laserovou čárou. Vypínač rozsvítí laserový značkovač (**Obr. 13**).

V závislosti od volby vašeho řezu může být laserová čára zarovnaná s levou stranou šířky řezu (pilový kotouč) nebo s inkoustovou čárou na pravé straně.

Laserová čára je při odeslání z výroby nastavena na šířku pilového kotouče. Nastavte pozici pilového kotouče a laserové čáry podle následujících kroků, aby vyhovovaly vaší volbě.

(1) Rozsviňte laserový značkovač a udělejte přibližně 5 mm hlubokou drážku na obrobku s rozměry přibližně 38 mm na výšku a 89 mm na šířku. Obrobek s drážkou uchyťte svěrákem tak jak je a nehybejte s ním.

(2) Následně vložte 4 mm šestiúhelníkový klíč do díry s průměrem 12 na boční straně převodové skříně a otočte šestiúhelníkový nastavovací šroub, abyste pohnuli laserovou čárou. (Pokud otočíte šestiúhelníkový nástřčným šroubem ve směru hodinových ručiček, laserová čára se pohne doprava a když proti směru hodinových ručiček, laserová čára se pohne doleva.) Pokud pracujete s inkoustovou čárou zarovnanou s levou stranou pilového kotouče, zarovnejte laserovou čáru s levým okrajem drážky (**Obr. 14**). Pokud ji máte zarovnanou s pravou stranou pilového kotouče, zarovnejte laserovou čáru s pravým okrajem drážky.

(3) Po nastavení pozice laserové čáry nakreslete na obrobek inkoustovou čáru v pravém úhlu a zarovnejte inkoustovou čáru s laserovou čárou. Při zarovnávání inkoustové čáry obrobek postupně posouvejte po malých kouscích a svěrákem jej upevněte v pozici, kde laserová čára překračuje inkoustovou čáru. Znovu udělejte drážku a zkontrolujte polohu laserové čáry. Pokud chcete změnit pozici laserové čáry, znovu proveďte nastavení podle kroků (1) až (3).

UPOZORNĚNÍ (Obr. 16 a Obr. 17)

○ Před zasunutím zástrčky do zásuvky se přesvědčte, že hlavní vypínač a laserový značkovač jsou vypnuty.

○ Při manipulaci se spouštěcím spínačem pro nastavení pozice laserové čáry dbejte nejvyšší opatrnosti, protože během operace je zástrčka zasunuta v zásuvce. Pokud náhodně zatáhnete za spouštěcí spínač, pilový kotouč se může začat otáčet a způsobit nečekanou nehodu.

○ Laserový značkovač nevybírejte pro použití na jiné účely.

VÝSTRAHA

○ Laserové záření ⚠ Nedívejte se do paprsku.

○ Laserové záření na pracovním stole. Nedívejte se do paprsku. Pokud vystavíte oči přímo laserovému paprsku, mohou být zraněny.

○ Nerozebírejte to.

○ Laserový značkovač (hlavní těleso nástroje) chraňte před silnými nárazy; v opačném případě se může pozice laserové čáry vychýlit, což způsobí poškození laserového značkovače a zkrátí jeho životnost.

○ Laserový značkovač rozsviňte pouze během samotného řezání. Příliš dlouhé svícení laserového značkovače může způsobit zkrácení jeho životnosti.

○ Použití ovladačů nebo nastavení, nebo provedení postupů jiných, než jsou specifikovány zde, může způsobit vystavení nebezpečné radiaci.

POZNÁMKA

○ Řez proveďte tak, že inkoustovou čáru překryjete laserovou čárou.

○ Když jsou inkoustová a laserová čára překryta, síla světla se změní, čímž se zajistí stabilní řezná operace, protože můžete snadno rozeznat shodu čar. Tím se zajistí minimální chyby při řezání.

- Při pracích venku nebo v blízkosti okna může být těžké sledovat laserovou čáru vzhledem ke slunečnímu světlu. Za těchto okolností se přesuňte na místo, které není na přímém slunci a operaci zopakujte.
- Za kabel za hlavou motoru netahejte ani ho neohýbejte kolem prstu, dřeva apod., v opačném případě se kabel může vytrhnout a laserový značkováč se nerozsvítí.
- Pravidelně kontrolujte a přesvědčte se, že pozice laserové čáry je v pořádku. Co se týče metody kontroly, na obrobek s výškou přibližně 38 mm a šířkou 89 mm si nakreslete inkoustovou čáru v pravém úhlu a zkontrolujte, zda je laserová čára v linii s inkoustovou čarou [Odchylka mezi inkoustovou čarou a laserovou čarou by měla být menší než šířka inkoustové čáry (0,5 mm)] (**Obr. 15**).

9. Řezání

- (1) Jak je zobrazeno na **Obr. 18**, šířka pilového kotouče je šířkou řezu. Proto posuňte obrobek doprava (z pohledu obsluhy), když požadujete délku **(b)**, nebo doleva, když požadujete délku **(a)**.

(Pouze model C10FCH2)

Při použití laserového značkováče zarovnejte laserovou čáru s levou stranou pilového kotouče, a poté zarovnejte inkoustovou čáru s laserovou čarou.

- (2) Jakmile pilový kotouč dosáhne maximální rychlosti, pomalu sklopte rukojeť, zatímco držíte blokovací páčku (C) a pilový kotouč přivedte do blízkosti materiálů, který budete řezat.
- (3) Jakmile se pilový kotouč dostane do kontaktu s obrobkem, povolna stiskněte rukojeť dolů a začněte obrobek řezat.
- (4) Po nařezání obrobku do požadované hloubky elektrický nástroj vypněte a pilový kotouč nechte úplně zastavit, než zvednete rukojeť z obrobku, abyste ji vrátili do úplně zatáhnuté polohy.

VÝSTRAHA

- Maximální rozměry pro řezání jsou uvedeny v tabulce "ÚDAJE".
- Zvýšený tlak na rukojeť nezvyší rychlost řezání. Přílišný tlak naopak může způsobit přetížení motoru a/nebo sníženou účinnost řezání.
- Kdykoliv nástroj nepoužíváte, zkontrolujte, zda je spouštěcí spínač vypnutý a zástrčka vytažena ze zásuvky.
- Před zvednutím rukojeti od obrobku vždy nejprve vypněte napájení a pilový kotouč nechte úplně zastavit. Pokud rukojeť zvednete, ještě když se pilový kotouč stále otáčí, odřezaný kus se může zaseknout o pilový kotouč a jeho úlomky se mohou nebezpečně rozptýlit.
- Po ukončení každého řezu při hloubkovém řezání vypněte vypínač a zkontrolujte, zda se pilový kotouč úplně zastavil. Poté zvedněte rukojeť a dejte ji do úplně zatáhnuté polohy.
- Buďte si absolutně jisti, že odstraníte řezný materiál z vrchu otočného stolu a až poté pokračujte dalším krokem.

10. Postup řezání v pokosu

- (1) Uvolněte boční rukojeť a stiskněte rukojeť pro úhlové zarážky. Následně nastavte otočný stůl tak, aby byl indikátor zarovnan s požadovaným nastavením na stupnici pokosu (**Obr. 19**).
- (2) Dotáhněte boční rukojeť, abyste zajistili otočný stůl v požadované poloze.

POZNÁMKA

- Praktické zarážky jsou připraveny napravo i nalevo od 0° středového nastavení na 15°, 22,5°, 31,6° a 45°. Zkontrolujte, zda jsou stupnice pokosu a hrot indikátoru řádně zarovnaný.

- Provoz pily s nezarovnanou stupnicí pokosu s indikátorem nebo s řádně neupevněnou boční rukojetí bude mít za následek nízkou přesnost řezu.

VÝSTRAHA

- Boční rukojeť nikdy nevytahujte; použití nástroje bez ní by bylo nebezpečné. Rukojeť pokosu vždy pevně dotáhněte, abyste zabránili nehodě a zranění osob.

11. Postup řezání v úkosu (**Obr. 20 a Obr. 21**)

- (1) Uvolněte páčku svorky a nahněte pilový kotouč doleva.
- (2) Nastavte úhel úkosu na požadovanou hodnotu a sledujte stupnici úhlu úkosu a indikátor, potom upevněte páčku svorky.

UPOZORNĚNÍ

- Když je obrobek upevněn nalevo nebo napravo od kotouče, krátká odřezaná část spočine na pravé nebo levé straně pilového kotouče. Před zvednutím rukojeti od obrobku vždy nejprve vypněte napájení a pilový kotouč nechte úplně zastavit. Pokud rukojeť zvednete, ještě když se pilový kotouč stále otáčí, odřezaný kus se může zaseknout o pilový kotouč a jeho úlomky se mohou nebezpečně rozptýlit.
- Když zastavíte operaci řezání v úkosu uprostřed, řezat začnete po vytáhnutí hlavy motoru do původní polohy. Kdybyste začali uprostřed bez vytáhnutí, bezpečnostní kryt by se zachytil v řezné drážce obrobku a dotknul by se pilového kotouče.

12. Postup kombinovaného řezání

Kombinované řezání lze provést podle výše uvedených pokynů 9 a 10. Maximální rozměry pro kombinované řezání jsou uvedeny v tabulce "ÚDAJE".

VÝSTRAHA

- Obrobek při kombinovaném řezání vždy upevněte na pravé straně. Při kombinovaném řezání nikdy neotáčejte stůl doprava, protože pilový kotouč se může dostat do kontaktu se svorkou nebo svérákem, který upevňuje obrobek a tak způsobit zranění osob nebo poškození.

13. Řezání dlouhých materiálů

Při řezání dlouhých materiálů použijte doplňkovou plošinu se stejnou výškou jako je držák (doplňkové příslušenství) a základová deska speciálního doplňkového zařízení.

Kapacita: dřevěný materiál (š × v × d)

120 mm × 40 mm × 1000 mm

14. Instalace držáků (Doplňkové příslušenství)

Držáky pomáhají držet během řezání delší obrobky v stabilní poloze.

- (1) Jak je uvedeno na **Obr. 22**, pro zarovnání horního konce držáků s povrchem základové desky použijte ocelový úhelník. Uvolněte 6 mm křídlovou matici. Otočte 6 mm šroub pro nastavení výšky a nastavte výšku držáku.
- (2) Po nastavení pevně dotáhněte křídlovou matici a upevněte držák pomocí 6 mm knoflíkového šroubu (doplňkové příslušenství). Pokud je délka 6 mm šroubu pro nastavení výšky nedostatečná, rozložte pod ním tenký plech. Přesvědčte se, že konec 6 mm šroubu pro nastavení výšky nevyčnívá z držáku.

15. Zarážka pro přesné řezání (Zarážka a držák jsou doplňkové příslušenství)

Zarážka usnadňuje přesné řezání při délkách 280 mm až 450 mm.

Pokud chcete zarážku nainstalovat, připevněte ji k držáku 6 mm křídlovým šroubem podle **Obr. 23**.

16. Potvrzení použití svěráku zvonovnicového článku, zářátky zvonovnicového článku (L) a (R) (Doplňkové příslušenství)

(1) Zářátka zvonovnicového článku (L) a (R) (doplňkové příslušenství) umožňují snadnější řezy zvonovnicového článku bez naklonění pilového kotouče. Nainstalujte je na základovou desku po obou stranách podle **Obr. 24**. Po vložení 6 mm knoflíkových šroubů je upevněte, abyste zářátky zvonovnicového článku upevnili.

(2) Svěrák zvonovnicového článku (B) (Doplňkové příslušenství) lze namontovat buď na levé stavítko (Stavítko (B)) nebo na pravé stavítko (Stavítko (A)). Lze jej spojit se sklonem zvonovnicového článku a svěrák lze zatlačit dolů.

Potom podle potřeby otočte horním knoflíkem, abyste zvonovnicový článek bezpečně uchytili na místě. Když chcete svěrák sklopit nebo zvednout, musíte nejdříve uvolnit 6 mm křídlový šroub.

Po nastavení výšky pevně dotáhněte 6 mm křídlový šroub; následně podle potřeby otočte horní knoflík, abyste zvonovnicový článek bezpečně uchytili na místě (vid' **Obr. 25**).

Zvonovnicový článek umístěte se STĚNOVÝM KONTAKTNÍM OKRAJEM proti vodícímu stavítku a se STROPNÍM KONTAKTNÍM OKRAJEM proti zářátkám zvonovnicového článku podle **Obr. 25**. Zářátky zvonovnicového článku nastavte podle velikosti zvonovnicového článku.

Dotáhněte 6 mm křídlový šroub, abyste upevnili zářátky zvonovnicového článku.

UPOZORNĚNÍ

- Zvonovnicový článek vždy pevně upněte k stavítku; v opačném případě může být zvonovnicový článek vymrštěn ze stolu a způsobit zranění osob. Neřežte v úkosu. Hlavní těleso nebo pilový kotouč se mohou dostat do kontaktu s menším stavítkem, což může způsobit zranění.

VÝSTRAHA

- Vždy zkontrolujte, že hlava motoru (vid' **Obr. 1**) není v kontaktu se svěrákem zvonovnicového článku, když ji sklopite, abyste mohli řezat. Pokud hrozí nebezpečí, že by se tak mohlo stát, uvolněte 6 mm knoflíkový šroub a posuňte svěrák zvonovnicového článku do pozice, kde nebude v kontaktu s pilovým kotoučem.

MONTÁŽ A DEMONTÁŽ PÍLOVÉHO KOTOUČE

UPOZORNĚNÍ

- Abyste zabránili nehodě nebo zraněním osob, před vyjmutím nebo instalací kotouče vždy vypněte spouštěcí spínač a vytáhněte zástrčku z napájení. Pokud provádíte řezání v stavu, že šroub není dostatečně upevněný, může se ztratit, kotouč může vyskočit a poškodit spodní ochranný kryt a způsobit zranění.

Zároven před vložení zástrčky do zásuvky zkontrolujte, zda jsou šrouby řádně upevněny.

- Pokud jsou šrouby připevněny nebo odmontovány pomocí jiných nástrojů než je 10 mm nástrčný klíč (standardní příslušenství), vyskytuje se nadměrné nebo nedostatečné upevnění, co může mít za následek zranění.

1. Montáž pilového kotouče (Obr. 26, Obr. 27, Obr. 28 a Obr. 29)

- (1) Spodní ochranný kryt (plastový) otočte do horní polohy.

- (2) Pomocí vyražeče uvolněte 4 mm šroub upevňující kryt vřetena a vyjměte jej.

- (3) Zatlačte blokování vřetena a šroub uvolněte pomocí 10 mm nástrčného klíče. (Standardní příslušenství) Vzhledem k tomu, že šroub má levý závit, uvolňujte ho otáčením doprava podle **Obr. 28**.

POZNÁMKA

- Pokud blokování vřetena nelze snadno zatlačit, aby se vřeteno zablokovalo, otáčejte šroubem pomocí 10 mm nástrčného klíče a zároveň vyvíjejte tlak na blokování vřetena.

Vřeteno pilového kotouče je zablokováno, když je blokování vřetena zatlačeno dovnitř.

- (4) Vyjměte šroub a podložku (B).
- (5) Zvedněte spodní ochranný kryt a namontujte pilový kotouč.

UPOZORNĚNÍ

Při montáži pilového kotouče zkontrolujte, zda se značka rotace na pilovém kotouči shoduje se značkou rotace na převodové skříní (vid' **Obr. 1**).

- (6) Podložku (B) a šroub důkladně vyčistěte a nainstalujte je do vřetena pilového kotouče.
- (7) Zatlačte blokování vřetena a šroub upevněte otočením doleva pomocí standardního příslušenství (10 mm nástrčný klíč) podle **Obr. 28**.

VÝSTRAHA

- Po instalaci a vyjmutí pilového kotouče zkontrolujte, zda se blokování vřetena vrací do zatáhnuté polohy.
- Šroub dotáhněte, aby se během provozu současně.
- Před zapnutím elektrického nástroje zkontrolujte, zda byl šroub řádně upevněn.

2. Demontáž pilového kotouče

Pilový kotouč demontujte v opačném pořadí montáže podle postupu uvedeného v článku 1 výše.

Pilový kotouč lze snadno vyjmout po zvednutí spodního ochranného krytu.

VÝSTRAHA

- Nikdy se nepokoušejte instalovat pilové kotouče mimo rozměry 235 mm × 255 mm.

ÚDRŽBA A KONTROLA

UPOZORNĚNÍ

Abyste se vyhnuli nehodám nebo zraněním osob, vždy zkontrolujte, zda je před prováděním údržby nebo kontroly nástroje spouštěcí spínač vypnutý a zástrčka vytáhena ze zásuvky.

1. Kontrola pilového kotouče

Pilový kotouč vždy okamžitě vyměňte po prvních znacích zhoršení nebo poškození.

Poškozený pilový kotouč může způsobit zranění osob a opotřebený pilový kotouč může způsobit neefektivní provoz a možné přetížení motoru.

VÝSTRAHA

- Nikdy nepoužívejte tupý pilový kotouč. Když je pilový kotouč tupý, jeho odpor vůči tlaku rukou na rukojeť nástroje má tendenci se zvyšovat, čímž se stane provoz elektrického nástroje nebezpečný.

2. Kontrola páčky (Obr. 30 a Obr. 31)

Pokud jsou šestiúhelníkové šrouby M6 (2) uvolněné, zarovnejte strany stavítka a pilového kotouče ocelovým úhelníkem. Po nastavení pilového kotouče a stavítka na 90-stupňový úhel dotáhněte šestiúhelníkové šrouby (2) upevňující páčku.

3. Kontrola uhlíkových kartáčů (Obr. 32 a Obr. 33)

Uhlíkové kartáče v motoru jsou neopravitelné součástky.

Pokud jsou uhlíkové kartáče nadměrně opotřebený, mohou se vyskytnout problémy s motorem.

Proto pravidelně kontrolujte uhlíkové kartáče a vyměňte je, když jsou opotřebený po čáru limitu opotřebený zobrazenou na **Obr. 32**.

Uhlíkové kartáče zároveň udržujte v čistotě, aby se v držácích volně posouvaly.

Uhlíkové kartáče lze snadno vyjmout po vyjmutí uzávěrů kartáčů (viz **Obr. 33**) pomocí šroubováku se štěrbínou.

4. A manipulaci s motorem (viz **Obr. 1**)

Vinutí motoru je takřečené srdcem nástroje. Dbejte maximální opatrnosti, abyste vinutí nepoškodili tím, že jej vystavíte oleji nebo vodě.

POZNÁMKA

- Nahromadění prachu apod. v motoru může způsobit jeho nefunkčnost.

Po přibližně 50 hodinách použití motoru jej nechte běžet na volnoběh a do díry na zadní straně vhánějte suchý vzduch. Tímto úkonem účinně odstraníte prach apod.

5. Kontrola šroubů

Pravidelně kontrolujte každou součástku elektrického nástroje, zda není uvolněna.

Uvolněné šrouby a součástky dotáhněte.

UPOZORNĚNÍ

- Elektrický nástroj nikdy neprovozujte, když je jakákoli součástka uvolněna, abyste zabránili zranění osob.

6. Kontrola správné činnosti spodního ochranného krytu

Před každým použitím nástroje zkontrolujte spodní ochranný kryt (viz **Obr. 7**), abyste se přesvědčili, že je v dobrém stavu a hladce se pohybuje.

Nástroj nikdy nepoužívejte, když spodní ochranný kryt řádně nefunguje a není v dobrém mechanickém stavu.

7. Skladování

Po ukončení použití nástroje zkontrolujte, zda bylo vykonáno následující:

- (1) Spouštěcí spínač je ve vypnuté poloze.
- (2) Zástrčka byla vytažena ze zásuvky.
- (3) Když nástroj nepoužíváte, uložte ho na suchém místě mimo dosah dětí.

8. Mazání

Následující posuvné plochy jednou měsíčně namažte, abyste elektrický nástroj udrželi v dobrém provozním stavu po dlouhou dobu (**Obr. 1** a **Obr. 2**).

Doporučuje se použití strojového oleje.

Body pro dolévání oleje:

- * Otočná část závěsu
- * Otočná část svěráku

9. Čištění

Z plochy elektrického nástroje pravidelně odstraňujte třísky, prach a jiné nečistoty, zejména zvnitřku spodního ochranného krytu, a to vlhkým mýdlovým hadrem. Abyste se vyhnuli nefunkčnosti motoru, chraňte jej před kontaktem s olejem nebo vodou.

(Pouze model C10FCH2)

Pokud se kvůli třískám a jiným nečistotám nalepených na okénku části laserového značkovacího vydávajícího světlo stane laserová čára neviditelná, okénko utřete a vyčistěte suchým hadrem nebo měkkým hadrem namočeným v mýdlové vodě apod.

10. Seznam servisních položek

- A: Číslo položky
- B: Kód položky
- C: Číslo použití
- D: Poznámky

POZOR

Opravy, modifikace a kontroly zařízení Hitachi musí provádět Autorizované servisní středisko Hitachi.

Tento seznam servisních položek bude užitečný, předložíte-li jej s vaším zařízením Autorizovanému servisnímu středisku Hitachi společně s požadavkem na opravu nebo další servis.

Při obsluze a údržbě elektrických zařízení musí být dodržovány bezpečnostní předpisy a normy platné v každé zemi, kde je výrobek používán.

MODIFIKACE

Výrobky firmy Hitachi jsou neustále zdokonalovány a modifikovány tak, aby se zavedly nejposlednější výsledky výzkumu a vývoje.

Následně, některé díly (např. čísla kódů nebo návrh) mohou být změněny bez předešlého oznámení.

POZNÁMKA

Vlivem stále pokračujícího výzkumného a vývojového programu HITACHI mohou zde uvedené parametry podléhat změnám bez předchozího upozornění.

Informace o hluku a vibracích

Měřené hodnoty byly určeny podle EN61029.

Typická vážená úroveň hladiny akustického tlaku: 95 dB (A)

Typická vážená úroveň hladiny akustické energie: 108 dB (A)

Použijte ochranu sluchu.

Typická vážená střední hodnota zrychlení nepřesahuje: 2,6 m/s²

Informace o systému elektrického napájení jsou k použití pro elektrické nástroje s jmenovitým napětím 230 V~

Zapínání a vypínání elektrických nástrojů způsobuje kolísání napětí.

Provoz tohoto elektrického nástroje za nevhodných podmínek elektrického napájení může mít negativní vliv na provoz jiných elektrických zařízení.

S impedancí napájení rovnou nebo nižší než 0,29 Ohm pravděpodobně nebudou žádné negativní vlivy.

Maximální povolená impedance elektrické sítě obvykle nebude překročena, když větev napájení je napájena z odbočky s provozní kapacitou 25 ampérů nebo více.

V případě výpadku proudu nebo když je vytažena zástrčka, spínač dejte okamžitě do vypnuté polohy. Zabráňte tím nechtěnému spuštění.

KULLANIMLA İLGİLİ GENEL ÖNLEMLER

DİKKAT! Elektrikli el aletleri kullanılırken, elektrik çarpması, yaralanma ve yangına karşı korunmak üzere aşağıdaki temel güvenlik önlemlerine uyulmalıdır.

Aleti kullanmadan önce bu kılavuzu okuyun ve talimatlara uyun.

Güvenli bir kullanım için:

1. Çalışma ortamını temiz tutun. Dağınık ve düzensiz alanlar yaralanmaya yol açabilir.
2. Çalışma yapılan ortamın çevresine dikkat edin. Aleti yağmura maruz bırakmayın, rutubetli veya ıslak yerlerde kullanmayın. Çalışma alanının iyi bir şekilde aydınlatılmasını sağlayın.
- Elektrikli el aletlerini yangın veya patlama tehlikesi olan ortamlarda kullanmayın.
3. Elektrik çarpmasına karşı korunun. Topraklanmış yüzeylerle (borular, radyatörler, fırınlar, buzdolapları gibi) temastan kaçının.
4. Çocukları uzak tutun. Başkalarının alete veya uzatma kablosuna dokunmalarına izin vermeyin. Çalışanların haricindeki kişilerin çalışma sahasından uzak tutulması gerekir.
5. Kullanılmayan aletleri çocukların ulaşamayacağı kuru, yüksek bir yere kaldırın veya kilitleti bir yerde saklayın.
6. Aleti zorlamayın. En iyi ve güvenli sonuçun aletin tasarlandığı şekilde kullanılmasından elde edileceğini unutmayın.
7. Doğru aleti kullandığınızdan emin olun. Küçük bir aleti ağır bir iş için zorlamayın. Hiçbir aleti amacı dışında kullanmayın. (Örneğin dairesel testereyi ağaç kesmek için kullanmak gibi.)
8. Çalışma giysilerinize dikkat edin. Bol giysiler ve takılar gibi aletin hareketli parçalarına kapılabilecek giysiler giymeyin. Açık alanlarda çalışırken lastik eldiven ve kaymayan ayakkabıların kullanılması tavsiye edilir. Ayrıca uzun saçları içine alan koruyucu başlık kullanın.
9. Koruyucu gözlük kullanın. Eđer toz çıkaran bir çalışma yapıyorsanız, yüz ya da toz maskesi kullanın.
10. Toz toplama teçhizatı kullanın.
- Toz toplama bağlantısı için gerekli teçhizat ve bağlantı araçları sağlanmışsa, bunların bağlı olduğundan ve doğru şekilde kullanıldığından emin olun.
11. Kabloyu yanlış yerlerde kullanmayın. Aleti asla kablosundan tutarak taşımayın veya hızla prizden çekmeyin. Kabloyu kesici cisimlerden, sıcak yüzeylerden ve yağdan uzak tutun.
12. Güvenli bir şekilde çalışın. İşi elinizle değil, kısıkaç veya mengine kullanarak tutun. Bu, ellerinizi kullanmanızdan daha güvenlidir; ayrıca boşta kalan iki elinizi de aleti çalıştırmak için kullanabilirsiniz.
13. Fazla uzanmayın. Ayaklarınızın konumuna ve dengeye her zaman dikkat edin.
14. Aletleri korumaya özen gösterin. Daha yüksek performans elde etmek ve güvenliğinizi için aletleri keskin ve temiz tutun. Yağlama ve aksesuar değişimlerinde talimatlara uyun. Kabloları düzenli olarak kontrol edin ve zarar görmüş olanları yetkili servislerde tamir ettirin. Uzatma kablolarını da düzenli aralıklarla kontrol edip hasarlı olan varsa değiştirin. Tutma kollarını kuru, temiz ve yağsız tutun.
15. Kullanmadığınız zamanlarda; bıçak, keski gibi aksesuar değişimlerinde ve tamirat öncesi aletin elektrik bağlantısını kesin.

16. Aleti çalıştırmadan önce ayar anahtarlarının çıkartılmış olup olmadığını kontrol etmeyi alışkanlık haline getirin. Çıkartılmamışsa çıkarın.
17. Aletin istek dışı çalışmasını engelleyin. Elektrik bağlantısı olan aleti parmağınız şalter üzerinde olduğu halde taşımayın. Fişi takmadan aletin kapalı olduğuna emin olun.
18. Açık alandaki çalışmalar için sadece açık alana özel uzatma kablosu kullanın.
19. Daima tetikte olun. Ne yaptığının farkında olun ve duyarlı olun. Aleti yorgunken çalıştırmayın.
20. Aletinizin hasarlı olup olmadığını kontrol edin. Aletle yeni bir işe başlamadan önce; koruyucu tertibatların veya hafif hasarlı parçaların işlevlerini kusursuz ve usulüne uygun bir biçimde yerine getirmediklerini kontrol edin. Hareketli parçaların hizalı olup olmadığını, sıkışıp sıkışmadıklarını veya hasarlı olup olmadıklarını kontrol edin. Kullanım kılavuzunda başka türlü belirtilmemişse; hasar görmüş koruyucu tertibat ve parçalar bir yetkili servis tarafından usulüne uygun olarak onarılmalı veya değiştirilmelidir. Hasarlı şalterler de yetkili servis tarafından yenilenmelidir. Şalterlerin kapama/açma işlevini yerine getirmediği bir aleti kullanmayın.
21. Dikkat
Bu talimatlarda belirtilenler dışında aksesuarların veya parçaların kullanılması, yaralanmalara yol açabilir.
22. Aletin yalnızca vasıflı bir kişi tarafından tamir edilmesini sağlayın. Bu elektrikli alet, ilgili güvenlik gerekliliklerine uygundur. Tamiratlar yalnızca yetkili servis tarafından orijinal yedek parçalar kullanılarak yapılmalıdır. Aksi halde kullandığı açısından büyük tehlikeler doğabilir.

DİSK TESTEREYİ KULLANIRKEN ALINACAK ÖNLEMLER

1. Alet hizasında çalışma ortamını düzenli ve temiz (örneğin talaş ve kesik parçalardan arınmış) tutun.
2. Uygun genel ve lokalize aydınlatma sağlayın.
3. Elektrikli aletleri kullanma kılavuzlarında belirtilen amaçlar dışında hiçbir şekilde kullanmayın.
4. Onarım işleri sadece yetkili bir servis tarafından yapılmalıdır. İmalatçı, yetkisiz kişilerin yapacağı onarımdan veya aletin yanlış kullanılmasından kaynaklanacak hiçbir hasar veya yaralanmadan sorumlu değildir.
5. Elektrikli aletlerin tasarlandığı şekilde sorunsuz çalışması için, aletin üzerindeki kapakları veya vidaları çıkarmayın.
6. Elektrik kaynağı ile bağlantı kesilmediği sürece hareketli parçalara veya aksesuarlara dokunmayın.
7. Aletin marka tabelasında belirtilen girdi gücünden daha aşağıda çalıştırın; aksi takdirde, bitirilen parça bozulabilir ve motora aşırı yüklenmeden dolayı çalışma verimliliği düşer.
8. Plastik aksami bir çözgenle silmeyin. Benzin, gaz, tiner, karbon tetraklorür, alkol ve bunun gibi çözgenler plastik aksami çatlatılabilir ve hasar verebilir. Bunları bu tür çözgenlerle silmeyin. Plastik aksami sadece sabunlu suyla hafifçe nemlendirilmiş yumuşak bir bezle temizleyin.
9. Yalnızca orijinal Hitachi yedek parçalarını kullanın.
10. Bu alet sadece kömür fırçalarının değiştirilmesi için sökülmelidir.
11. Bu kullanım talimatlarındaki montaj çizimleri yalnızca yetkili servisin kullanımını içindir.

12. Hiçbir şekilde demir metalleri veya duvar taşlarını kesmeyin.
13. Uygun genel ve lokalize aydınlatma sağlayın.
14. Kesilecek ve bitirilmiş parçalar, kullanıcının normal çalışma pozisyonuna yakın olmalıdır.
15. Gerektiğinde uygun kişisel korunma teçhizatlarını kullanın. Bunlar:
İşitme kaybı riskini azaltmak için işitme koruyucusu.
Göze gelebilecek hasar riskini azaltmak için koruyucu gözlük.
Zararlı toz parçacıklarının solunma riskini azaltmak için solunum korunması.
16. Testere bıçağı (testere bıçakları mümkün olduğunca sadece tutamaçla taşınmalıdır) ve kaba pürüzlü malzemeleri taşımadan eldiven.
17. Kullanıcı makinanın kullanımı, ayarı ve işletimi üzerinde uygun eğitim almış olmalıdır.
18. Makina çalışır ve teskere kafası tamamen durmamış pozisyonda iken üzerinde çalışılan parçayı veya herhangi bir kesik parçayı kesim alanından çıkarmaktan kaçının.
19. Hiçbir şekilde alt koruyucu açık pozisyonundayken disk testereyi kullanmayın.
20. Alt koruyucunun yumuşak ve rahatça hareket ettiğinden emin olun.
21. Koruyucular, yerlerinde değil veya çalışır durumda veya düzgün bakımı yapılmamışsa testereyi kullanmayın.
22. Bilenmiş doğru testere bıçaklarını kullanın. Testere bıçağının üzerinde işaretlenmiş maksimum hıza uyun.
23. Çatlamış veya deforme olmuş testere bıçaklarını kullanmayın.
24. Yüksek hız çeliğinden yapılmış testere bıçaklarını kullanmayın.
25. Yalnızca Hitachi tarafından tavsiye edilen testere bıçaklarını kullanın. EN847-1'e uygun düşen testere bıçaklarını kullanın.
26. Testere bıçaklarının dış çapı 235 mm ile 255 mm arasında olmalıdır.
27. Kesilecek malzemeye uygun testere bıçağı seçin.
28. Hiçbir şekilde testere bıçağı yukarı veya kenara dönük iken disk testereyi kullanmayın.
29. Malzemenin çivi gibi yabancı maddelerden arınmış olmasına dikkat edin.
30. Masa eklem parçası aşındığında değiştirin.
31. Bu testereyi alüminyum, ahşap ve bunlara benzer malzemelerin kesimi dışındaki malzemelerde kullanmayın.
32. Bu testereyi, üreticinin tavsiye ettiği malzeme kesimleri dışındaki malzemelerde kullanmayın.
33. Bıçak değiştirme işlemi, yeniden yerleştirme yöntemi dahil olmak üzere doğru olarak yapılmalıdır.
34. Ahşap keserken gönye kesme testeresini toz toplayıcı bir cihaza bağlayın.
35. Yuva açarken özen gösterin.
36. Aleti taşırken kulpundan tutmayın. Kulp yerine sapından tutun.
37. Ancak motor devri maksimum düzeye erişince kesme işlemine başlayın.
38. Anormallik gözlemlenirse derhal anahtarı OFF (KAPATIN).
39. Aletin bakım veya ayarlarını yapmadan önce güç kaynağından çıkarın ve testere bıçağının durmasını bekleyin.
40. Şevli veya eğimli kesim yaparken, dönmesi tamamen durana kadar bıçağı kaldırılmaması lazımdır.
41. Kesme işleminin olası tüm risklerini (lazer radyasyonunun gözlere etkisi, makinadaki mekanik sürme veya hareket eden aksamlara istenmeden temas gibi) göz önünde tutun.

TEKNİK ÖZELLİKLER

Maks. Kesme Kapasitesi Yükseklik × Genişlik	0°	59 mm × 144 mm veya 89 mm × 101 mm
	Şev 45°	59 mm × 102 mm
	Sola eğimli 45°	41 mm × 144 mm
	Gönye (Sola eğimli 45°, Şev 45°)	41 mm × 102 mm
Testere Bıçağı Boyutları (oD × iD × Kalınlık)		255 mm × 30 mm × 2,3 mm
Şevli Kesim Açısı		Sağ ve Sol 0° – 52°
Eğimli Kesim Açısı		Sol 0° – 45°
Gönye Kesim Açısı		Şev (Sağ ve Sol) 0° – 45°
Voltaj (bölgeye göre)*		(110 V, 230 V) ~
Güç girdisi*		1520 W
Yüksüz hız		5000 dak ⁻¹
Makinanın Boyutları (Genişlik × Derinlik × Yükseklik)		460 mm × 628 mm × 561 mm
Ağırlık (Net)		12 kg (C10FCH2) / 11,9 kg (C10FCE2)
Lazer İşaretleyici (Sadece C10FCH2 Modeli için)	Maksimum çıkış	Po<3 mW Sınıfı Lazer Ürünü
	(lambda)	654 nm
	Lazer medyum	Lazer Diyetü

*Bu değer bölgeden bölgeye değişiklik gösterdiği için ürünün üzerindeki plakayı kontrol etmeyi unutmayın.

STANDART AKSESUARLAR

- (1) 255 mm TCT Testere bıçağı (aletin üzerine takılı) 1
 - (2) Toz torbası 1
 - (3) 10 mm Lokma anahtarı 1
 - (4) Menteşe Takımı 1
 - (5) 4 mm Altıgen çubuk anahtarı (sadece C10FCH2) ... 1
 - (6) Alt siperlik (B) 1
 - (7) Düz Vida 1
 - (8) M6 Naylon somun 1
 - (9) Plaka (A) 1
 - (10) Tutamaç (B) 1
 - (11) Yan sap 1
- Standart aksesuarlarda önceden bildirimde bulunulmadan değişiklik yapılabilir.

İSTEĞE BAĞLI AKSESUARLAR (ayrıca satılır)

- (1) Uzatma Tutucusu ve Durdurucu
 - (2) Taç kalıp Menteşe Takımı (Taç kalıp Durdurucuyu (L) da içerir)
 - (3) Taç Kalıp Durdurucu (L)
 - (4) Taç Kalıp Durdurucu (R)
- İsteğe bağlı gelen aksesuarlarda önceden bildirimde bulunulmadan değişiklik yapılabilir.

UYGULAMA

- Çeşitli ahşap ve alüminyum saç kesimi.

KUTUDAN ÇIKARMA

- Aleti ve aletle ilgili tüm parçaları (standart aksesuar) dikkatlice kutudan çıkarın.
- Aletle ilgili bütün parçaların (standart aksesuar) kutuda olduğuna emin olmak için kutuyu iyice inceleyin.

ALETİ KULLANMADAN ÖNCE

- 1. Güç kaynağı**
Kullanılan güç kaynağının, ürünün üzerinde bulunan plakada belirtilen güç gerekliliklerine uygun olduğundan emin olun.
- 2. Açma/ Kapama anahtarı**
Açma/ kapama anahtarının OFF konumunda olduğundan emin olun. Açma/ kapama anahtarı ON konumundayken aletin fişi prize takılırsa, alet derhal çalışmaya başlar ve ciddi kazalar meydana gelebilir.
- 3. Uzatma kablosu**
Çalışma alanı güç kaynağından uzakta olduğunda, yeterli kalınlıkta ve belirtilen gücü kaldırabilen bir uzatma kablosu kullanın. Uzatma kablosu olabildiğince kısa tutulmalıdır.
- 4. Elektrikli alet nakliyat için hazır hale getirilirken, ana parçaları bir kilit mandalı tarafından emniyete alınır**
Kolu biraz hareket ettirin ki kilit iğnesi serbest kalabilsin.

DIKKAT

- Nakliyat için hazırlama
Kilit iğnesini dişli kutusuna kilitleyin (**Şekil 3**).
6 mm.'lik kelebek civatayı çıkartın. Döner tabanı **Şekil 5**'de gösterildiği gibi döndürüp tekrar 6 mm.'lik kelebek civatayla sabitleştirin.
Alt koruyucu kapağı, bıçağın dişlerini makinanın ön tarafına kadar kaplar.

- Kesme işlemi
Kolu biraz hareket ettirin ki kilit iğnesi serbest kalabilsin.
6 mm.'lik kelebek civatayı çıkartın. Döner tabanı **Şekil 6**'de gösterildiği gibi döndürüp tekrar 6 mm.'lik kelebek civatayla sabitleştirin.

5. Toz torbasını ana üniteye takın (**Şekil 1**)

- (1) Toz torbası talaşla dolduğunda, testerenin bıçağı dönmeye başladığı zaman, torbadaki talaş uçacaktır. Toz torbasını düzenli aralıklarla kontrol edin ve tamamen dolmadan boşaltın.
- (2) Eğimli ve gönyeli kesim sırasında, toz torbasını **Şekil 4**'de görüldüğü gibi taban yüzeyine dik açıda gelecek şekilde takın.

DIKKAT

- Kanalin ve emniyet kapağının tıkanmasına engel olmak için toz torbasını sık sık boşaltın.
Eğimli kesimlerde talaş normal kesimlere göre daha çabuk birikir.

6. Kurulum

- Makinanın her zaman tezgaha sabitlendiğinden emin olun.
Aleti düz ve yatay bir tezgaha oturtun.
Tezgaahın kalınlığıyla uyumlu 8 mm. çaplı civatalar kullanın.
Cıvata uzunluğu tezgaahın kalınlığından en az 35 mm. daha uzun olmalıdır.
Örneğin, 25 mm. kalınlığında bir tezgaah için 8 mm. x 60 mm.'lik civatalar kullanın.

KULLANMADAN ÖNCE ELEKTRİK ALETİN AYARLANMASI

DIKKAT

Gerekli tüm ayarlamaları, fişi prize sokmazdan önce yapın.

1. Alt koruyucunun rahat işleyip işlemediğini kontrol edin

DIKKAT

- Bu gönye kesme testere, güvenlik önlemi olarak bir testere başı kilidi ile hazırlanmıştır.
- Testere başını kesim yapmak üzere alçaltmak için, kilid koluna (C) parmağınızla basarak kilidi açın.
- (1) Kilit koluna (C) bastırırken, sapı aşağı doğru ittiğinizde, alttaki koruyucunun rahatça döndüğüne emin olun (**Şekil 7**).
- (2) Daha sonra, sapı kaldırdığınızda, alt koruyucunun orijinal pozisyonuna geri döndüğünü kontrol edin.

KESME İŞLEMİ

DIKKAT

- Olası kazaları önlemek için, alet çalışır konumdayken masa üzerinde iş parçalarını asla yerinden çıkarmaya veya yerleştirmeye çalışmayın.
- Alet çalışır konumdayken, vücudunuzun hiçbir uzvunu, uyarı işaretinin yanındaki hattı geçecek şekilde içine sokmayın. Bu tehlikeli durumlara yol açabilir (**Şekil 8**).

DIKKAT

- Testere bıçağı döner konumdayken, iş parçasını çıkartmak ya da koymaya çalışmak son derece tehlikelidir.
- Kesme sırasında yonga ve talaşları döner tabanın üzerinden temizleyin.
- Talaşlar çok fazla toplanırsa, testere bıçağı kesilmekte olan malzemeden çıkar. Elinizi ya da herhangi bir uzvunuzu açtıkları bıçağa kesinlikle yaklaştırmayın.

1. Kesilecek maddeyi kesme işlemi sırasında yerinden oynamaması için mengene takımıyla iyice sıkıştırın.

2. Dügmenin çalışması

Tetiğin çekilmesi düğmeyi açacaktır. Tetik bırakılınca da düğme kapanacaktır.

3. Tutamacı (B), mengene kolu ayarı: (Şekil 9)

Tutamacı (B) Şekil 9'te gösterilen konuma takın ve alt yüzeyi tezgah yüzeyine temas edene kadar tutamacı (B) ayarlayın. Ayarlamayı yapıldıktan sonra 6 mm.'lik civatayı 10 mm.'lik lokma anahtarı ile sıkıştırın. Mengene kolu üzerindeki M6 x 20 vidayı gevşetin ve mengene kolunun rahat çalıştırabileceği bir konuma takın.

4. Mengene Takımının Kullanımı (Standart aksesuar) (Şekil 10)

(1) Mengene takımı 6 mm.'lik kelebek civatayı gevşetmek suretiyle ya sol siper ((B) Siperi) veya sağ sipere ((A) Siperi) tutturulabilir.

(2) Vida tutamacı, iş parçasının yüksekliğine göre 6 mm.'lik kelebek civatayı (B) gevşetmek suretiyle yükseltipilip alçaltılabilir. Ayarlamadan sonra 6 mm.'lik kelebek civatayı (B) sıkıca sıkıştırın ve vida tutamacını sabitleştirin.

(3) Üst tokmağı çevirerek iş parçasını yerine sabitleştirin.

DİKKAT

○ İş parçasını sipere sabitlemek için her zaman, kısa kaç veya mengeneyle iyice sıkıştırın; aksi takdirde iş parçası tabladan savrulup fiziksel bir yaralanmaya yol açabilir.

DİKKAT

○ Motor başının kesim için indirildiği zaman mengene takımıyla temas etmemesine dikkat edin. Eğer böyle bir ihtimal söz konusu ise 6 mm.'lik kelebek civatayı gevşetin ve mengene takımını, testere bıçağı ile temas etmeyecek bir konuma getirin.

5. Alt siperi (B) takın (Şekil 11)

Dik açı kesimi ve açılı kesimde, alt siperi kullanın. Alt siper (B), kılavuz siperinin (B) sağ tarafına takılabilir. Plakayı (A) Şekil 11'de gösterilen konuma yerleştirin, ucunu siper (B) oluğuna sokun ve aynı anda M6 düz kafalı vidayı siper (B), alt siper (B) ve plakaya (A) sokun, ardından alt siperin (B) rahat dönebileceği şekilde M6 naylon somunu 10 mm.'lik lokma anahtarı ile sıkıştırın. Bundan sonra, geniş arka yüzü olan bir malzemeyi kullanarak sabit bir kesim yapabilirsiniz.

DİKKAT

Sol açılı kesimde, alt siperi (B) döndürün. Döndürmediğiniz takdirde, alt siper bıçağı veya aletin başka bir parçasına temas edecek ve kullanıcının ciddi yaralanmasına yol açacaktır.

6. Mürekkep çizgisinin kullanılması

Motor kısmının indirilmesinden sonra, alt koruyucu yükseltilir ve testere bıçağı ortaya çıkar.

Mürekkep çizgisini testere bıçağı ile aynı hizalayın.

DİKKAT

Testere bıçağı dönerken alt koruyucuyu asla kaldırmayın. Alt koruyucu temas ederek, sadece kesim hassasiyetini azaltmakla kalmayacak, aynı zamanda koruyucuya da zarar verebilecektir.

7. Yan sapın takılması (Şekil 12)

M10 civatayı çıkartın ve bu üniteyle gelen yan kol takın.

8. Lazer çizgisinin pozisyon ayarı (Sadece C10FCH2 Modeli için)

Mürekkep çizgisi bu alette lazer işaretleyicinin üzerine yapılabilir. Bir düğmeyle lazer işaretleyici açılabilir (Şekil 13).

Kesim seçiminize bağlı olarak lazer çizgisi, kesim genişliğinin (testere bıçağı) sol tarafı ile veya sağ taraftaki mürekkep çizgisi ile hizalanabilir.

Lazer çizgisi, fabrika çıkışında testere bıçağının genişliğine göre ayarlanır. İsteğinize uyacak şekilde aşağıdaki aşamaları takip ederek testere bıçağı ve lazer çizgisinin pozisyonlarını ayarlayın.

(1) Lazer işaretleyiciyi açın ve iş parçasında yüksekliği 38 mm., genişliği 89 mm. ve derinliği yaklaşık 5 mm. olan bir oluk açın. Üzerinde oluk açılmış iş parçasını mengeneyle tutturun ve kimildatmayın.

(2) Sonra 4 mm.'lik altıgen bir çubuk anahtarını, dişli kutusunun yanındaki 12 çaplı deliğe sokun ve lazer çizgisini oynatmak için altıgen yuva takım vidasını çevirin. (Altıgen yuva vidasını saat yönünde çevirirseniz, lazer çizgisi sağa doğru kayacak, ve de saat yönünün tersine çevirirseniz, lazer çizgisi sola kayacaktır) Testere bıçağının sol tarafıyla hizalanmış mürekkep çizgisiyle çalışıyorsanız, lazer çizgisini yuvanın sol ucuyla hizalayın (Şekil 14). Testere bıçağının sağ tarafıyla hizaladığınızda, lazer çizgisi yuvanın sağ tarafı ile hizaya gelir.

(3) Lazer çizgisinin konumunu ayarladıktan sonra, iş parçasına dik açılı bir mürekkep çizgisi çekin ve mürekkep çizgisini lazer çizgisiyle hizalayın. Mürekkep çizgisini hizalarken, iş parçasını azar azar kaydırın ve lazer çizgisinin mürekkep çizgisiyle çakıştığı bir pozisyonda mengene ile sıkıştırın. Tekrar oluk üzerinde çalışın ve lazer çizgisinin konumunu kontrol edin. Lazer çizgisinin konumunu değiştirmek istiyorsanız, (1)'den (3)'e kadar olan aşamaları takip ederek tekrar gerekli ayarlamaları yapın.

DİKKAT (Şekil 16 ve Şekil 17)

○ Fişi prize sokmadan önce, ana aletin ve lazer işaretleyicinin kapalı olmasına dikkat edin.

○ Çalıştırma sırasında fiş prize sokulu olduğu için, lazer çizgisinin konum ayarlaması sırasında, açma/kapama tetiğini aşırı dikkatli kullanın. Eğer açma/kapama tetiği dikkatsizce çekilirse, testere bıçağı dönmeye başlayarak beklenmedik kazalara yol açabilir.

○ Başka amaçlarla kullanmak üzere lazer işaretleyiciyi yerinden sökmeyin.

DİKKAT

○ Lazer radyasyonu – İşına direk bakmayın.

○ Tezgahta lazer radyasyonu var. İşına direk bakmayın. Eğer gözünüzü direk olarak lazer ışınlarına maruz kalırsa, zarar görebilir.

○ Sökmeyin.

○ Lazer işaretleyiciye kuvvetle vurmeyin (ana gövdesine); aksi takdirde lazer çizgisinin konumu bozulabilir ve lazer işaretleyici zarar görebileceği gibi ömrü de kısalabilir.

○ Lazer işaretleyiciyi sadece kesme işlemleri sırasında açık tutun. Lazer işaretleyicinin uzun süre açık tutulması, ömrünün kısılmasına yol açabilir.

○ Kontrol veya ayarların burada belirtilenlerin dışında kullanılması, tehlikeli radyasyona maruz kalmaya yol açabilir.

NOT

○ Mürekkep çizgisini lazer çizgisiyle kesitiirerek kesme işlemini gerçekleştirin.

○ Mürekkep çizgisi lazer çizgisiyle kesiştiğinde, ışığın gücü değişken olacak, ve size çizgilerin uyumunu daha kolay ayırt etme şansı vererek, düzgün kesme olanağı verecektir. Bu da kesim hatalarını en aza indirecektir.

○ Dışarıda veya pencere kenarındaki işlemlerde gün ışığı, lazer çizgisinin görünmesini zorlaştırabilir. Bu gibi durumlarda, işleme devam etmek için direk olarak gün ışığına maruz kalmayan bir yere geçin.

- Kabloyu motor başının arkasına doğru çektiirmeyin ve parmağınıza veya bir tahta parçasına veya benzer şeylere dolamayın; kablo yerinden çıkabilir ve lazer işaretleyici çalışmayabilir.
- Lazer çizgisinin doğru konumda olup olmadığını düzenli olarak kontrol edin. Bunu şu şekilde yapın: İş parçasının üzerinde 38 mm. yüksekliğinde ve 89 mm genişliğinde dik açılı bir mürekkep çizgisi çizin ve lazer çizgisinin, mürekkep çizgisiyle uyumlu olup olmadığını kontrol edin [Mürekkep çizgisi ve lazer çizgisi arasındaki sapma, mürekkep çizgisi genişliğinden (0,5 mm) az olmalıdır] (**Şekil 15**).

9. Kesme İşlemi

- (1) **Şekil 18'**de görüldüğü gibi testere bıçağının genişliği, kesimin genişliği olacaktır. O yüzden, ⑥ uzunluğu arzulanlığında, iş parçasının (çalıştırıcının açısından) sağa doğru veya ④ uzunluğu arzulanlığında, sola doğru kaydırın.
(Sadece C10FCH2 Modeli için)
Lazer işaretleyicisi kullandığınızda lazer çizgisini, testere bıçağının sol tarafıyla hizalayın, ve sonra mürekkep çizgisini, lazer çizgisiyle aynı hizaya getirin.
- (2) Testere bıçağı azami hızı eriştiğinde, kilit kolunu (C) iterken, sapı yavaşça aşağı doğru itin ve testere bıçağını kesilecek malzemeye yaklaştırın.
- (3) Testere bıçağı iş parçasına temas ettiği anda, sapı yavaş yavaş aşağı doğru bastırarak iş parçasını kesin.
- (4) İş parçasını istenilen derinlikte kestikten sonra, elektrikli aleti KAPATIN ve iş parçasını çıkartmak için sapı kaldırmadan önce, testere bıçağının tamamen durmasını ve tam çekilme konumunda olmasını bekleyin.

DİKKAT

- Kesmedeki azami boyutları görmek için "TEKNİK ÖZELLİKLER" tablosuna bakın.
- Sapa uygulanacak baskıyı artırmak, kesme hızını artırmayacaktır. Tersine, fazla baskı motorda aşırı yüklenmeye yol açabilir ve/veya kesim verimliliğini azaltabilir.
- Alet kullanılmadığı zamanlarda, açma/kapama tetiğinin KAPALI olmasına ve fişin prizden çekili olmasına dikkat edin.
- Sapı iş parçasının üzerinden kaldırmadan önce aleti kapatın ve testere bıçağının tamamen durmasını bekleyin. Testere bıçağı dönerken alet kaldırılırsa, kesilmiş parçalar testere bıçağını sıkıştırabilir ve tehlikeli bir şekilde etrafa saçılabilirler.
- Her derinlemesine kesme işleminin ardından aleti kapatın ve testere bıçağının durmasını bekleyin. Sonra sapı kaldırın ve tam geri çekilme konumuna getirin.
- Kesilen parçaların döner tabandan temizlendiğinden emin olun ve sonraki aşamaya geçin.

10. Şev kesme işlemleri

- (1) Yan kolu gevşetin ve açı durdurucuları kolunu itin. Sonra, şev ölçüğünde istenilen ayarla hizalanana kadar döner tabanı ayarlayın (**Şekil 19**).
- (2) Yan kolu yeniden sıkıştırarak döner tabanı istenen konumda sabitleştirin.

NOT

- Pozitif duraklar, 0 merkez ayarının sağ ve solunda, 15°, 22,5°, 31,6° ve 45° ayarlarında bulunurlar. Şev ölçüğünün ve gösterge ucunun hizada olup olmadığını kontrol edin.
- Gösterge ve şev ölçüğünün hizada olmadığı, veya yan kolun doğru sıkıştırılmadığı durumlarda testerenin çalıştırılması, kesme hassasiyetinin yetersiz olmasına neden olacaktır.

DİKKAT

- Yan kolu asla yerinden çıkarmayın; aletin kolsuz kullanılması tehlike yaratacaktır. Kişisel kaza veya yaralanmaya yol açmamak için her zaman şev kolunu iyice sıkı sıkın.

11. Eğimli kesme işlemleri (Şekil 20 ve Şekil 21)

- (1) Mengene kolunu gevşetin ve testere bıçağını sola doğru yatırın.
- (2) Eğim açısı ölçüğünü ve göstergeyi gözlerken, eğim açısını istenen düzeye getirin, sonra mengene kolunu sıkıştırın.

DİKKAT

- İş parçası testere bıçağının solunda veya sağında sıkıştırıldığı zaman, kısa kesik bölümü testere bıçağının sağına veya soluna düşecektir. Sapı iş parçasının üzerinden kaldırmadan önce aleti kapatın ve testere bıçağının tamamen durmasını bekleyin.
Testere bıçağı dönerken alet kaldırılırsa, kesilmiş parçalar testere bıçağını sıkıştırabilir ve tehlikeli bir şekilde etrafa saçılabilirler.
- Eğimli kesme işlemini yarıda bırakırsanız, motor başını başlangıçtaki yerine koyduktan sonra tekrar kesime başlayın.
İşe yarı yoldan geri çekilmeden devam etmek, emniyet kapağının iş parçasının üzerindeki kesme oluğuna sıkışmasına ve testere bıçağıyla temasına neden olur.

12. Gönye kesme işlemleri

- Gönye kesme işlemleri, yukarıda belirtilen 9. ve 10. talimatların uygulanmasıyla gerçekleştirilebilir. Gönye kesmedeki azami boyutları görmek için "TEKNİK ÖZELLİKLER" tablosuna bakın.

DİKKAT

- Gönye kesme için iş parçasını hep sağ tarafından sıkıştırın. Gönye kesme işlemi için, tablayı asla sağa döndürmeyin; çünkü testere bıçağını iş parçasını tutan mengene veya kıskaçla temas edebilir ve kişisel yaralanma veya zarara yol açabilir.

13. Uzun parçaları kesme

- Uzun parçaları keserken, tutamaç (isteğe bağlı aksesuar) ve özel yardımcı teçhizatın tabanı ile aynı yükseklikte bir yardımcı platform kullanın.
Kapasite: Ahşap Malzeme (En × Boy × Uzunluk)
120 mm × 40 mm × 1000 mm

14. Tutamaçları (isteğe bağlı aksesuar) yerleştirme

- Tutamaçlar, kesme işlemi sırasında uzun iş parçalarını sabit ve dengeli tutmada yardımcı olurlar.

- (1) **Şekil 22'**de görüldüğü gibi, tutamaçların üst uçlarını taban yüzeyi ile hizaya getirmek için çelik bir kare kullanın.

- 6 mm.'lik kelebek somunu gevşetin. 6 mm.'lik yükseklik ayarlama somunu çevirin ve tutamacın yüksekliğini ayarlayın.

- (2) Ayarlamadan sonra, kelebek somunu sıkıca sıkıştırın ve tutamacı 6 mm.'lik tokmak civata ile (isteğe bağlı aksesuar) sıkıştırın. Eğer 6 mm.'lik Yükseklik Ayarlama civatasının uzunluğu yeterli değilse, altına ince bir plaka yayın. 6 mm.'lik Yükseklik Ayarlama Civatasının tutamaçtan dışarı fırlamasına dikkat edin.

15. Hassas kesim için durdurucu (Durdurucu ve tutamaç isteğe bağlı gelen aksesuarlardır)

- Durdurucu 280 mm'den 450 mm.'ye olan uzunluklarda, hassas kesim işlemini kolaylaştırır.
Durdurucuyu yerleştirmek için **Şekil 23'**de görüldüğü üzere, 6 mm.'lik kelebek civatayla tutamaca bağlayın,

16. Taç kalıp mengenesi, Taç kalıp durdurucu (L) ve (R) kullanımı için kullanım onayı (İsteğe bağlı aksesuar)

- (1) Taç kalıp Durdurucu (L) ve (R) (isteğe bağlı aksesuarlar) testere bıçağını yatırmadan daha kolay taç kalıp kesimini mümkün kılarlar. **Şekil 24'**de görüldüğü gibi bunları her iki tarafa takmanız gerekmektedir. Taç kalıp durdurucularını sağlamlaştırmak için 6 mm.'lik tokmak civatalarını sıkıştırın.
- (2) Taç kalıp mengenesi (B) (isteğe bağlı aksesuar) sol sipere (Siper (B)) veya sağ sipere (Siper (A)) takılabilir. Taç kalıbının eğiimiyle bütünleşebilir ve mengene aşağı bastırılabilir. Bundan sonra, taç kalıbını yerine sağlamca oturtmak için üst tokmağı gerekirse döndürmek gerekmektedir. Mengene takımını yükseltmek veya alçaltmak için önce 6 mm.'lik kelebek civatayı gevşetin. Yüksekliği ayarladıktan sonra 6 mm.'lik kelebek civatayı iyice sıkın; sonra taç kalıbı yerine iyice sağlamlaştırmak için gerekli olduğu ölçüde üst tokmağı döndürün (**Şekil 25'e** bakın). Taç kalıbı, **Şekil 25'**de görüldüğü gibi DUVAR TEMAS UCU kılavuz sipere karşı, ve TAVAN TEMAS UCU Taç kalıp Durdurucularına karşı gelecek şekilde yerleştirin. Taç kalıp Durdurucularını taç kalıbının boyuna göre ayarlayın. Taç kalıp Durdurucularını sağlamlaştırmak için 6 mm.'lik tokmak civatalarını sıkıştırın.

DİKKAT

- Taç kalıbı sipere sabitlemek için her zaman, kısaçak veya mengeneyle iyice sıkıştırın; aksi taktirde taç kalıbı tabladan savrulup fiziksel bir yaralanmaya yol açabilir. Eğimli kesme yapmayın. Aletin gövdesi veya testere bıçağı, alt siperle temas edebilir ve sakatlanmaya yol açabilir.

DİKKAT

- Motor başının kesim için indirildiği zaman taç kalıbı mengene takımıyla temas etmemesine dikkat edin (**Şekil 1'e** bakın). Eğer böyle bir ihtimal söz konusu ise, 6 mm.'lik kelebek civatayı gevşetin ve taç kalıp mengene takımını, testere bıçağı ile temas etmeyecek bir konuma getirin.

TESTERE BIÇAĞININ TAKILMASI VE SÖKÜMÜ

DİKKAT

- Kaza veya kişisel yaralanmaya engel olmak için, testere bıçağını çıkartmadan veya takmadan önce aç/kapa düğmesini kapatın ve fişi prizden çekin. Kesme işlemi civatanın yeterince sıkıştırılmadığı bir durumda yapılırsa, civata gevşeyebilir ve de testere bıçağı yerinden çıkabilir. Bu durumda alt koruyucu zarar görenek yaralanmalara yol açabilir. Fişi prize sokmadan önce, civataların doğru sıkıştırılmış olmasına dikkat edin.
 - Eğer civatalar, 10 mm.'lik lokma anahtarından (standart aksesuar) başka bir aletle takılır veya çıkarılırsa, yaralanmaya yol açacak şekilde aşırı veya uygunsuz sıkışma meydana gelebilir.
1. **Testere bıçağının takılması (Şekil 26, 27, 28 ve 29)**
 - (1) Alt koruyucuyu (plastik) üst pozisyona gelecek şekilde döndürün.
 - (2) Mil kapağını sıkıştıran 4 mm Makine vidayı gevşetmek için tornavida kullanın ve mil kapağını çıkartın.
 - (3) Mil kilit iğnesine bastırın ve civatayı 10 mm.'lik lokma anahtarı kullanarak gevşetin (Standart aksesuar).

Civatanın dişi sol taraftan açılmış olduğu için, **Şekil 28'**da görüldüğü gibi sağa doğru çevirerek gevşetin.

NOT

- Mil kilit iğnesi, mili kilitlemek için kolayca bastırılmıyorsa, mil kilit iğnesine baskı uygularken civatayı 10 mm.'lik lokma anahtarıyla döndürün. Mil kilit iğnesi içeri doğru bastırıldığında, testere bıçağı mili kilitleli durumdadır.
- (4) Civata ve rondelayı (B) çıkartın.
- (5) Alt koruyucuyu indirin ve testere bıçağını takın.

DİKKAT

- Testere bıçağını takarken, testere bıçağı üzerindeki dönüş göstere işareti ve dişi kutusunun dönme yönünün (**Şekil 1'e** bakın) birbirlerine uyumlu olmasına dikkat edin.
- (6) Rondela (B) ve civatayı tümüyle temizleyin ve testere bıçağı miline takın.
- (7) Mil kilit iğnesine bastırın ve **Şekil 28'**da işaret edildiği gibi standart aksesuar anahtarı (10 mm.'lik lokma anahtarı) ile sola doğru döndürerek civatayı sıkıştırın.

DİKKAT

- Testere bıçağı taktıktan veya çıkarttıktan sonra, mil kilit iğnesinin yerine oturmuş olmasından emin olun.
- İşlem sırasında yerinden çıkmaması için civatayı sıkıştırın.
- Elektrikli alet çalıştırılmadan önce, civatanın uygun şekilde sıkıştırılmış olduğundan emin olun.

2. Testere bıçağının sökülmesi

Yukarıdaki 1. paragrafta tarif edilen işlemlerin tersini uygulayarak, testere bıçağını çıkartın. Testere bıçağı, alt koruyucunun kaldırılmasından sonra kolaylıkla çıkartılabilir.

DİKKAT

- Çapı 235 mm. – 255 mm. olanların dışındaki testere bıçaklarını hiçbir şekilde takmaya çalışmayın.

BAKIM VE İNCELEME

DİKKAT

Kaza veya kişisel yaralanmaya neden olmamak için, bu aletin bakım veya denetimini yapmadan önce, aç/kapa düğmesinin hep OFF (KAPALI) konumda ve de fişin prizden çekili olmasına dikkat edin.

1. Testere bıçağının incelenmesi

İlk yıpranma veya hasar belirtisinde, testere bıçağını hemen değiştirin. Hasarlı bir testere bıçağı kişisel yaralanmaya ve de yıpranmış bir testere bıçağı da olası bir motor aşırı yüklenmesinden dolayı çalışma verimliliğinin düşmesine neden olabilir.

DİKKAT

○ Asla körleşmiş bir testere bıçağını kullanmayın. Eğer testere bıçağı körleşmiş olursa, sapa uygulanan el basıncı artma eğilimi gösterir, ve bu da elektrikli aletin çalıştırılmasını emniyetsiz hale getirir.

2. Kolu Denetimi (Şekil 30 ve Şekil 31)

M6 altıgen baş civataları (2) gevşemişse, siper ve testere bıçağının kenarlarını çelik kareyle hizalayın. Testere bıçağı ve siperi doksan derece açığa ayarladıktan sonra, altıgen baş civataları (2) sağlamlaştıran kolu sıkıştırın .

3. Kömür fırçalarının incelenmesi (Şekil 32 ve Şekil 33)

Motordaki karbon fırçalar değiştirilebilir parçalardır. Karbon fırçalar aşırı derecede yıpranırlarsa, motorda sorun çıkabilir.

Bu yüzden, karbon fırçaları düzenli olarak tetkik edin ve **Şekil 32**'da gösterilen yıpranma limiti çizgisi ölçüsünde yıpranmış olduklarında yenileriyle değiştirin. Ayrıca, fırça tutucularının içinde serbestçe kayabilmeleri için karbon fırçaları temiz tutun.

Karbon fırçaları fırça kapaklarının (**Şekil 33**'e bakın) çıkarılmasından sonra, oluklu (düz) bir tornavidayla kolaylıkla çıkartılabilirler.

4. Motorun Kullanımı Hakkında (Şekil 1'e bakın)

Motorun sargısı, bu aletin kalbi olduğu söylenir. Sargının yıkama yağ veya suyla temas ederek zarar görmemesine aşırı itina gösterin.

NOT

○ Motorun içinde toz ve benzeri şeylerin birikmesi bozulmaya neden olabilir.

Motoru 50 saat kadar kullandıktan sonra, yüksüz bir şekilde çalıştırın ve motorun arkasındaki rüzgar deliğinden kuru hava üfleyin. Bu, toz ve benzeri şeylerin atımında etkili bir yöntemdir.

5. Vidaların denetimi

Elektrikli aletin her bir bölümünün gevşeklik derecesini düzenli olarak denetleyin.

Gevşek kısımlardaki vidaları yeniden sıkıştırın.

DİKKAT

○ Kişisel yaralanmaya sebebiyet vermemek için, elektrikli aletin herhangi bir kısmının gevşek olması durumunda aleti kesinlikle kullanmayın.

6. Alt koruyucunun düzgün işleminin denetimi

Aletin her kullanımından önce, alt koruyucunun (**Şekil 7**'ye bakın) iyi durumda olduğuna ve rahat hareket ettiğine emin olmak için kontrol edin.

Alt koruyucu düzgün çalışmıyor ise ve mekanik olarak iyi durumda değilse aleti kesinlikle kullanmayın.

7. Depolama

Aletin kullanımını bittikten sonra aşağıdakileri yerine getirdiğinizde emin olun:

- (1) Açma/Kapama tetik düğmesi OFF (KAPALI) durumdadır,
- (2) Fiş prizden çekilidir,
- (3) Alet kullanılmıyorken, kuru ve çocukların erişemeyeceği bir yerde depolayın. Elektrikli aletin her bir bölümünün gevşeklik derecesini düzenli olarak denetleyin.

8. Yağlama

Elektrikli aletin uzun süre iyi durumda kalabilmesi için, şu kaygan yüzeyleri ayda bir yağlayın (**Şekil 1** ve **Şekil 2**). Kullanımı tavsiye edilen makina yağı.

Yağlama noktaları:

* Menteşenin dönen kısmı.

* Mengene takımının dönen kısmı

9. Temizleme

Elektrikli aletin yüzeyindeki yonga, toz veya diğer atık maddelerini, özellikle alt koruyucunun içinde olanları, sabunlu, ıslak bir bezle düzenli olarak temizleyin. Motorun bozulmasına sebebiyet vermemek için yağ veya suyla temas etmesine engel olun.

(Sadece C10FCH2 Modeli için)

Lazer çizgisi yonga ve benzeri şeylerin lazer işaretleyicinin ışık saçan penceresine yapışmasından dolayı görünmez olursa, pencereyi kuru bir bez veya sabunlu suyla ıslatılmış yumuşak bir bezle silip temizleyin.

10. Servis parçaları listesi

A : Parça no.

B : Kod no.

C : Kullanılan sayı

D : Açıklamalar

DİKKAT

Hitachi Güç Takımlarının onarımı, modifikasyonu ve gözden geçirilmesi Hitachi yetkili Servis Merkezi tarafından yapılmalıdır.

Hitachi yetkili Servis Merkezine tamir ya da bakım amacıyla başvurulduğunda Parça Listesinin takım ile birlikte verilmesi faydalı olacaktır.

Güç takımlarının çalıştırılması ve bakımlarının yapılması esnasında her ülke için belirtilen güvenlik düzenlemelerine ve standartlarına uyulması gerekmektedir.

DEĞİŞİKLİKLER

Hitachi Ağır İş Aletleri en son teknolojik ilerlemelere uygun olarak sürekli değiştirilmekte ve geliştirilmektedir. Dolayısıyla ısıyla, bazı kısımlarda (örneğin kod numaraları ve/veya tasarım gibi) önceden bildirimde bulunulmadan değişiklik yapılabilir.

NOT

HITACHI'nin süregelen araştırma ve geliştirme programına bağlı olarak burada belirtilen teknik özelliklerde önceden bildirimde bulunulmadan değişiklik yapılabilir.

Havadan yayılan gürültü ve titreşimle ilgili bilgiler

Ölçülen değerlerin EN61029'e uygun olduğu tespit edilmiştir.

Tipik A ağırlıklı ses basınç seviyesi: 95 dB (A)

Tipik A ağırlıklı ses gücü seviyesi: 108 dB (A)

Kulak koruyucusu kullanın.

Tipik ağırlıklı ortalama karekök ivme değeri: 2,6 m/s²

~230 Voltluk elektrikli aletlerle kullanılan güç kaynağı sistemi hakkında bilgi

Elektrikli teçhizatın açma/kapama işlemleri, voltaj dalgalanmasına yol açar.

Bu elektrikli aletin uygunsuz koşullarda işletilmesi, diğer elektrikli teçhizatın çalışmasında olumsuz etki yapabilir. Ana elektrik şebekesi empedansı 0,29 Ohms veya daha az olan durumlarda, muhtemelen olumsuz bir etki görünmeyecektir.

Genellikle güç kaynağına giden şebeke servisi kapasitesi, 25 amper veya daha fazla olan bir bağlantı kutusundan beslenildiğinde izin verilebilir azami ana elektrik şebekesi empedansı aşılmayacaktır.

Elektrik kesilmesi durumunda veya fiş prizden çekildiğinde, düğmeyi hemen OFF (KAPALI) pozisyona getirin. Bu aletin istem dışı çalışmaya başlamasına engel olacaktır.

AVERTISMENT PRIVIND PRECAUȚIILE GENERALE DE UTILIZARE

AVERTISMENT! Atunci când folosiți scule electrice, trebuie respectate întotdeauna regulile de bază referitoare la protecția muncii, pentru a reduce riscul de incendiu, de electrocutare și de vătămare personală, incluzând regulile prezentate în continuare.

Înainte de a folosi acest produs citiți toate aceste instrucțiuni, pe care vă rugăm să le păstrați.

Pentru o utilizare sigură:

1. Păstrați curățenia la locul de muncă. Zonele și bancurile dezordonate pot duce la vătămări.
2. Fiți atenți la mediul de lucru. Nu expuneți sculele electrice la acțiunea ploii. Nu folosiți scule electrice în locuri umede sau ude. Mențineți o bună iluminare a locului de muncă. Nu folosiți scule electrice în medii cu risc de incendiu sau de explozie.
3. Protejați-vă împotriva electrocutării. Evitați contactul corpului cu suprafețele împământate sau legate la conductorul de nul (de exemplu conducte, radiatoare, plite electrice, frigider).
4. Nu lăsați în apropiere copii și nici persoane cu dizabilități. Nu permiteți vizitatorilor să atingă mașina și nici cablul prelungitor. Toți vizitatorii vor fi ținuți departe de zona de lucru.
5. Depozitați mașinile care nu se folosesc. Atunci când nu sunt folosite, mașinile trebuie depozitate într-un loc uscat, la înălțime sau sub cheie, departe de copii și de persoanele cu dizabilități.
6. Nu forțați mașina. Mașina va funcționa mai bine și mai sigur în cadrul parametrilor pentru care a fost proiectată.
7. Folosiți mașina corespunzătoare. Nu forțați mașinile sau accesoriile mici pentru a face treaba unei mașini de mare putere. Nu folosiți mașinile pentru scopuri pentru care nu au fost proiectate; de exemplu, nu folosiți fierăstrăul circular pentru a tăia crengi sau butuci.
8. Îmbrăcați-vă corespunzător. Nu purtați haine largi și nici bijuterii, acestea pot fi prinse de piesele în mișcare. Pentru lucrul în exterior se recomandă folosirea mănușilor de cauciuc și a încălțămintei anti-alunecare. Folosiți acoperământ de protecție pentru strângerea părului lung.
9. Folosiți protecție pentru ochi. De asemenea, dacă în timpul operațiunii se produce praf, folosiți măști pentru față sau măști împotriva prafului.
10. Conectați echipamentele pentru evacuarea prafului. În timpul operațiilor de tăiere cu acest fierăstrău pentru tăieri înclinate se pot produce cantități însemnate de praf de la sistemul de extracție a prafului de pe apărătoarea fixă. (Materiale ce produc praf: lemn sau aluminiu) Dacă sunt prevăzute dispozitive pentru extragerea prafului și pentru colectarea acestuia, asigurați-vă că acestea sunt conectate și folosite corect.
11. Nu forțați cablul de alimentare. Nu transportați niciodată dispozitivul de cablul de alimentare și nici nu îl deconectați trăgând de acesta. Țineți cablul de alimentare departe de sursele de căldură, de ulei și de muchile ascuțite.

12. Asigurați-vă obiectele prelucrate. Folosiți cleme sau o menghină pentru a prinde obiectul prelucrat. Este mai sigur decât să folosiți mâna, iar în acest mod aveți ambele mâini libere pentru a manevra dispozitivul.
13. Nu încercați să ajungeți prea departe. Mențineți un contact corespunzător al piciorului și păstrați-vă în permanență echilibrul.
14. Întrețineți mașinile cu grijă. Mențineți elementele de tăiere ascuțite și curate, pentru o performanță mai bună și o utilizare mai sigură. Respectați instrucțiunile pentru lubrifiere și pentru înlocuirea accesoriilor. Verificați periodic cablurile de alimentare ale mașinilor pentru a identifica eventualele deteriorări, reparați-le la o unitate service autorizată. Verificați periodic prelungitoarele și, dacă sunt deteriorate, înlocuiți-le. Păstrați-vă mâinile uscate, curate, fără uleiuri și fără grăsimi.
15. Deconectați dispozitivul. Atunci când nu îl folosiți, înainte de reparații și atunci când înlocuiți accesoriile, cum ar fi discurile, vârfurile și cuțitele.
16. Îndepărtați sculele și cheile de reglare. Formați-vă obiceiul de a verifica, înainte de a pune mașina în funcțiune, dacă sculele și cheile de reglare au fost îndepărtate.
17. Evitați pornirea accidentală. Nu transportați o mașină, care are cablul de alimentare introdus în priză, cu degetul pe comutator. Atunci când introduceți mașina în priză, verificați comutatorul pentru a va asigura că acesta este în poziția oprit.
18. Folosiți cabluri prelungitoare pentru exterior. Atunci când mașina este folosită în exterior, folosiți exclusiv prelungitoare speciale pentru exterior.
19. Fiți în permanență atenți. Fiți atenți la ceea ce faceți. Acționați conform bunului simț. Nu folosiți mașina atunci când sunteți obosiți.
20. Verificați piesele deteriorate. Înainte de a continua să folosiți mașina, apărătorile sau alte piese deteriorate trebuie verificate cu grijă pentru a stabili dacă acestea se vor comporta corespunzător și dacă își vor îndeplini funcția pentru care au fost create. Verificați alinierea pieselor în mișcare, mișcarea liberă a pieselor în mișcare, verificați montarea pieselor, verificați dacă acestea sunt rupte, precum și orice alte lucruri care ar putea influența negativ funcționarea pieselor. Apărătorile sau alte piese deteriorate trebuie reparate corespunzător sau înlocuite, la o unitate service autorizată, dacă nu se indică altfel în prezentele instrucțiuni de utilizare. Comutatoarele defecte se vor înlocui la o unitate service autorizată. Nu folosiți mașina în situația în care comutatorul nu asigură pornirea și oprirea acesteia.
21. Avertisment
Folosirea oricărui accesoriu sau element auxiliar, altele decât cele recomandate în prezentele instrucțiuni, poate reprezenta un risc de vătămare personală.
22. Mașina va fi reparată de către o persoană calificată. Această sculă electrică este conformă cu cerințele de siguranță aplicabile. Reparațiile vor fi efectuate numai de către persoane calificate, folosind piese de schimb originale. În caz contrar, există riscul unor pericole deosebite pentru utilizator.

PRECAUȚII LA UTILIZAREA FIERĂSTRĂULUI PENTRU TĂIERI ÎNCLINATE

1. Mențineți planeitatea podelei din jurul mașinii. Întrețineți bine podeaua din jurul mașinii, fără materiale libere și materiale aruncate, cum ar fi șpan sau resturi de tăiere.
2. Asigurați o iluminare generală și locală corespunzătoare.
3. Nu folosiți scule electrice pentru alte aplicații decât cele specificate în instrucțiunile de utilizare.
4. Reparațiile se vor efectua numai la o unitate service autorizată. Producătorul nu este responsabil pentru nici un fel de daune și vătămări cauzate de repararea de către persoane neautorizate sau de manevrarea necorespunzătoare a mașinii.
5. Pentru a asigura integritatea funcțională proiectată a sculelor electrice, nu îndepărtați carcasa și nici șuruburile montate.
6. Nu atingeți piesele în mișcare și nici accesoriile decât dacă sursa de alimentare a fost deconectată.
7. Folosiți mașina la parametri de intrare mai mici decât cei specificați pe plăcuța indicatoare; altfel, finisajele se pot deteriora și eficiența se poate reduce datorită supraîncărcării motorului.
8. Nu ștergeți piesele din plastic cu solvenți. Solvenții, cum ar fi gazolina, diluanții, benzina, tetraclorura de carbon, alcoolul, pot deteriora piesele din plastic și le pot produce crăpături. Nu le ștergeți cu astfel de solvenți. Curățați piesele din plastic cu o cârpă moale, înmuiată ușor într-o soluție de apă cu săpun.
9. Folosiți exclusiv piese de schimb originale HITACHI.
10. Dezasamblarea acestei mașini se face numai pentru înlocuirea perilor de cărbune.
11. Schema ansamblului prezentată în cadrul prezentelor instrucțiuni de utilizare va fi utilizată numai în cadrul unei unități service autorizate.
12. Nu tăiați niciodată materiale feroase și nici zidărie.
13. Este asigurată o iluminare generală și locală corespunzătoare. Stocul de piese și piesele finite sunt amplasate în apropierea locului obișnuit de muncă al operatorului.
14. Atunci când este necesar, purtați un echipament personal de protecție adecvat, acesta putând include: Protecție auditivă, pentru reducerea riscului de pierdere a auzului.
Protecție pentru ochi, pentru reducerea riscului de vătămare a ochilor.
Protecție a căilor respiratorii, pentru a reduce riscul de inhalare a prafului și pulberilor dăunătoare.
Mănuși pentru manipularea discurilor de fierăstrău (acolo unde este posibil, lamele de fierăstrău vor fi ținute în suport) și a materialelor brute.
15. Operatorul trebuie să aibă instruirea adecvată cu privire la folosirea, reglarea și acționarea mașinii.
16. Nu îndepărtați din zona de tăiere resturile rezultate în urma tăierii și nici părți ale piesei de prelucrat în timpul funcționării mașinii și atunci când capul de tăiere nu se află în poziția de repaus.
17. Nu folosiți niciodată fierăstrăul pentru tăieri înclinate dacă apărătoarea inferioară este blocată în poziția deschis.
18. Asigurați-vă că apărătoarea inferioară se mișcă liber.
19. Nu folosiți fierăstrăul fără a avea apărătorii pe poziție, în bună stare de funcționare și bine întreținute.
20. Folosiți discuri de fierăstrău bine ascuțite. Respectați viteza maximă marcată pe discul de fierăstrău.
21. Nu folosiți discuri de fierăstrău deteriorate sau deformat.
22. Nu folosiți discuri de fierăstrău fabricate din oțel de înaltă viteză.
23. Folosiți exclusiv discuri de fierăstrău recomandate de HITACHI.
Folosiți lame de fierăstrău conforme cu EN847-1.
24. Diametrul exterior al discurilor de fierăstrău trebuie să fie în intervalul 235 mm la 255 mm.
25. Selectați discul de fierăstrău corespunzător materialului pe care doriți să îl tăiați.
26. Nu folosiți niciodată fierăstrăul pentru tăieri înclinate dacă discul este întors în sus sau spre lateral.
27. Asigurați-vă că piesa de prelucrat nu prezintă materiale străine, cum ar fi cuie.
28. Înlocuiți inserția pentru masă atunci când aceasta se uzează.
29. Nu folosiți fierăstrăul pentru a tăia alte materiale în afară de aluminiu, lemn sau materiale similare.
30. Nu folosiți fierăstrăul pentru a tăia alte materiale în afara celor recomandate de producător.
31. Procedura de înlocuire a discului, incluzând metoda de reparație și un avertisment referitor la faptul că aceasta trebuie efectuată corect.
32. Atunci când tăiați lemn, conectați fierăstrăul pentru tăieri înclinate la un dispozitiv pentru colectarea prafului.
33. Fiți atenți atunci când realizați caneluri.
34. Atunci când transportați sau deplasați scula, nu țineți de suport. Țineți de mâner în loc să țineți de suport.
35. Începeți să tăiați numai după ce viteza de rotație a motorului a ajuns la valoarea maximă.
36. Oprii imediat de la butonul de OPRIRE dacă observați o situație anormală.
37. Înainte de a interveni la aparat sau de a îl regla, opriți alimentarea cu energie electrică și așteptați ca discul de fierăstrău să se oprească.
38. În timpul unei operațiuni de tăiere înclinată sau de teșire unghiulară, discul de tăiere nu trebuie ridicat decât după oprirea sa completă.
39. Luați în considerare toate riscurile posibile în timpul operațiunii de tăiere, cum ar fi iradierea cu laser a ochilor, accesul accidental la piesele în pișcare de pe zonele glisante ale mașinii ș.a.m.d.

SPECIFICAȚII

Capacitate maximă de tăiere Înălțime × Lățime	0°	59 mm × 144 mm sau 89 mm × 101 mm
	Tăiere înclinată 45°	59 mm × 102 mm
	Teșire unghiulară stânga 45°	41 mm × 144 mm
	Combinat (Teșire unghiulară stânga 45°, Tăiere înclinată 45°)	41 mm × 102 mm
Dimensiunile discului de fierăstrău (Dext × Dint × Grosime)		255 mm × 30 mm × 2,3 mm
Unghi pentru tăiere înclinată		Dreapta și stânga 0° – 52°
Unghi pentru teșire unghiulară		Stânga 0° – 45°
Unghi pentru tăiere combinată		Tăiere înclinată (Dreapta și Stânga) 0° – 45°
Tensiune de alimentare (pe zone)*		(110 V, 230 V) √
Putere instalată*		1520 W
Viteză fără sarcină		5000 min ⁻¹
Dimensiunile mașinii (Lățime × Adâncime × Înălțime)		460 mm × 628 mm × 561 mm
Greutate (Netă)		12 kg (C10FCH2) / 11,9 kg (C10FCE2)
Marcator cu laser (Numai modelul C10FCH2)	Putere maximă	Produs din Clasa II laser Po<3 mW
	(lambda)	654 nm
	Mediu laser	Diodă laser

*Verificați plăcuța cu specificații a produsului, deoarece acesta poate diferi de la o zonă la alta.

ACCESORII STANDARD

- (1) Disc de fierăstrău TCT de 255 mm (montat pe mașină) 1
 - (2) Sac pentru praf 1
 - (3) Cheie inelară de 10 mm 1
 - (4) Ansamblu menghină 1
 - (5) Cheie hexagonală de 4 mm cu mâner (numai C10FCH2) 1
 - (6) Element de limitare inferior (B) 1
 - (7) Șurub cu cap înecat 1
 - (8) Piuliță M6 din nailon 1
 - (9) Placă (A) 1
 - (10) Suport (B) 1
 - (11) Mâner lateral 1
- Accesoriile standard pot fi schimbate fără notificare prealabilă.

ACCESORII OPȚIONALE (SE VÂND SEPARAT)

- (1) Suport și opritor prelungitor
 - (2) Ansamblul dispozitivului pivotant de deplasare a menghinei (include opritor pentru dispozitivului pivotant de deplasare (L))
 - (3) Opritor pentru dispozitivului pivotant de deplasare (L)
 - (4) Opritor pentru dispozitivului pivotant de deplasare (R)
- Accesoriile opționale pot fi schimbate fără notificare prealabilă.

UTILIZARE

- Tăierea diverselor tipuri de profile de aluminiu și scânduri de lemn.

DESPACHETARE

- Despachetați cu grijă scula electrică și toate componentele acesteia (accesoriile standard).
- Verificați cu atenție, pentru a vă asigura că sunt prezente toate componentele mașinii (accesoriile standard).

ÎNAINTE DE UTILIZARE

- 1. Sursa de alimentare cu energie electrică**
Asigurați-vă de faptul că sursa de alimentare cu energie electrică ce urmează a fi folosită este conformă cu cerințele indicate pe plăcuța indicatoare a produsului.
- 2. Comutatorul pentru punere în funcțiune**
Asigurați-vă că ați poziționat comutatorul în poziția OFF (OPRIT). Dacă ștecherul este conectat la priză iar comutatorul este în poziția ON (PORNIT), mașina va începe să funcționeze imediat, putându-se produce vătămări grave.
- 3. Cablul prelungitor**
Atunci când zona de lucru este departe de sursa de alimentare, folosiți un cablu prelungitor de o grosime suficientă și cu parametri corespunzători. Cablul prelungitor trebuie să fie cât mai scurt posibil.
- 4. La pregătirea mașinii pentru livrare, părțile componente principale sunt fixate cu ajutorul unui știft de blocare**
Deplasați puțin mânerul, în așa fel încât știftul să se decupleze.

PRECAUȚIE

- Pregătirea pentru transport
Introduceți și blocați știftul de blocare în carcasa motorului (**Fig. 3**).
Scoateți șurubul de 6 mm cu cap fluture. Rotiți placa rotativă ca în **Fig. 5** și fixați-o din nou cu șurubul de 6 mm cu cap fluture.
Apărătoarea inferioară acoperă dinții discului în partea frontală a mașinii.

- Operațiunea de tăiere
Deplasați mânerul ușor, astfel încât știftul de blocare să se decupleze.
Scoateți șurubul de 6 mm cu cap fluture. Rotiți placa rotativă ca în **Fig. 6** și fixați-o din nou cu șurubul de 6 mm cu cap fluture.

5. Atașați sacul pentru praf la unitatea principală (Fig. 1)

- (1) După ce sacul pentru praf se umple cu deșeurile de tăiere, deșeurile vor fi aruncate afară de către discul care se rotește.
Verificați periodic sacul pentru praf și goliți-l înainte ca acesta să se umple.
- (2) În timpul țesirii unghiulare și a tăierii combinate, atașați sacul pentru praf în unghi drept față de suprafața plăcii de așezare, așa cum este prezentat în **Fig. 4**.

PRECAUȚIE

- Goliți frecvent sacul pentru praf, pentru a preveni obturarea sistemului de extracție a prafului și a apărătorii de protecție.
Deșeurile de tăiere se acumulează mai repede în timpul operațiunilor de țesire unghiulară.

6. Instalare

- Asigurați-vă că mașina este întotdeauna fixată de bancul de lucru.
Fixați mașina pe un banc de lucru plan și orizontal.
Alegeți șuruburi cu diametrul de 8 mm, cu o lungime corespunzătoare grosimii bancului de lucru.
Lungimea șuruburilor trebuie să fie de minim 35 mm plus grosimea bancului de lucru.
De exemplu, pentru un banc cu grosimea de 25 mm folosiți șuruburi de 8 mm X 60 mm.

REGLAREA MAȘINII ÎNAINTE DE UTILIZARE

PRECAUȚIE

Înainte de a introduce ștecherul în priză, efectuați toate reglajele necesare.

1. Verificați pentru a va asigura că apărătoarea inferioară se mișcă liber

PRECAUȚIE

- Acest fierăstrău pentru tăieri înclinate este dotat cu un dispozitiv de blocare a capului de tăiere, ca element de siguranță.
- Pentru a coborî capul de tăiere în vederea executării operațiunii de tăiere, dispozitivul de blocare trebuie decuplat prin apăsarea manetei de blocare (C) cu degetul mare.
- (1) Când împingeți în jos mânerul în timp ce împingeți maneta de blocare (C), verificați că apărătoarea inferioară se rotește liber (**Fig. 7**).
- (2) Apoi, verificați că apărătoarea inferioară revine în poziția inițială la ridicarea mânerului.

APLICAȚII PRACTICE

AVERTISMENT

- Pentru a evita vătămările personale, niciodată să nu scoateți de pe masă și nici să nu puneți pe masă o piesă în timp ce mașina funcționează.
- Nu depășiți niciodată cu membrele linia de lângă semnul de avertizare, în timp ce mașina funcționează. Acest fapt poate provoca situații periculoase (vezi **Fig. 8**).

PRECAUȚIE

- Este periculos să scoateți sau să introduceți piesa de prelucrat în timp ce discul de tăiere se rotește.

- În timp ce tăiați, curățați deșeurile de pe suprafața de lucru pivotantă.
- Dacă se acumulează prea multe resturi, discul de fierăstrău se va ridica în mod automat de pe materialul în curs de tăiere. Nu apropiați mâna și nimic altceva de discul de tăiere expus.

1. Strângeți bine în menghină materialul ce urmează a fi tăiat, astfel încât acesta să nu se miște în timpul tăierii

2. Punerea în funcțiune

Dacă trageți comutatorul pentru pornire, comutatorul ajunge în poziția pornit. Dacă eliberați comutatorul ajunge în poziția oprit.

3. Suportul (B), reglarea manetei de prindere: (Fig. 9)

Atașați suportul inclus (B) în poziția indicată în **Fig. 9**, apoi reglați suportul (B) până când suprafața sa inferioară intră în contact cu suprafața bancului de lucru. După reglaje, strângeți bine șurubul de 6 mm cu cheia inelară de 10 mm inclusă. Slăbiți șurubul M6 x 20 de pe mânerul de prindere și fixați-l într-o poziție în care mânerul de prindere poate fi acționat cu ușurință.

4. Folosirea ansamblului menghinei (Accesoriu standard) (Fig. 10)

- (1) Ansamblul menghinei poate fi montat fie pe elementul de limitare din stânga (Elementul de limitare (B)) fie pe elementul de limitare din dreapta (Elementul de limitare (A)), prin slăbirea șurubului de 6 mm cu cap fluture (A).
- (2) Suportul șurubului poate fi ridicat sau coborât la înălțimea piesei de prelucrat prin slăbirea șurubului de 6 mm cu cap fluture (B). După reglare, strângeți bine șurubul de 6 mm cu cap fluture (B) și fixați suportul șurubului.
- (3) Rotiți butonul superior și fixați bine piesa de prelucrat pe poziție.

AVERTISMENT

- Întotdeauna fixați bine sau prindeți în menghină piesa de prelucrat, pentru a o prinde de elementul de limitare; în caz contrar, piesa de prelucrat poate fi aruncată de pe suprafața de lucru și poate provoca vătămări corporale.

PRECAUȚIE

- Asigurați-vă întotdeauna că, atunci când capul motorului este coborât pentru operațiunea de tăiere, acesta nu intră în contact cu ansamblul menghinei. Dacă există pericolul să se întâmple acest lucru, slăbiți șurubul de 6 mm cu cap fluture și deplasați ansamblul menghinei într-o poziție în care acesta nu intră în contact cu discul de fierăstrău.

5. Montarea elementului de limitare inferior (B) (Fig. 11)

În situația tăierilor înclinate directe și a tăierilor înclinate, folosiți apărătoarea inferioară. Apărătoarea inferioară (B) poate fi montată în dreapta elementului de ghidare (B). Puneți pe poziție placa atașată (A), așa cum este indicat în **Fig. 11**, introduceți vârful în canelura apărătorii (B) și, simultan, introduceți șurubul M6 cu cap înecat în apărătoarea (B), apărătoarea inferioară (B) și placa (A), apoi strângeți piulița M6 din nailon cu cheia tubulară de 10 mm inclusă, atâta cât apărătoarea inferioară (B) să se poate roti lin. Acum puteți efectua tăierea stabilă a materialului cu o apărătoare posterioară mare.

AVERTISMENT

În cazul unei țesiri unghiulare către stânga, rotiți elementul de limitare inferior (B). În cazul în care aceasta nu se poate roti, va intra în contact cu lama sau cu alte părți ale mașinii, provocând vătămări grave operatorului.

6. Folosirea liniei de marcare cu cerneală

După coborârea secțiunii motorului, apărătoarea inferioară se ridică și apare discul de tăiere. Aliniați linia de marcare cu cerneală cu discul de tăiere.

PRECAUȚIE

Nu ridicați niciodată apărătoarea inferioară atâta timp cât discul de tăiere se rotește.

Nu numai că elementul de limitare inferior va intra în contact cu acesta și va avea repercusiuni asupra preciziei de tăiere, acest lucru poate duce de asemenea la deteriorarea apărătorii.

7. Montarea mânerului lateral (Fig. 12)

Scoateți șurubul M10 și montați mânerul lateral care este livrat împreună cu acest echipament.

8. Reglarea poziției liniei laser (Numai modelul C10FCH2)

La acest aparat, linia de marcare cu cerneală se poate trasa ușor, relativ la linia de marcare laser. Linia de marcare laser este pusă în funcțiune prin intermediul unui comutator (Fig. 13).

În funcție de modalitatea de tăiere aleasă, linia laser poate fi aliniată cu partea stângă a zonei de tăiere (discul de fierăstrău) sau cu linia de marcare cu cerneală în partea dreaptă.

În momentul expedierii din fabrică, linia laser este reglată la lățimea discului de fierăstrău. Reglați poziția discului de fierăstrău și a liniei laser pentru scopul dumneavoastră, respectând pașii următori.

- (1) Puneți în funcțiune linia de marcare laser și faceți o canelură cu o adâncime de aproximativ 5 mm în piesa cu dimensiuni aproximative de 38 mm înălțime și 89 mm lățime. Țineți în menghină piesa în care ați făcut canelura și nu o mișcați.
- (2) Introduceți o cheie hexagonală de 4 mm cu mâner în orificiul de 12 mm din lateralul carcasei motorului, rotiți șurubul de reglare cu cap hexagonal pentru a deplasa linia laser. (Dacă rotiți șurubul cu cap hexagonal în sensul acelor de ceasornic, linia laser se va deplasa spre dreapta, iar dacă rotiți șurubul cu cap hexagonal în sens invers acelor de ceasornic, linia laser se va deplasa spre stânga.) Atunci când lucrați cu linia de marcare cu cerneală aliniată în stânga discului de fierăstrău, aliniați linia laser cu latura din stânga a canelurii (Fig. 14). Atunci când o aliniați cu partea dreaptă a discului de fierăstrău, aliniați linia laser cu latura din dreapta a canelurii.
- (3) După reglarea poziției liniei laser, trasați cu cerneală o linie perpendiculară pe piesa de prelucrat și aliniați linia trasată cu cerneală cu linia laser. Când aliniați linia trasată cu cerneală, glisați puțin câte puțin piesa de prelucrat și fixați-o cu menghina în poziția în care linia laser se suprapune cu linia trasată cu cerneală. Întoarceți-vă din nou la canelură și verificați poziția liniei laser. Dacă doriți să modificați poziția liniei laser, efectuați din nou reglajele urmând pașii de la (1) la (3).

AVERTISMENT (Fig. 16 și Fig. 17)

- Înainte de a introduce ștecherul în priză, asigurați-vă că atât mașina cât și linia laser sunt oprite.
- Fiți extrem de atenți când manevrați comutatorul pentru pornire în timpul reglajelor pentru linia laser deoarece, în timpul acestei operațiuni, ștecherul este introdus în priză.
- În cazul în care comutatorul este tras involuntar, discul de fierăstrău se poate roti și pot apărea accidente neașteptate.
- Nu demontați marculatorul laser pentru a îl folosi în alte scopuri.

PRECAUȚIE

- Radiație laser - Nu priviți în fascicul.
- Radiație laser pe suprafața de lucru. Nu priviți în fascicul. Ochii pot suferi vătămări dacă sunt expuși la radiație laser directă.
- Nu demontați.
- Nu produceți impacturi puternice marculatorului laser (corpului principal al dispozitivului); în caz contrar, alinierea liniei laser se poate strica, ceea ce duce la un marcaj laser necorespunzător și la o durată de funcționare mai scurtă a dispozitivului.
- Țineți dispozitivul de marcare cu laser aprins numai în timpul operațiunii de tăiere. Funcționarea prelungită a marculatorului laser poate duce la scurtarea duratei de funcționare a dispozitivului.
- Folosirea altor dispozitive de control, altor reglaje sau altor proceduri decât cele indicate în prezentele instrucțiuni poate duce la o expunere la radiații periculoase.

NOTĂ

- Efectuați tăierea prin suprapunerea marcajului cu cerneală cu linia laser.
- Atunci când linia de cerneală și linia laser sunt suprapuse intensitatea fasciculului se va modifica, ceea ce va avea ca rezultat o operațiune de tăiere stabilă, deoarece puteți observa cu ușurință alinierea liniilor. Se asigură astfel un minim de erori de tăiere.
- În situația unor operațiuni exterioare sau în apropierea unor ferestre, observarea liniei laser poate deveni dificilă datorită luminii solare. În astfel de situații, deplasați-vă într-un loc fără expunere directă la razele solare și efectuați operațiunea în acel loc.
- Nu înfășurați cablul de alimentare în jurul capului motorului și nici nu îl înfășurați în jurul degetelor, al unor bucăți de lemn sau al altor materiale; în caz contrar, cablul se poate întrerupe și dispozitivul de marcare cu laser nu va mai funcționa.
- Verificați periodic, pentru a vă asigura că poziția liniei laser este corectă. În ceea ce privește metoda de verificare, trasați cu cerneală pe piesa de prelucrat un unghi drept cu liniile având aproximativ 38 mm înălțime și 89 mm lățime și verificați alinierea liniei laser cu linia trasată cu cerneală [Deviația dintre linia trasată cu cerneală și linia laser trebuie să fie mai mică decât lățimea liniei de cerneală (0,5 mm)] (Fig. 15).

9. Operațiunea de tăiere

- (1) Așa cum este prezentat în Fig. 18, lățimea discului de fierăstrău reprezintă lățimea de tăiere. De aceea, glisați piesa de prelucrat spre dreapta (privind din poziția operatorului) atunci când se dorește lungimea **b**, sau spre stânga atunci când se dorește lungimea **a**. (Numai modelul C10FCH2)
- Dacă se folosește un marculator laser, aliniați linia laser cu partea stângă a discului de fierăstrău și apoi aliniați linia trasată cu cerneală cu linia laser.
- (2) După ce discul de fierăstrău a ajuns la viteza maximă, împingeți mânerul încet în jos, apăsând simultan maneta de blocare (C) și aduceți discul de fierăstrău în apropierea materialului ce trebuie tăiat.
 - (3) După ce discul de fierăstrău intră în contact cu piesa de prelucrat, împingeți mânerul în jos gradual, pentru a tăia piesa.
 - (4) După ce ați tăiat piesa la adâncimea dorită, oprți mașina de la buton și așteptați ca discul de fierăstrău să se oprească complet înainte de a ridica mânerul de pe piesa de prelucrat și de a îl aduce în poziția complet retrasă.

PRECAUȚIE

- Pentru dimensiunile maxime de tăiere consultați tabelul "SPECIFICAȚII".
- Creșterea presiunii pe mâner nu va duce la o creștere a vitezei de tăiere. Dimpotrivă, o presiune prea mare poate duce la supraîncărcarea motorului și/sau la scăderea eficienței tăierii.
- Atunci când mașina nu este folosită, asigurați-vă că butonul pentru pornire este pe poziția OFF (OPRIT) și că ștecherul a fost scos din priză.
- Înainte de a ridica mânerul de pe piesa de prelucrat, asigurați-vă întotdeauna că discul de fierăstrău s-a oprit complet. Dacă mânerul este ridicat în timp ce discul încă se rotește, piesa tăiată se poate prinde în disc, provocând împrăștierea periculoasă a unor fragmente de material.
- După terminarea fiecărei operațiuni de tăiere, opriți mașina de la buton și verificați că discul de fierăstrău s-a oprit. Apoi, ridicați mânerul și duceți-l în poziția complet retrasă.
- Asigurați-vă că ați îndepărtat toate materialele tăiate de pe suprafața de lucru pivotantă, apoi treceți la pasul următor.

10. Proceduri de tăiere cu fierăstrăul pentru tăieri înclinate

- (1) Slăbiți mânerul lateral și împingeți mânerul până la opritoarele unghiulare. Apoi, reglați suprafața de lucru pivotantă până când indicatorul se aliniază cu poziția dorită de pe scala pentru tăiere înclinată (Fig. 19).
- (2) Strângeți din nou mânerul lateral pentru a fixa suprafața de lucru pivotantă în poziția dorită.

NOTĂ

- Poziții de fixare a opritoarelor sunt asigurate la dreapta și la stânga poziției centrale de 0°, în pozițiile de 15°, 22,5°, 31,6° și 45°. Verificați pentru a vă asigura că scala pentru tăiere înclinată și vârful indicatorului sunt corect aliniate.
- Utilizarea fierăstrăului atunci când scala pentru tăiere înclinată și indicatorul nu sunt corect aliniate, sau când mânerul lateral nu este corect strâns, va avea ca efect o precizie necorespunzătoare a tăierii.

PRECAUȚIE

- Nu îndepărtați niciodată mânerul lateral; utilizarea mașinii fără acest mâner este periculoasă. Pentru a preveni accidentele sau vătămările personale, strângeți bine, întotdeauna, mânerul fierăstrăului pentru tăieri înclinate.

11. Proceduri pentru teșire unghiulară (Fig. 20 și Fig. 21)

- (1) Slăbiți maneta de prindere și înclinați discul de fierăstrău spre stânga.
- (2) Reglați unghiul de înclinare la valoarea dorită, urmărind în același timp scala pentru teșire unghiulară și indicatorul, apoi fixați maneta de prindere.

AVERTISMENT

- Atunci când piesa de prelucrat este fixată la stânga sau la dreapta discului de fierăstrău, porțiunea scurtă tăiată va fi în contact cu partea dreaptă sau stângă a discului de fierăstrău. Opriti întotdeauna alimentarea mașinii și lăsați discul de fierăstrău să se oprească înainte de a ridica mânerul de la piesa de prelucrat. Dacă mânerul este ridicat în timp ce discul încă se rotește, piesa tăiată se poate prinde în disc, provocând împrăștierea periculoasă a unor fragmente de material.
- Dacă ați oprit operațiunea de teșire unghiulară la jumătate, reluați operațiunea după ce ați adus capul motorului în poziția inițială.

Dacă reluați de la jumătate, fără a împinge capul în poziția inițială, apărătoarea de protecție se va prinde în canelura tăiată în piesa de prelucrat și va intra în contact cu discul.

12. Proceduri pentru tăiere combinată

Tăierea combinată se poate efectua prin respectarea instrucțiunilor de la punctele 9 și 10 de mai sus. Pentru dimensiunile maxime de tăiere combinată consultați tabelul "SPECIFICAȚII".

PRECAUȚIE

- La tăierea combinată, fixați întotdeauna piesa de prelucrat în partea sa dreaptă. La tăierea combinată nu rotiți niciodată suprafața de lucru spre dreapta, deoarece discul de fierăstrău poate intra în contact cu dispozitivul de prindere sau cu menghina ce fixează piesa de prelucrat, ducând astfel la vătămări personale și provocând daune.

13. Tăierea materialelor lungi

La tăierea materialelor lungi, folosiți o platformă auxiliară de aceeași înălțime cu suportul (accesoriu opțional) și cu baza echipamentului special auxiliar.

Capacitate: material lemnos (L × H × l)

120 mm × 40 mm × 100 mm

14. Montarea suporturilor (Accesoriu opțional)

Suportul ajută la menținerea stabilității pieselor lungi în timpul operațiunii de tăiere.

- (1) Așa cum se indică în Fig. 22, folosiți un echer din oțel pentru a alinia muchia superioară a suporturilor cu suprafața bazei. Slăbiți piulița fluture de 6 mm. Rotiți șurubul de 6 mm pentru reglare pe înălțime și reglați înălțimea suportului.
- (2) După reglare, strângeți bine piulița fluture și fixați suportul prin intermediul șurubului de 6 mm cu cap conic (accesoriu opțional). Dacă șurubul de 6 mm pentru reglarea înălțimii nu este suficient de lung, introduceți dedesubt o placă subțire. Capătul șurubului de 6 mm pentru reglarea înălțimii nu trebuie să iasă în afara suportului.

15. Opritorul pentru tăiere de precizie (Opritorul și suportul sunt accesorii opționale)

Opritorul facilitează o tăiere continuă și precisă pe lungimi de 280 mm la 450 mm.

Pentru a monta opritorul, atașați-l la suport cu ajutorul șurubului de 6 mm cu cap fluture, așa cum este prezentat în Fig. 23.

16. Confirmare pentru utilizarea dispozitivului pivotant de deplasare a menghinei, opritorului dispozitivului pivotant de deplasare (L) și (R) (Accesorii opționale)

- (1) Opritoarele dispozitivului pivotant de deplasare (L) și (R) (accesorii opționale) permit tăierea mai ușoară folosind dispozitivul pivotant de deplasare, fără înclinarea discului de fierăstrău. Montați-le pe ambele laturi ale plăcii de așezare, așa cum este prezentat în Fig. 24. După introducerea, strângeți șuruburile de 6 mm cu cap conic pentru a fixa opritoarele dispozitivului pivotant de deplasare.
- (2) Menghina dispozitivului pivotant de deplasare (B) (Accesoriu opțional) poate fi montată fie pe elementul de limitare din stânga (Elementul de limitare (B)) fie pe elementul de limitare din dreapta (Elementul de limitare (A)). După montare, menghina se poate alinia cu ușurință cu dispozitivul pivotant de deplasare și apoi poate fi apăsată în jos. Apoi rotiți butonul superior, după cum este necesar, pentru a fixa pe poziție dispozitivul pivotant de deplasare. Pentru a ridica sau coborî ansamblul menghinei, mai întâi slăbiți șurubul de 6 mm cu cap fluture.

După reglarea pe înălțime, strângeți bine șurubul de 6 mm cu cap fluture; apoi rotiți butonul superior, după cum este necesar, pentru a fixa pe poziție dispozitivul pivotant de deplasare (vezi Fig. 25).

Poziționați dispozitivul pivotant de deplasare astfel încât MUCHIA DE CONTACT CU PERETELE să fie pe elementul de ghidare iar MUCHIA DE CONTACT CU PLAFONUL să fie pe opritoarele dispozitivului pivotant de deplasare, pentru a fixa pe opritoarele dispozitivului pivotant de deplasare, așa cum este prezentat în Fig. 25. Reglați opritoarele dispozitivului pivotant de deplasare în funcție de dimensiunile dispozitivului pivotant de deplasare. Strângeți șurubul de 6 mm cu cap fluture pentru a fixa opritoarele dispozitivului pivotant de deplasare.

AVERTISMENT

- Întotdeauna fixați sau prindeți cu menghina pentru a fixa dispozitivul pivotant de deplasare de elementul de limitare; în caz contrar, dispozitivul pivotant de deplasare poate fi aruncat de pe suprafața de lucru și poate provoca vătămări corporale.

Nu efectuați țesire unghiulară. Corpul principal sau discul de fierăstrău pot intra în contact cu elementul inferior de limitare, ceea ce poate duce la vătămări.

PRECAUȚIE

- Verificați întotdeauna capul motorului (vezi Fig. 1) pentru a vă asigura că, atunci când acesta este coborât pentru tăiere, nu intră în contact cu ansamblul menghinei dispozitivului pivotant de deplasare. Dacă există pericolul să se întâmple acest lucru, slăbiți șurubul de 6 mm cu cap conic și deplasați ansamblul menghinei dispozitivului pivotant de deplasare într-o poziție în care acesta nu intră în contact cu discul de fierăstrău.

MONTAREA ȘI DEMONTAREA DISCULUI DE FIERĂSTRĂU

AVERTISMENT

- Pentru a preveni accidentele sau vătămările personale, înainte de a scoate sau de a monta un disc de fierăstrău opriți întotdeauna mașina de la comutatorul pentru pornire și deconectați-o de la priză.

Dacă se efectuează operațiuni de tăiere într-o stare în care șurubul nu este bine fixat, acesta se poate slăbi și discul poate să iasă, ceea ce poate deteriora apărătoarea inferioară, fapt ce duce la vătămări.

De asemenea, înainte de a introduce ștecherul în priză, verificați șuruburile pentru a vă asigura că acestea sunt bine strânse.

- Dacă șuruburile sunt prinse sau scoase folosind altă cheie decât cheia inelară de 10 mm (accesoriu standard), strângerea poate să fie prea slabă sau prea puternică, ceea ce duce la vătămări.

1. Montarea discului de fierăstrău (Fig. 26, Fig. 27, Fig. 28 și Fig. 29)

- (1) Rotiți apărătoarea inferioară (plastic) în poziția superioară.
- (2) Cu ajutorul șurubelniței, slăbiți șurubul de 4 mm care fixează carcasa axului și apoi scoateți carcasa axului.
- (3) Apăsați dispozitivul de blocare al axului și slăbiți șurubul cu ajutorul cheii inelare de 10 mm (accesoriu standard). Deoarece șurubul are filet pe stânga, slăbirea se face prin rotirea acestuia spre dreapta, așa cum este prezentat în Fig. 28.

NOTĂ

- Dacă dispozitivul de blocare a axului nu poate fi apăsat cu ușurință pentru a bloca axul, rotiți șurubul cu cheia inelară de 10 mm (accesoriu standard) apăsând în același timp pe dispozitivul de blocare a axului.

Axul discului de fierăstrău se blochează atunci când dispozitivul de blocare a axului este apăsat spre interior.

- (4) Scoateți șurubul și șaiba (B).
- (5) Ridicați apărătoarea inferioară și montați discul de fierăstrău.

AVERTISMENT

Atunci când montați discul de fierăstrău, aveți grijă ca marcajul ce indică sensul de rotație de pe disc să fie în același sens cu marcajul ce indică sensul de rotație de pe carcasa motorului (vezi Fig. 1).

- (6) Spălați bine șaiba (B) și șurubul și montați-le pe axul discului de fierăstrău.
- (7) Apăsați dispozitivul de blocare a discului de fierăstrău și strângeți șurubul, prin rotire spre stânga, cu cheia furnizată ca accesoriu standard (cheie inelară de 10 mm), așa cum este prezentat în Fig. 28.

PRECAUȚIE

- Verificați că, după montarea sau scoaterea discului de fierăstrău, dispozitivul de blocare a axului a revenit în poziția retrasă.
- Strângeți șurubul astfel încât acesta să nu se slăbească în timpul funcționării mașinii.
- Înainte de punerea în funcțiune a mașinii, verificați șurubul pentru a vă asigura că a fost bine strâns.

2. Scoaterea discului de fierăstrău

Scoateți discul de fierăstrău inversând procedura descrisă în paragraful 1 de mai sus.

Discul de fierăstrău se scoate cu ușurință după ridicarea apărătoării inferioare.

PRECAUȚIE

- Nu încercați să montați alte discuri de fierăstrău în afara discurilor cu un diametru de 235 mm - 255 mm.

ÎNȚREȚINERE ȘI VERIFICARE

AVERTISMENT

Pentru a evita accidentele sau vătămarea personală, înainte de a efectua orice operațiune de întreținere sau de verificare asigurați-vă întotdeauna că butonul de pornire este în poziția OFF (OPRIT) și că ștecherul este scos din priză.

1. Verificarea discului de fierăstrău

Înlocuiți întotdeauna discul de fierăstrău la primul semn de uzură sau de deteriorare.

Un disc de fierăstrău deteriorat poate provoca vătămări personale, iar un disc de fierăstrău uzat poate cauza ineficiența operațiunii de tăiere și, posibil, supraîncărcarea motorului.

PRECAUȚIE

- Nu folosiți niciodată un disc de fierăstrău tocit. Atunci când discul de fierăstrău este tocit, rezistența sa la presiunea manuală aplicată prin intermediul mânerului mașinii tinde să crească, făcând nesigură utilizarea mașinii.

2. Verificarea manetei (Fig. 30 și Fig. 31)

Dacă șuruburile M6 cu cap hexagonal (2) sunt slăbite, aliniați părțile laterale ale elementului de limitare și discul de fierăstrău cu ajutorul unui echer din oțel. După reglarea discului de fierăstrău și a elementului de limitare la un unghi de nouăzeci de grade, fixați maneta prin strângerea șuruburilor cu cap hexagonal (2).

3. Verificarea periiilor de cărbune (Fig. 32 și Fig. 33)

Periile de cărbune ale motorului sunt elemente consumabile.

Dacă periile de cărbune se uzează excesiv, pot apărea probleme la motor.

De aceea, verificați periodic periile de cărbune și înlocuiți-le atunci când acestea s-au uzat în așa fel încât au ajuns la linia ce indică limita de uzură, așa cum este prezentat în **Fig. 32**.

De asemenea, mențineți periile de cărbune curate, în așa fel încât acestea să alunece ușor în suporturile lor. Periile de cărbune se pot scoate cu ușurință, după îndepărtarea capacelor pentru perie (vezi **Fig. 33**) cu o șurubelniță dreaptă.

4. Despre manevrarea motorului (vezi Fig. 1)

Se spune că bobinajul motorului este inima motorului. Fiți foarte atenți să nu deteriorați bobinajul prin expunere la uleiul pentru curățare sau la apă.

NOTĂ

- Acumularea de praf și de materiale similare în interiorul motorului poate duce la o funcționare defectuoasă. După utilizarea motorului timp de aproximativ 50 de ore, porniți motorul fără sarcină și suflați aer uscat prin orificiul pentru suflare aflat în partea posterioară a motorului. Această acțiune este eficientă pentru evacuarea prafului și a materialelor similare.

5. Verificarea șuruburilor

Verificați în mod regulat fiecare componentă a mașinii, pentru a observa dacă acestea sunt strânse corespunzător. Strângeți fiecare componentă care nu este strânsă corespunzător.

AVERTISMENT

- Pentru a preveni vătămrile personale, nu utilizați niciodată mașina dacă vreuna din componentele acesteia nu este strânsă corespunzător.

6. Verificarea funcționării corespunzătoare a apărătorii inferioare

Înainte de a utiliza mașina, verificați apărătoarea inferioară (vezi **Fig. 7**) pentru a vă asigura că aceasta este în stare bună și că se mișcă ușor.

Nu utilizați niciodată mașina dacă apărătoarea inferioară nu funcționează corespunzător și nu este într-o stare mecanică bună.

7. Depozitare

După ce ați terminat de folosit mașina, verificați pentru a vă asigura de următoarele:

- (1) Comutatorul pentru pornire este în poziția OFF (OPRIT),
- (2) Ștecherul a fost scos din priză,
- (3) Atunci când mașina nu este folosită, depozitați-o într-un loc uscat, unde copiii nu au acces.

8. Lubrifiere

Lubrificați lunar următoarele suprafețe glisante, pentru a menține mașina în bună stare de funcționare pe o perioadă mai lungă (**Fig. 1** și **Fig. 2**).

Se recomandă utilizarea uleiului pentru mașini.

Puncte de lubrifiere:

- * Porțiunea pivotantă a balamalelor
- * Porțiunea rotativă a ansamblului menghinei

9. Curățare

Îndepărtați periodic șpanul, praful precum și alte deșeurile de pe suprafața mașinii, în special din interiorul apărătorii inferioare, cu o cârpă umezită în apă cu săpun. Pentru a evita funcționarea defectuoasă a motorului, protejați-l de contactul cu uleiul și cu apa.

(Numai modelul C10FCH2)

În cazul în care linia laser nu se mai vede din cauza șpanului și a altor materiale similare care s-au depus pe fereastra zonei emițătoare a dispozitivului de marcare cu laser, ștergeți și curățați fereastra cu o cârpă uscată sau cu o cârpă moale umezită în apă cu săpun etc.

10. Lista pieselor de schimb pentru reparații

- A: Articol nr.
- B: Cod nr.
- C: Nr. de piese utilizate
- D: Observații

PRECAUȚIE

Reparațiile, modificările și verificarea sculelor electrice Hitachi se vor efectua numai la o unitate service autorizată de Hitachi.

În mod particular, întreținerea dispozitivului laser va fi efectuată de un agent autorizat de către producătorul dispozitivului laser.

Repararea dispozitivului laser va fi efectuată întotdeauna de către o unitate service autorizată de Hitachi.

Această listă de piese va fi de ajutor dacă va fi prezentată împreună cu mașina la unitatea service autorizată de Hitachi atunci când solicitați efectuarea de reparații sau de operațiuni de întreținere.

Pe durata folosirii și a operațiunilor de întreținere a mașinii trebuie respectate reglementările și standardele naționale privind securitatea.

MODIFICĂRI

Sculele electrice Hitachi sunt în mod constant îmbunătățite și modificate, pentru a îngloba cele mai noi cuceriri tehnologice.

De aceea, anumite piese (numărul de cod și/sau aspectul acestora) pot fi modificate fără notificare prealabilă.

NOTĂ

Ca urmare a programului continuu de cercetare și dezvoltare derulat de Hitachi, prezentele specificații pot fi modificate fără notificare prealabilă.

Informații privind nivelul de zgomot transmis prin aer și nivelul de vibrații

Valorile măsurate au fost determinate în conformitate cu EN61029.

Nivelul tipic al presiunii sonore ponderate A: 95 dB (A)

Nivelul tipic al puterii sonore ponderate A: 108 dB (A)

Purtați echipament de protecție auditivă.

Valoarea tipică a rădăcinii medii pătratice ponderate a accelerației: 2,6 m/s²

Informații privind sistemul de alimentare cu energie electrică pentru sculele electrice cu tensiune de alimentare nominală de 230 V~

La pornirea și la oprirea aparatelor electrice se pot produce fluctuații de tensiune.

Utilizarea acestor scule electrice în condiții nefavorabile de alimentare cu energie electrică poate avea influențe negative asupra alimentării altor aparate electrice.

La o impedanță de alimentare mai mică sau egală cu 0,29 Ohm este probabil să nu existe influențe negative.

În mod obișnuit, impedanța maximă admisă la alimentare nu va fi depășită atunci când alimentarea se face de la un panou de alimentare cu o capacitate de lucru de 25 de amperi sau mai mare.

În caz de cădere a tensiunii de alimentare sau dacă ștecherul este scos din priză, plasați imediat comutatorul de pornire în poziția OFF (OPRIT). Se previne astfel pornirea necontrolată a mașinii.

SPLOŠNI DELOVNI VARNOSTNI UKREPI

OPOZORILO! Pri uporabi električnih orodij morate zmeraj slediti osnovnim varnostnim ukrepom, skupaj z naslednjimi, da zmanjšate nevarnost požara, električnega udara in osebne poškodbe.

Pred uporabo izdelka preberite vsa navodila in jih shranite. Za varno delo:

1. Delovno območje naj bo čisto. Z neredom na območju in mizah izivate poškodbe.
2. Upoštevajte okolje delovnega območja. Orodja ne izpostavljajte na dež. Orodja ne uporabljajte na vlažnih ali mokrih površinah. Delovno območje naj bo dobro osvetljeno.
Orodja ne uporabljajte na območju, kjer obstaja nevarnost požara ali eksplozije.
3. Zaščitite se proti električnemu udaru. Izogibajte se telesnega stika z zemeljskimi ali ozemljenimi površinami (npr. cevi, radiatorji, peči, hladilniki).
4. Otroci in slabotne osebe naj se ne približujejo. Obiskovalcem ne dovolite, da se dotikajo orodja ali podaljševalnega kabla. Noben obiskovalec se ne sme približati delovnemu območju.
5. Stoječe orodje shranite. Ko orodja ne uporabljate ga shanite na suh, visok ali zaklenjen prostor, izven dosega otrok in slabotnih oseb.
6. Orodja ne uporabljajte s silo. Orodje bo delalo bolje in bolj varno na stopnji za katero je namenjeno.
7. Uporabite pravo orodje. Malih orodij ali dodatkov ne uporabljajte s silo za dela, ki potrebujejo visoko učinkovitost orodje. Orodje uporabljajte za to za kar je namenjeno; na primer, krožne žage ne uporabljajte za rezanje dreves ali hlodov.
8. Primerno se oblecite. Ne nosite ohlapnih oblek ali nakita, saj se le-ti lahko zgrabijo v premikajoče dele. Za delo odzunaj je priporočljiva uporaba gumijastih rokavic in nredsečih obuv. Za dolge lase uporabljajte zaščitno pokrivalo.
9. Uporabite zaščito za oči. Pri prašnatem žaganju uporabljajte tudi obrazno ali prašno masko.
10. Priljučite opremo za odstranjevanje prahu.
Rezanje s to stabilno krožno žago lahko proizvaja velike količine prahu iz izpušne cevi na fiksnem varovalu.
(Prašni material: les ali aluminij)
Če imate naprave za priključitev odstranjevanja in zbiranja prahu, se prepričajte, da so priključene in primerno uporabljene.
11. S kablo ravnajte previdno. Orodja ne nosite na kablo in ga ne vlecite na silo iz vtičnice. Kabel držite vstran od toplote, olja in ostrih robov.
12. Zavarujte delovni predmet. Uporabite spojke ali primež, da zavarujete delovni predmet. To je bolj varno in za delo z orodjem boste imeli obe roki prosti.
13. Ne nagibajte se. Zmeraj uporabljajte primerno obutev in držite ravnotežje.
14. Orodje skrbno vzdržujte. Za boljši in varnejši učinek naj bo rezalno orodje ostro in čisto. Sledite navodilom za lubrikacijo in zamenjavo dodatkov. Orodje redno pregledujte in če je poškodovano ga odpeljite v pooblaščen servisni center na popravilo. Redno pregledujte podaljševalne kable in jih zamenjajte, če so poškodovani. Ročice naj bodo suhe, čiste in brez olja ali masti.

15. Orodje izključite. Ko ga ne uporabljate, pred servisom in pri zamenjavi dodatkov kot so rezila, stružila in urezovalci.
16. Odstranite ključne in izvijače za prilagajanje. Navadite se, da pred zagonom orodja preverite, da so vsi ključki in nastavitveni izvijači odstranjeni iz orodja.
17. Izogibajte se nenamernemu zagonu. Vključenega orodja ne nosite tako, da imate prst na stikalu. Pri vključevanju kabla se prepričajte, da je stikalo izključeno.
18. Uporabite zunanji podaljševalni kabel. Če orodje uporabljate zunaj, uporabite podaljševalne kable, ki so namenjeni za zunanjo uporabo.
19. Bodite pozorni. Pazite kaj delate. Uporabljajte zdrav razum. Orodja ne uporabljajte, ko ste utrujeni.
20. Preverite pokvarjene dele. Pred uporabo orodja pazljivo preverite za poškodbe na varovalu ali drugem delu ter preverite ali bo delovalo pravilno in izvajalo svoje funkcije. Preverite poravnavo premikajočih delov, prosto gibanje premikajočih delov, zlom delov, montažo in druga stanja, ki lahko vplivajo na njihovo delovanje. Poškodovano varovalo ali drugi del je treba primerno popraviti ali zamenjat pri pooblaščenem servisnem centru, razen, če je v teh navodilih določeno drugače. Pokvarjena stikala naj zamenja pooblaščen servisni center. Orodja ne uporabljajte, če ga s stikalom ne morete vključiti in izključiti.
21. Opozorilo
Uporaba pripomočkov ali dodatkov, ki niso priporočeni v teh navodilih, lahko predstavlja nevarnost osebne poškodbe.
22. Orodje naj popravi kvalificirana oseba.
Električno orodje je v skladu z ustreznimi varnostnimi zahtevami. Popravila naj izvajajo le kvalificirane osebe z originalnimi nadomestnimi deli. V nasprotnem primeru to pomeni precejšnje nevarnost za uporabnika.

VARNOSTNI UKREPI PRI UPORABI STABILNE KROŽNE ŽAGE

1. Površina tal naj bo na isti višini kot stroj. Dobro vzdrževano in brez odpadnega materiala npr. odkruškov in odrezkov.
2. Zagotovite primerno splošno ali lokalno osvetlitev.
3. Električnega orodja uporabljajte le za namene, ki so določeni v navodilih za uporabo.
4. Popravila mora izvajati le pooblaščen servisna ustanova. Proizvajalec ni odgovoren za škodo ali poškodbe, ki nastanejo zaradi popravila nepooblaščenih oseb kot tudi neprimerne uporabe orodja.
5. Da bi zagotovili izdelano delovno integriteto električnega orodja, nameščenih pokrovov ali vijakov ne odstranjajte.
6. Ne dotikajte se premikajočih se delov ali dodatkov, razen, če je vir napetosti izključen.
7. Orodje uporabljajte pri nižjev vohodu od tistega na imenski plošči; v nasprotnem primeru se lahko končni izdelek uniči in delovna učinkovitost zmanjša zaradi preobremenitve motorja.
8. Plastičnih delov ne brišite z raztopilom.
Raztopila kot so gorivo, razredčevalce, bencin, ogljikov tetraklorid, alkohol lahko poškodujejo in razpokajo plastične dele. Ne brišite jih s takšnim raztopilom. Plastične dele čistite z mehko krpo, rahlo pomočeno v milnico.

9. Uporabljajte le originalne HITACHI rezervne dele.
10. Orodje lahko razstavite le za zamenjavo ogljikovih krtač.
11. Razširjeno skico sestava v teh navodilih naj uporablja le pooblaščen servisna ustanova.
12. Nikoli ne režite železnih kovin ali zidanja.
13. Poskrbljeno je za primerno splošno ali lokalno osvetlitev. Zaloga in končani obdelovalni deli se nahajajo v bližini uporabnikovega normalnega delovnega položaja.
14. Po potrebi nosite primerno osebno zaščitno opremo, med katero spadajo:
Zaščita sluha za zmanjšanje nevarnosti izgube sluha.
Zaščita za oči za zmanjšanje nevarnosti poškodb oči.
Dihalna zaščita za zmanjšanje nevarnosti inhaliranja škodljivega prahu.
Rokavice za rokovanje z rezili žage (rezila žage nosite v nosilcu kadarkoli je to možno) in grobega materiala.
15. Uporabnik je primerno usposobljen za uporabo, prilagajanje in delovanje stroja.
16. Medtem ko stroj dela in glava žage ni v počivalnem položaju ne odstranjujte odrezkov ali drugih delov obdelovalnega predmeta iz območja rezanja.
17. Stabilne krožne žage ne uporabljajte nikoli, ko je spodnje varovalo zaklenjeno na odprt položaj.
18. Prepričajte se, da se spodnje varovalo prosto giblje.
19. Žage, brez nameščenih varoval v dobrem vrstnem redu in stanju, ne uporabljajte.
20. Uporabite pravilno naostrena rezila žage. Opazujte maksimalno hitrost, ki je označena na rezilu žage.
21. Poškodovanih ali deformiranih rezil žage ne uporabljajte.
22. Ne uporabljajte rezil, izdelanih iz visokohitrostnega jekla.
23. Uporabljajte rezila žage, ki jih priporoča HITACHI. Uporaba rezila žage je v skladu z EN847-1.
24. Zunanje območje premera rezila žage mora biti od 235 mm do 255 mm.
25. Rezilo žage izberite glede na material, ki ga boste rezali.
26. Stabilne krožne žage ne uporabljajte, če je rezilo obrnjeno navzgor ali na stran.
27. Zagotovite, da je obdelovalni predmet brez tujkov kot so žebli.
28. Zamenjajte obrabljeni ploščni vstavek.
29. Žago uporabljajte za rezanje aluminija, lesa ali podobnih materialov.
30. Žago uporabljajte le za rezanje materialov, ki jih priporoča proizvajalec.
31. Postopek za zamenjavo rezila, skupaj z metodo za nastavljanje položaja in opozorilo, da je to treba pravilno izvesti.
32. Pri rezanju lesa priključite stabilno krožno žago na napravo za zbiranje prahu.
33. Bodite pazljivi pri zarezovanju.
34. Napravo pri prevozu ali prenosu ne primite za nosilec. Namesto za nosilec jo primite za ročico.
35. Rezanje začnite, ko obrati motorja dosežejo maksimalno hitrost.
36. Če opazite kakšno nepravilno delovanje takoj IZKLUČITE kasko.
37. Izključite napetost in pred popraviljem ali prilagajanjem orodja počakajte, da se rezilo ustavi.
38. Med krožnim ali poševnim rezom, rezila ne dvigajte, dokler se popolnoma ne ustavi.
39. Upošteвайте možnost vseh ostalih nevarnosti pri rezanju, kot je na primer lasersko sevanje v oči, nepazljiv dostop do premikajočih delov na drsnih mehanskih delih stroja in tako dalje.

SPECIFIKACIJE

Maks. kapaciteta rezanja Višina × Dolžina	0°	59 mm × 144 mm ali 89 mm × 101 mm
	Krožno 45°	59 mm × 102 mm
	Poševno levo 45°	41 mm × 144 mm
	Sestavljeno (Poševno levo 45°, Krožno 45°)	41 mm × 102 mm
Dimenzije rezila žage (Zunanji premer × Notranji premer × Debelina)	255 mm × 30 mm × 2,3 mm	
Krožni rezalni kot	Desno in levo 0° – 52°	
Poševni rezalni kot	Levo 0° – 45°	
Sestavljen rezalni kot	Krožno (Desno in levo) 0° – 45°	
Napetost (po območjih)*	(110 V, 230 V) √	
Vhodna moč*	1520 W	
Hitrost brez obremenitve	5000 min ⁻¹	
Dimenzije stroja (dolžina × širina × višina)	460 mm × 628 mm × 561 mm	
Teža (Neto)	12 kg (C10FCH2) / 11,9 kg (C10FCE2)	
Laserski označevalec (Samo model C10FCH2)	Maksimalen izhod	Laserski izdelek razreda II Po<3 mW
	(lambda)	654 nm
	Laserski medij	Laserska dioda

*Preverite imensko ploščo na izdelku, saj je vrednost odvisna od področja.

STANDARDNI DODATKI

- (1) 255 mm TCT rezilo žage
(nameščeno na orodje) 1
 - (2) Vreča za prah 1
 - (3) 10 mm ključ 1
 - (4) Sestav primeža 1
 - (5) 4 mm heks. ključ droga (samo C10FCH2) 1
 - (6) Stranska ograja (B) 1
 - (7) Ploski vijak 1
 - (8) M6 najlonska matica 1
 - (9) Plošča (A) 1
 - (10) Nosilec (B) 1
 - (11) Stranska ročica 1
- Standardni pripomočki se lahko spremenijo brez vnaprejšnjega obvestila.

OPCIJSKI DODATKI (PRODAJANI LOČENO)

- (1) Nosilec in ustavljalca podaljška
 - (2) Primež kronaste oblike (Vsebuje omejevalnik kronaste oblike (L))
 - (3) Omejevalnik kronaste oblike (L)
 - (4) Omejevalnik kronaste oblike (R)
- Opcijski dodatki se lahko spremenijo brez vnaprejšnjega obvestila.

UPORABA

- Rezanje različnih tipov aluminijastih okvirjev in lesa.

ODPAKIRANJE

- Pazljivo odpakirajte električno orodje in pripadajoče predmete (standardne dodatke).
- Pazljivo preverite in se prepričajte, da so vsi pripadajoči predmeti (standardni dodatki) prisotni.

PRED UPORABO

1. Vir napetosti

Zagotovite, da je vir napetosti, ki ga boste uporabili enak zahtevam vira napetosti, ki je določen na imenski plošči izdelka.

2. Stikalo za napetost

Prepričajte se, da je stikalo za napetost v položaju OFF (izključeno). Če je vtičnik priključen na vtičnico, ko je stikalo v položaju ON (vklopljeno), bo električno orodje takoj začelo delovati ter lahko povzroči resno nesrečo.

3. Podaljševalni kabel

Če je delovno območje oddaljeno od vira napetosti, uporabite podaljševalni kabel primerne debeline in kapacitivnosti. Podaljševalni kabel naj bo čim krajši.

4. Ko je električno orodje pripravljeno za dostavo so vsi glavni deli zavarovani z zaklepnim zatičem

Ročico narahlo premaknite, da se zaklepni zatič sprost.

POZOR

- Pripravljeno za prevoz
Vtaknite zaklepni zatič v pogonsko ohišje (**Skica 3**). Odstranite 6 mm sornik s krilci. Ploščo obrnite kot je prikazano na **Skici 5** in jo ponovno pritrдите s 6 mm sornikom s krilci.
Spodnje varovalo pokriva zobe rezila na sprednjem delu stroja.

- Rezanje
Ročico narahlo premaknite, da se zaklepni zatič sprost. Odstranite 6 mm sornik s krilci. Ploščo obrnite kot je prikazano na **Skici 6** in jo ponovno pritrдите s 6 mm sornikom s krilci.

5. Na glavo enoto pritrđite vrečo za prah (Skica 1)

- (1) Ko se vreča za prah napolni z žagovino, bo prah iz vreče uhajal, ko se bodo rezila žage vrtila. Vrečo za prah redno preverjajte in jo spraznite še preden se napolni.
- (2) Pri rezanju pod kotom in sestavljenem rezanju pričvrstite vrečo za prah pod desnim kotom na osnovno površino, kot je prikazano na **Skici 4**.

POZOR

- Vrečo za prah pogosto praznite, da onemogočite zamašitev voda in varnostnega pokrova.
Pri rezanju pod kotom se bo žagovina hitreje nabirala kot pri navadnem rezanju.

6. Montaža

Zagotovite, da bo stroj zmeraj fiksiran na mizo. Električno orodje pričvrstite na nivo, ki je vodoraven z delovno mizo. Izberite sornike z 8 mm premerom, ki imajo primerno dolžino za debelino delovne mize. Dolžina sornika mora biti najmanj 35 mm plus debelina delovne mize.
Na primer, uporabite 8 mm × 60 mm sornika za 25 mm debelo delovno mizo.

PRILAGAJANJE ELEKTRIČNEGA ORODJA PRED UPORABO

POZOR

Vse potrebne prilagoditve izvedite preden vstavite vtičnik v vir napetosti.

1. Preverite ali se spodnje varovalo prosto giblje

POZOR

- Ta stabilna krožna žaga je opremljena zaklepom glave žage, ki je varnostna naprava.
- Da bi glavo žage spustili za rezanje morate zaklep sprostiti tako, da s palcem pritisnete na zaklepno ročico (C).
- (1) Medtem ko pomikate ročico in pritisnete na zaklepno ročico (C), preverite ali se spodnje varovalo prosto obrača (**Skica 7**).
- (2) Naslednje preverite ali se spodnje varovalo vrne v originalen položaj, ko dvignete ročico.

PRAKTIČNA UPORABA

OPOZORILO

- Da bi se izognili telesnim poškodbam, nikoli ne odstranjajte ali nameščajte obdelovanega predmeta, medtem ko uporabljate orodje.
- Nikoli ne potiskajte udov znotraj linije poleg opozorilnega znaka, medtem ko orodje uporabljate. S tem lahko povzročite nevarne pogoje (glej **Skico 8**).

POZOR

- Nevarno je odstranjevati ali namestiti obdelovani predmet, medtem ko se rezilo žage vrtilo.
- Pri žaganju očistite ostružke iz obračalne mize.
- Če se ostružki preveč nabirajo bo rezilo žage iz obdelovanega materiala nezavarovano. Roke ali karkoli drugega ne približujte izpostavljenemu rezilu.

1. S pomočjo primeža trdno zavarujte material, ki ga boste rezali tako, da se med rezanjem ne premika

2. Uporaba stikala

S potegom sprožilca vključite stikalo. S sprostitvijo sprožilca izključite stikalo.

3. Nosilec (B), nastavitve ročice objemke: (Skica 9)

Priložen nosilec (B) pritrдите, kot je pokazano na **Skici 9** in prilagodite nosilec (B), dokler se njegova spodnja površina ne dotakne površine delovne mize. Po nastavitvi varno zatesnite 6 mm sornik s priloženim 10 mm ključem. Odvijte vijak M6 × 20 na ročici objemke in ga pritrđite na položaj, kjer lahko z ročico objemke enostavno upravljate.

4. Uporaba primeža (Standarden dodatek) (Skica 10)

(1) Primež lahko namestite na levo (Fence (B)) ali desno ograjo (Fence (A)) tako, da odvijete 6 mm sornik s krilci (A).

(2) Nosilec vijaka lahko dvignete ali spustite glede na višino obdelovanega predmeta tako, da odvijete 6 mm sornik s krilci (B). Po prilagoditvi tesno zavijte 6 mm sornik s krilci (B) in fiksirajte nosilec vijaka.

(3) Zavijte zgornji gumb in varno fiksirajte obdelovani predmet na mesto.

OPOZORILO

○ Obdelovani predmet zmeraj trdno spojite ali stisnite v primežu tako, da ga zavarujete na ograjo; v nasprotnem primeru lahko obdelovani predmet odleti iz mize in povzroči telesne poškodbe.

POZOR

○ Zmeraj se prepričajte, da glava motorja ne pride v stik s primežem, ko jo spustite za rezanje. Če obstaja nevarnost tega, odvijte 6 mm sornik s krilci in primež pomaknite v položaj v katerem se ne bo dotikal rezila žage.

5. Namestite stransko ograjo (B) (Skica 11)

V primeru neposrednega rezanja pod kotom in rezanja pod kotom, uporabite stransko ograjo. Stransko ograjo (B) lahko namestite na desno stran vodilne ograje (B). Priloženo ploščo (A) namestite na položaj, ki je prikazan na **Skici 11**, vrh vstavite v utor ograje (B) in naenkrat vstavite sornik s ploščato glavo M6 v ograjo (B), stransko ograjo (B) in ploščo (A). Nato zatesnite najlonsko matico M6 s priloženim 10 mm ključem, dokler se stranska ograja (B) lahko prosto obrača. Nato lahko stabilno režete material s široko zadnjo stranjo.

OPOZORILO

V primeru levega poševnega rezanja, obrnite stransko ograjo (B). Če jo ne morete obrniti se bo dotaknila rezila ali enega dela orodja ter resno poškodovala uporabnika.

6. Uporaba črnilne linije

Po spuščanju razdelka motorja se spodnje varovalo dvigne in prikaže se rezilo žage.

Črnilno linijo poravnajte z rezilom žage.

POZOR

Nikoli ne dvignite spodnjega varovala, če se rezilo žage obrača.

Ne samo, da bo stranska ograja prišla v stik in škodljivo vplivala na natančnost rezanja, ampak lahko tudi poškoduje varovalo.

7. Namestite stransko ročico (Skica 12)

Odstranite sornik M10 in namestite stransko ročico, ki je bila priložena tej enoti.

8. Nastavitev položaja laserske linije (samo model C10FCH2)

Na laserski označevalec orodja lahko naredite črnilno obrobo. Stikalo vključite laserski označevalec (**Skica 13**). V odvisnosti od izbire rezanja lahko lasersko linijo poravnate z levo stranjo rezalne širine (rezilo žage) ali črnilno linijo na desni strani.

Po povarniških nastavitvah je laserska linija prilagojena širini rezila žage. Glede na vašo izbiro uporabe izvedite naslednje korake za prilagoditev položaja rezila žage in laserske linije.

(1) Prižgite laserski označevalec in v obdelovani predmet izdelajte 5 mm globoko šablono, ki je visoka približno 38 mm in široka 89 mm. Obdelovani predmet s šablono pritrđite s pomočjo primeža.

(2) Nato v luknjo s premerom 12 mm, ki je na strani pogonskega ohišja vstavite 4 mm heks. ključ droga in obrnite vijak za nastavljanje, da premaknete lasersko linijo. (Če heks. ključ obrnete v smeri urinega kazalca se bo laserska linija pomaknila v desno in če ga obrnete v nasprotni smeri se bo laserska linija pomaknila v levo.) Ko delate tako, da je črnilna linija poravnana z levo stranjo rezila žage, poravnajte lasersko linijo s šablono na levi strani (**Skica 14**). Če jo poravnate z desno stranjo rezila žage, poravnajte lasersko linijo z desno stranjo šablone.

(3) Po prilagoditvi položaja laserske linije narišite na obdelovani predmet desnokotno črnilno linijo in jo poravnajte z lasersko linijo. Pri poravnavanju črnilne linije korak po korak premikajte obdelovani predmet in ga zavarujte v primežu na položaju, kjer laserska linija prekriva črnilno. Ponovno delajte na šablono in preverite položaj laserske linije. Če želite spremeniti položaj laserske linije ponovno izvedite prilagoditve tako, da sledite korakom od (1) do (3).

OPOZORILO (Skica 16 in Skica 17)

○ Preden vključite vtičnik v vtičnico se prepričajte, da sta glavno telo in laserski označevalec izključena.

○ Bodite skrajno pazljivi pri rokovanju s stikalom za nastavitev položaja laserske linije, saj je medtem napetostni vtičnik vključen v vtičnico.

Če stikalo nepazljivo povlečete se lahko rezilo žage začne obračati in povzroči nepričakovane nesreče.

○ Laserskega označevalca ne odstranjujte in uporabljajte za druge namene.

OPOZORILO (Skica 16 in Skica 17)

○ Preden vključite vtičnik v vtičnico se prepričajte, da sta glavno telo in laserski označevalec izključena.

○ Bodite skrajno pazljivi pri rokovanju s stikalom za nastavitev položaja laserske linije, saj je medtem napetostni vtičnik vključen v vtičnico.

Če stikalo nepazljivo povlečete se lahko rezilo žage začne obračati in povzroči nepričakovane nesreče.

○ Laserskega označevalca ne odstranjujte in uporabljajte za druge namene.

POZOR

○ Lasersko sevanje - Ne glejte v laserski žarek.

○ Lasersko sevanje na delovni mizi. Ne glejte v laserski žarek. Neposredna izpostavljenost na laserski žarek lahko poškoduje oko.

○ Laserja ne razstavljajte.

○ Laserskemu označevalcu (glavno telo orodja) ne zadajajte močnih udarcev; v nasprotnem primeru se lahko laserska linija pokvari ter poškoduje laserski označevalec in skrajša njegovo življenjsko dobo.

○ Laserski označevalec naj sveti samo med rezanjem. Podaljšana osvetlitev z laserskim označevalcem lahko skrajša njegovo življenjsko dobo.

○ Uporaba kontrol, prilagoditev ali učinka postopkov, ki tukaj niso opisani lahko povzroči nevarno izpostavljenost na sevanje.

OPOMBA

- Rezanje izvajajte s prekrivanjem črnilne linije z lasersko linijo.
- Ko sta črnilna in laserska linija poravnani se bo jakost svetlobe spreminjala, kar omogoča stabilno rezanje saj tako enostavno opazite poravnavo obeh linij. S tem se zagotovi minimalno število napak pri rezanju.
- Pri delu odzunaj ali poleg oken bo opazovanje laserske linije oteženo zaradi sončne svetlobe. V takšnem primeru se pomaknite na mesto, kjer ni neposredne sončne svetlobe in nadaljujte z delom.
- Ne vlecite kabla za glavo motorja in ga ne navijajte na prste, les ali kaj podobnega; kabel se lahko izvleče in laserski označevalec ne bo zasvetil.
- Redno preverjajte in se prepričajte ali je položaj laserske linije pravilen. Kot metodo za preverjanje narišite desnokotno linijo na obdelovani predmet z višino približno 38 mm in širino 89 mm ter preverite ali je laserska linija v skladu s črnilno [Odklon med črnilno in lasersko linijo mora biti manjši od debeline črnilne linije (0,5 mm)] (**Skica 15**).

9. Rezanje

- (1) Širina rezila žage je širina reza, kot je prikazano na **Skici 18**. Zaradi tega pomaknite obdelovani predmen v desno (gledano iz položaja uporabnika), ko želite širino **(b)** ali v levo ko želite širino **(a)**.

(Samo model C10FCH2)

- Če uporabljate laserski označevalec poravnajte lasersko linijo z levo stranjo rezila žage in nato poravnajte črnilno linijo z lasersko linijo.
- (2) Ko rezilo žage doseže maksimalno hitrost proti navzdol počasi potisnite ročico, medtem ko pritisnete ročico za zaklep (C) in približajte rezilo materialu, ki ga želite rezati.
- (3) Ko se rezilo žage dotakne obdelovanega predmeta postopoma potiskajte ročico, da zarezete v obdelovani predmet.
- (4) Po rezanju obdelovanega predmeta do želene globine obrnite stikalo električnega orodja na OFF (izklop) in počakajte, da se rezilo ustavi ter iz obdelovanega predmeta nato v celoti povlecite nazaj ročico.

POZOR

- Za maksimalne dimenzije za rezanje, glejte tabelo "SPECIFIKACIJE".
- Povečan pritisk na ročici ne bo povečal hitrosti rezanja. Ravno nasprotno, prevelik pritisk lahko preobremeni motor in/ali zmanjša učinkovitost rezanja.
- Ko orodja ne uporabljate preverite ali je stikalo v položaju OFF (izklop) in ali je napetostni vtičak odstranjen iz vtičnice.
- Pred iz obdelovanega predmeta izvlecete ročico nazaj, zmeraj izključite napetost in počakajte, da se rezilo ustavi. Če ročico dvignete medtem ko se rezilo žage vrti se lahko odrezani kost zagozdi med rezilo in povzroči, da se delčki nevarno razpršijo.
- Vsakič, ko zaključite z rezom pri globokem rezanju, izklopite stikalo in preverite, da se je rezilo žage popolnoma ustavilo. Nato ročico v celoti dvignite in vrnite v začetni položaj.
- Povsem se prepričajte, da ste odstranili rezani material iz vrha obrnljive miza in nato nadaljujte z naslednjim korakom.

10. Postopek krožnega rezanja

- (1) Odvijte stransko ročico in potisnite ročico za omejevalnike kotov. Nato prilagodite obrnljivo mizo, dokler se indikator ne poravnava z želeno nastavitvijo na krožnem merilu (**Skica 19**).

- (2) Stransko ročico ponovno zatesnite na obrnljivo mizo v želenem položaju.

OPOMBA

- Pozitivni položaji so na voljo na desno in levo od 0° sredinske nastavitve, pri 15°, 22,5°, 31,6° in 45°. Prepričajte se, da sta krožno merilo in vrh indikatorja točno poravnana.
- Delo z nepravilnim krožnim merilom in indikatorjem ali z neprimerno zatesnjeno stransko ročico bo povzročilo slabo rezanje.

POZOR

- Stranske ročice nikoli ne odstranite; uporaba orodja brez nje bi bila nevarna. Da bi onemogočili nesrečo ali osebno poškodbo zmeraj trdno zatesnite krožno ročico.

11. Postopek poševnega rezanja (Skica 20 in Skica 21)

- (1) Odvijte ročico objemke in naklonite rezilo v levo.
- (2) Nastavite kot naklona na želeno nastavitvev, medtem ko opazujete kotno merilo naklona in indikator, in nato zatesnite ročico objemke.

OPOZORILLO

- Ko je obdelovani predmet pričvrščen na levo ali desno stran rezila bo odrezani del počival na desni ali levi strani rezila žage. Preden iz obdelovanega predmeta izvlecete ročico nazaj, zmeraj izključite napetost in počakajte, da se rezilo ustavi. Če ročico dvignete medtem ko se rezilo žage vrti se lahko odrezani kost zagozdi med rezilo in povzroči, da se delčki nevarno razpršijo.
- Če se na sredini poševnega reza ustavite, rez nadaljujte, ko ste glavo motorja povlekli nazaj v izvoren položaj. Ponovno začenjanje ne da bi povlekli glavo nazaj povzroči, da se varnostni pokrov ujame v rezani utor na obdelovalnem predmetu in se dotakne rezila žage.

12. Postopek sestavljenega rezanja

Sestavljeno rezanje lahko izvedete tako, da sledite zgornjim navodilom 9 in 10. Za maksimalne dimenzije za sestavljeno rezanje, glejte tabelo "SPECIFIKACIJE".

POZOR

- Pri sestavljenem rezanju obdelovani predmet pritrdite z desno stranjo. Pri sestavljenem rezanju nikoli ne obračajte mize, saj se lahko rezilo žage dotakne objemke ali premeža, ki drži obdelovani predmet, ter povzroči osebno poškodbo ali škodo.

13. Rezanje dolgih materialov

Pri rezanju dolgih materialov uporabite pomožno platformo, ki je enake višine kot držalo (opsijski dodatek) in osnova posebne pomožne opreme.

Kapaciteta: lesen material ($\text{Š} \times \text{V} \times \text{D}$)

120 mm × 40 mm × 1000 mm

14. Montaža držal (Opsijski dodatek)

Držala med rezanjem držijo daljše obdelovane predmeti stabilne in na mestu.

- (1) Za poravnavo zgornjih kotov držal z osnovno površino uporabite jeklen kvadrat, kot je prikazano na **Skici 22**. Odvijte 6 mm matico s krilci. Obrnite 6 mm sornik za nastavitve višine in nastavite višino držala.
- (2) Po nastavitvi tesno zavijte matico s krilci in držalo pričvrstite s 6 mm izbočenim sornikom (opsijski dodatek). Če dolžina 6 mm sornika za nastavitve višine ni zadostna, raztegnete tanko ploščo pod njim. Prepričajte se, da konec 6 mm sornika za nastavitve višine ne štrli iz držala.

15. Omejevalnik za natančno rezanje (omejevalnik in držalo sta opcijska dodatka)

Omejevalnik olajša nepretrgano natančno rezanje dolžin od 280 mm do 450 mm.

Omejevalnik namestite tako, da ga pričvrstite na držalo s pomočjo 6 mm sornika s krilci, kot je prikazano na **Skici 23**.

16. Potrdilo za uporabo primeža kronaste oblike, omejevalnika kronaste oblike (L) in (R) (Opcijski dodatek)

(1) Omejevalca kronaste oblike (L) in (R) (opcijski dodatek) olajšata rezanje kronastih oblik brez da bi nagibali rezilo. Namestite jih na osnovo na obe strani, ki so prikazane na **Skici 24**. Po vstavljanju zavijte 6 mm izbočen sornik, da pričvrstite omejevalce kronaste oblike.

(2) Primež kronaste oblike (B) (opcijski dodatek) lahko montirate na levo ograjo (Ograja (B)) ali na desno ograjo (Ograja (A)). Združiti se z nagibom kronaste oblike in primež se lahko pritiska dol.

Za varno pričvrstitev kronaste oblike po potrebi obrnite zgornji gumb. Za dviganje ali spuščanje primeža najprej odvijte 6 mm sornik s krilci.

Po nastavitvi višine, tesno zavijte 6 mm sornik s krilci; nato po potrebi obrnite zgornji gumb in varno pritrdite kronasto obliko (glej **Skico 25**).

Kronasto obliko postavite z ROBOM ZA STIK Z ZIDOM ob vodilno ograjo in ROB ZA STIK S STROPOM ob omejevalce kronaste oblike, kot je prikazano na **Skici 25**. Glede na velikost kronaste oblike nastavite omejevalce kronaste oblike.

Zavijte 6 mm sornik s krilci, da pritrdite omejevalce kronaste oblike.

OPOZORILO

○ Obdelovani predmet zmeraj trdno spojite ali stisnite v primežu tako, da ga zavarujete na orgajo; v nasprotnem primeru lahko obdelovani predmet odleti iz mize in povzroči telesne poškodbe.

Ne izvajajte posebnega rezanja. Glavno telo ali rezilo žage lahko prideta v stik s stransko ograjo in povzročita poškodbe.

POZOR

○ Zmeraj se prepričajte, da glava motorja (glej **Skico 1**) ne pride v stik s primežem kronaste oblike, ko jo spustite za rezanje. Če obstaja nevarnost tega, odvijte 6 mm sornik s krilci in primež kronaste oblike pomaknite v položaj v katerem se ne bo dotikal rezila žage.

MONTAŽA IN DEMONTAŽA REZILA ŽAGE

OPOZORILO

○ Da bi preprečili nesrečo ali osebno poškodbo morate pred odstranjevanjem ali montažo rezila zmeraj izključiti stikalo in izveleči napetostni vtič iz vtičnice.

Če režete v stanjo, ko sornik ni zadostno privit se lahko le-ta odvijte, rezilo se odstrani in se poškoduje spodnje varovalo ter vas poškoduje.

Prav tako pred vključevanjem vtiča v vtičnico preverite, ali so sorniki primerno priviti.

○ Če sornike pritrdite ali odstranite z drugim orodjem in ne 10 mm ključem (standarden dodatek) lahko pride do premočnega ali nepravilnega privitja, kar povzroči poškodbe.

1. Montaža rezila žage (Skica 26, Skica 27, Skica 28 in Skica 29)

(1) Spodnje varovalo (plastika) obrnite v zgornji položaj.

(2) S pomočjo orodja odvijte 4 mm vijak, ki drži pokrov gredi in nato odstranite pokrov.

(3) Pritisnite zaklep gredi in z 10 mm ključem (standarden pripomoček) odvijte sornik.

Ker ima sornik levoročni navoj ga odvijte z obračanjem v desno, kot je prikazano na **Skici 28**.

OPOMBA

○ Če zaklepa gredi ne morete enostavno pritisniti, da zaklenete gred, obrnite sornik z 10 mm ključem (standarden dodatek) medtem ko pritisnete na zaklep gredi.

Gred rezila žage je zaklenjena, če je zaklep gredi pritisnjen v notranjost.

(4) Odstranite sornik in blažilec (B).

(5) Dvignite spodnje varovalo in namestite rezilo žage.

OPOZORILO

Pri montaži rezila žage se prepričajte, da se indikatorska označba na rezilu in smer obračanja na pogonskem ohišju (glej **Skico 1**) ujemata.

(6) Temeljito očistite blažilec (B) in sornik ter jih namestite na gred rezila žage.

(7) Pritisnite zaklep gredi in zavijte sornik z obračanjem v levo s pomočjo ključa v standardnih dodatkih (10 mm ključ), kot je prikazano na **Skici 28**.

POZOR

○ Po montaži ali odstranjevanju rezila žage se prepričajte, da se je zaklep gredi potegnil nazaj.

○ Sornik privijte tako, da se med delovanjem ne bo odvil.

○ Pred zagonom električnega orodja preverite ali je bil sornik primerno privit.

2. Demontaža rezila žage

Demontaža rezila žage poteka v obratnem vrstnem redu kot postopek montaže, ki je opisan v 1. odstavku zgoraj.

Rezilo žage lahko enostavno odstranite po tem, ko dvignete spodnje varovalo.

POZOR

○ Nameščajte le rezila žage, ki imajo premer od 235 mm – 255 mm.

VZDRŽEVANJE IN PREGLEDI

OPOZORILO

Da bi se izognili nesrečam ali osebnim poškodbam se pred vzdrževanjem ali pregledom orodja zmeraj prepričajte, da je stikalo v položaju OFF (izklop) in da je električni vtičač izključen iz vtičnice.

1. Pregled rezila žage

Pri prvih znakih poslabšanja ali poškodbe takoj zamenjajte rezilo žage.

Poškodovano rezilo žage lahko povzroči osebno poškodbo in obrabljeno rezilo lahko povzroči neučinkovito delovanje ter možno preobremenitev motorja.

POZOR

○ Nikoli ne uporabljajte topega rezila žage. Ko je rezilo žage topo se poveča odpor pritiska roke, ki se prenaša na orodje zaradi česa uporaba električnega orodja postane nevarna.

2. Pregled ročice (Skica 30 in Skica 31)

Če so M6 vijaki sorniki s šesterkotnimi glavami (2) odvitji, poravnajte strani ograje in rezilo žage z jeklenim kvadratom. Po nastavitvi rezila žage in ograje na devetdeset stopinjski kot, privijte ročico, ki drži vijake sornike s šesterkotnimi glavami (2).

3. Pregled oglikovih krtač (Skica 32 in Skica 33)

Oglikove krtače v motorju so potrošni material.

Če so oglikove krtače preveč obrabljene lahko pride do težav z motorjem.

Zato oglikove krtače redno pregledujte in jih zamenjajte, ko se obrabijo do meje obrabe, kot je prikazano na **Skici 32**.

Prav tako naj bodo oglikove krtače čiste, tako da gladko drsijo v nosilcih.

Oglikove krtače lahko enostavno odstranite po odstranitvi pokrovov krtač (glej **Skico 33**) s ploskim (minus) izvijačem.

4. O rokovanju z motorjem (glej Skico 1)

Navitje motorja je srce tega orodja. Bodite zelo pazljivi, da navitja ne poškodujete tako, da ga izpostavljate olju ali vodi.

OPOMBA

- Nabiranje prahu in podobnega znotraj motorja lahko povzroči motnje v delovanju.

Po 50 urni uporabi motorja izvedite tek brez bremena in na zadnji strani motorja vpihujte suh zrak preko odprtine. S takšnim opravilom se bo izločil prah in podobno.

5. Pregled vijakov

Vsako komponento električnega orodja redno pregledujte ali se je odvila.

Odvite dele ponovno privijte.

OPOZORILO

- Da bi se izognili osebnim poškodbam električnega orodja ne uporabljajte, če so komponente razrahljane.

6. Pregled pravnega delovanja spodnjega varovala

Pred vsako uporabo orodje preizkusite spodnje varovalo (glej **Skico 7**) in se prepričajte, da je v dobrem stanju in da se gladko premika.

Orodje uporabljajte le, če spodnje varovalo deluje pravilno in je v dobrem mehanskem stanju.

7. Shranjevanje

Po uporabi orodja preverite naslednje:

- (1) Stikalo je v položaju OFF (izklop),
- (2) Napetosni kabel je odstranjen iz vtičnice,
- (3) Ko orodje ne uporabljate ga shranjujte v suhem prostoru, izven dosega otrok.

8. Lubrikacija

Enkrat na mesec namažite z lubrikantom naslednje drsne površine, do bo orodje dolgo časa v dobrem delovnem stanju (**Skica 1** in **Skica 2**).

Priporočljiva je uporaba strojnega olja.

Točke za oskrbo z oljem:

* Rotacijski del tečaja

* Rotacijski del sestava primeža

9. Čiščenje

Z vlažno, milnasto krpo redno odstranjujte odkruške, prah in drugi odpadni material iz površine električnega orodja, še posebej iz notranosti spodnjega varovala. Motor obvarujte pred stikom z oljem ali vodo, da se izognete nepravilnemu delovanju.

(Samo model C10FCH2)

Ce laserska linija postane nevidna zaradi odkruškov in podobnega, ki so se nabrali na okno razdelka za oddajanje laserske označbe, ga obrišite in očistite s suho krpo ali mehko krpo, namočeno v milnico, ipd.

10. Seznam servisnih delov

- A: Št. predmeta
- B: Št. šifre
- C: Št. uporabljenih
- D: Opombe

POZOR

Popravlila, spremembe in pregled Hitachi električnega orodja mora izvajati pooblaščen servisni center Hitachi. Zlasti lasersko napravo mora vzdrževati pooblaščen agent proizvajalca laserja.

Popravlilo laserske naprave zmeraj določite pooblaščenemu servisnemu centru Hitachi.

Pri zahtevi za popravilo ali vzdrževanje bo v veliko pomoč, če pooblaščenemu servisnemu centru Hitachi skupaj z orodjem izročite tudi ta seznam delov.

Pri uporabi in vzdrževanju električnih orodjih je treba upoštevati varnostne uredbe in standarde, ki so določene za vsako državo.

SPREMEMBE

Hitach električna orodja se nenehno izboljšujejo in spreminjajo, da bi vključevala najnovejše tehnološke napredke.

Torej se lahko nekateri deli (tj. številka šifra in/ali zgradba), spremenijo brez vnaprejšnjega obvestila.

OPOMBA

Zaradi HITACHIJEVEGA nenehnega programa raziskav in razvoja se specifikacije lahko spremenijo brez vnaprejšnjega obvestila.

Informacije o hrupu in vibracijah

Izmerjene vrednosti so bile določene glede na EN61029.

Tipičen A-obremenjen nivo zvočnega pritiska: 95 dB (A)

Tipičen A-obremenjen nivo moči zvoka: 108 dB (A)

Uporabljajte zaščito za ušesa.

Tipičeno obremenjeno povprečja kvadrata izvirnega pospeška: 2,6 m/s²

Informacije za sistem vira napetosti, ki jih je treba uporabljati z električnimi orodji z nominalno napetostjo 230 V~

Operacije preklapljanja električnih aparatov povzročajo valovanje napetosti.

Uporaba tega električnega orodja pod neugodnimi pogoji napetosti lahko škodljivo vpliva na delovanje drugih električnih aparatov.

Z impedanco električnega omrežja, ki je enaka ali manjša od 0,29 Ohmov/s ne bo negativnih učinkov.

Ponavadi maksimalna dovoljena impedanca električnega omrežja ne bo presežena, če se veja vtičnice napaja iz priključne doze s servisno kapaciteto 25 amperov ali več. V primeru pomanjkanja napetosti ali ko izvlecete napetostni vtičnik, takoj vrnite stikalo v položaj OFF (izklop). S tem onemogočite nenadzorovan zagon.

ОБЩИЕ ПРАВИЛА ПО ТЕХНИКЕ БЕЗОПАСНОСТИ

ПРЕДУПРЕЖДЕНИЕ! Перед использованием электроинструментов должны быть приняты все необходимые меры предосторожности для того, чтобы уменьшить степень риска возгорания, удара электрическим током и снизить вероятность повреждения корпуса инструмента. Эти меры предосторожности включают в себя нижеперечисленные пункты.

Внимательно прочтите все указания, прежде чем Вы попытаетесь использовать инструмент, и сохраните их. Для безопасного использования:

1. Поддерживайте чистоту и порядок на рабочем месте. Любая помеха на рабочем месте или на рабочем столе может стать причиной травмы.
2. Принимайте во внимание окружающую рабочую среду. Не работайте с электроинструментом под дождем. Не используйте электроинструмент в помещениях с повышенной влажностью. Поддерживайте хорошее освещение на рабочем месте. Не работайте инструментом при наличии рядом легковоспламеняющихся жидкостей или газов.
3. Остерегайтесь удара электрическим током. Не касайтесь заземленных поверхностей. Например, трубопроводов, радиаторов, кухонных плит, корпусов холодильников.
4. Во время работы с инструментом не разрешайте детям находиться поблизости. Не позволяйте посторонним дотрагиваться до инструмента или удлинителя. Посторонние лица не должны находиться на рабочей площадке.
5. Закончив работу, сдавайте инструмент на хранение. Место для хранения инструмента должно быть сухим, высоко расположенным или запирается на замок. Дети не должны иметь возможности самостоятельно добраться до инструмента.
6. Не вмешивайтесь в работу машины, прикладывая излишнюю силу. Работа выполняется лучше и безопасней, если инструмент эксплуатируется с штатной скоростью.
7. Правильно выбирайте инструмент для каждой конкретной работы. Не пытайтесь сделать маломощным инструментом работу, которая предназначена для высокомоощного инструмента. Не используйте инструмент в целях, для которых он не предназначен. Например, не пользуйтесь циркулярной пилой для обрезания веток деревьев или резки бревен.
8. Обратите внимание на выбор рабочей одежды. Не надевайте просторную одежду или драгоценности, т.к. они могут быть захвачены движущимися частями инструмента. На время работы вне помещений рекомендуется надевать резиновые перчатки и ботинки с нескользкой подошвой. Уложите длинные волосы под головным убором.
9. Пользуйтесь защитными очками. Одевайте маску для лица или маску против пыли, если при резке материала выделяется пыль.
10. Используйте оборудование для отвода пыли и грязи. Убедитесь, что Вы используете правильное устройство для присоединения подобного оборудования.
11. Не допускайте порчи электрошнура. Никогда не переносите инструмент, держа его за шнур. Не дергайте за шнур с целью вынуть вилку из розетки. Оберегайте шнур от воздействия нагрева, смазочных материалов и предметов с острыми краями.
12. Перед началом работы закрепите обрабатываемую деталь в тисках. Это безопасней, чем держать заготовку в руке, а также освобождает обе руки для работы с инструментом.
13. Будьте начеку. Постоянно имейте хорошую точку опоры и не теряйте равновесия.
14. Внимательно относитесь к техническому обслуживанию инструмента и его ремонту. Для достижения лучших рабочих характеристик и обеспечения большей безопасности при работе осторожно обращайтесь с инструментом и содержите его в чистоте. При смазке и замене аксессуаров следуйте указаниям в соответствующих инструкциях. Периодически осматривайте электрошнур инструмента и в случае его повреждения отремонтируйте его в уполномоченном сервисном центре. Периодически осматривайте удлинители и в случае повреждения производите их замену. Рукоятки инструмента должны быть сухими и чистыми, не пачкайте их смазочными материалами.
15. Выньте вилку электрошнура из розетки, если инструмент не используется, перед началом техобслуживания, а также перед заменой аксессуаров (ножей, сверл, фрез).
16. Выньте все регулировочные и гаечные ключи. Возьмите себе за правило, перед тем как включить инструмент, проверять все ли ключи вынуты из него.
17. Избегайте неожиданного запуска двигателя. Не переносите подключенный к электросети инструмент, держа палец на переключателе. Перед тем как вставить штепсель в розетку убедитесь, что переключатель находится в положении "Выкл."
18. Работая вне помещения, пользуйтесь удлинителями. В этом случае используйте только те удлинители, что предназначены для работы на улице. Они имеют соответствующую маркировку.
19. Будьте бдительны. Следите за тем, что вы делаете. Придерживайтесь здравого смысла. Если вы устали, не работайте с инструментом.
20. Проверяйте поврежденные детали. Прежде чем продолжить эксплуатацию инструмента, следует тщательно проверить защитный кожух или иные детали, которые имеют повреждения с целью установить, что они в рабочем состоянии и выполнять предназначенную им функцию. Проверьте юстировку и скрепление движущихся деталей, исправность деталей, правильность сборки и любые другие параметры что могут повлиять на их работу. Защитный кожух или другую деталь, которые повреждены, необходимо как следует отремонтировать или заменить в уполномоченном сервисном центре, если иное не указано в инструкции по эксплуатации. Неисправные переключатели замените в уполномоченном сервисном центре. Не работайте с инструментом с неисправным переключателем "Вкл.\ Выкл."
21. Внимание
С целью избежания травмы используйте только те аксессуары или устройства, что указаны в этих инструкциях по эксплуатации или в каталоге фирмы HITACHI.
22. Ремонт должен осуществляться только в уполномоченном сервисном центре с использованием только оригинальных запасных деталей HITACHI. В противном случае возможно нанесение серьезного вреда здоровью пользователя.

МЕРЫ ПРЕДОСТОРОЖНОСТИ ПРИ ИСПОЛЬЗОВАНИИ ТОРЦОВОЧНОЙ ПИЛЫ

1. Поддерживайте чистоту вокруг рабочего места. Хорошо содержите и освобождайте его от незакрепленных материалов, таких как стружки и обрезки.
2. Обеспечивайте достаточное общее или местное освещение.
3. Не используйте рабочие инструменты для целей, отличных от тех, которые указаны в инструкции по эксплуатации.
4. Ремонт должен производиться только в уполномоченном сервисном центре. Производитель не несет ответственности за любые повреждения и травмы, произошедшие как по причине ремонта неуполномоченным персоналом, так и по причине неправильной эксплуатации инструмента.
5. Для обеспечения предусмотренной рабочей целостности рабочих инструментов не снимайте установленных крышек или винтов.
6. Не прикасайтесь к движущимся частям или принадлежностям до тех пор, пока не будет отключен источник питания.
7. Используйте инструмент с меньшей нагрузкой, чем та, что указана на паспортной табличке, иначе конечная заготовка может быть испорчена и производительность работы снижена из-за перегрузки мотора.
8. Не протирайте пластмассовые детали растворителем. Такие растворители, как газولين, растворитель, бензин, четыреххлористый углерод, спирт, могут привести к повреждению и растрескиванию пластмассовых деталей. Не протирайте их такими растворителями. Очищайте пластмассовые детали мягкой тканью, слегка смоченной мыльной водой.
9. Используйте только оригинальные запасные детали фирмы Hitachi.
10. Это устройство можно разбирать только для замены угольных щеток.
11. Детальную схему сборки в данной инструкции по эксплуатации можно использовать только в уполномоченном сервисном центре.
12. Никогда не производите резание черных металлов или каменной кладки.
13. Обеспечивайте достаточное общее или местное освещение. Заготовки и обработанные заготовки размещайте поблизости к нормальной рабочей позиции оператора.
14. При необходимости одевайте соответствующее защитное снаряжение, такое как:
Средства защиты органов слуха для снижения риска потери слуха, вызванной работой.
Средство защиты глаз для снижения риска травмы глаз.
Респиратор для снижения риска вдыхания вредной пыли.
Рукавицы для работы с полотнами пилы (полотна должны переноситься в футляре, если это возможно) и грубыми материалами.
15. Оператор должен быть соответствующим образом обучен пользованию, настройке и эксплуатации станка.
16. Избегайте удалять любые обрезки или другие части заготовки из области резания до тех пор, пока станок работает, и головка пилы не будет установлена в исходное положение.
17. Никогда не используйте торцовочную пилу с нижним предохранительным приспособлением, зафиксированным в открытом положении.
18. Убедитесь, что нижнее предохранительное приспособление двигается равномерно.
19. Не используйте пилу без предохранительных приспособлений, установленных на своих местах, в хорошем рабочем состоянии и обслуживаемых должным образом.
20. Используйте правильно заточенные полотна пилы. Соблюдайте максимальную скорость вращения, указанную на полотне пилы.
21. Не используйте полотна пилы, которые повреждены или деформированы.
22. Не используйте полотна пилы, изготовленные из высокоскоростной стали.
23. Используйте только полотна пилы, рекомендуемые фирмой Hitachi. Использование полотен пилы должно соответствовать правилам EN847-1.
24. Внешний диаметр полотен пилы должен находиться в интервале от 235 мм 255 мм.
25. Выбирайте соответствующее полотно пилы для материала, который будет резаться.
26. Никогда не эксплуатируйте торцовочную пилу, у которой полотно пилы направлено вверх или в сторону.
27. Убедитесь, что в заготовке отсутствуют посторонние предметы, такие как гвозди.
28. Заменяйте вставку стола, когда она станет изношена.
29. Не используйте пилу для резания чего-либо другого, кроме алюминия, дерева или подобных материалов.
30. Не используйте пилу для резания других материалов, кроме рекомендуемых производителем.
31. Процедура замены полотна, включая метод перестановки, должна быть проведена корректно.
32. Подсоедините торцовочную пилу к пылесборнику при резании дерева.
33. Будьте осторожны при долблении.
34. Во время транспортировки или переноса инструмента, не беритесь за фиксатор. Беритесь за рукоятку вместо фиксатора.
35. Начинайте резание только после того, как мотор достигнет максимальной скорости вращения.
36. Немедленно выключите переключатель в положение OFF (ВЫКЛ) при возникновении нарушения в работе.
37. Выключите питание и подождите, пока полотно остановится перед тем, как обслуживать или настраивать инструмент.
38. Во время резания при повороте и резания при наклоне полотно нельзя поднимать до полной остановки его вращения.
39. Примите во внимание все иные возможные опасности, связанные с операциями резания, такие, как опасность лазерной радиации для ваших глаз, нечаянное прикосновение к движущимся частям на подвижных механических деталях станка и так далее.

ТЕХНИЧЕСКИЕ ХАРАКТЕРИСТИКИ

Максимальные возможности резания Высота × Ширина	0°	59 мм × 144 мм или 89 мм × 101 мм
	Поворот 45°	59 мм × 102 мм
	Наклон влево 45°	41 мм × 144 мм
	Комбинированный (Наклон влево 45°, Поворот 45°)	41 мм × 102 мм
Размеры полотна пилы (oD × iD × Толщина)		255 мм × 30 мм × 2,3 мм
Угол резания при повороте		Правый и левый 0° - 52°
Угол резания при наклоне		Левый 0° - 45°
Комбинированный угол резания		Поворот (Правый и Левый) 0° - 45°
Напряжение (по регионам)*		(110 В, 230 В) ~
Потребляемая мощность*		1520 Вт
Скорость вращения без нагрузки		5000 мин ⁻¹
Размеры станка (ширина × глубина × высота)		460 мм × 628 мм × 561 мм
Вес (без упаковки)		12 кг (C10FCH2) / 11,9 кг (C10FCE2)
Лазерный указатель (только модель C10FCH2)	Полная мощность	P₀₃ мВт изделие класса лазерного излучения
	(Лямбда)	654 нм
	С применением лазера	Лазерный диод

* Проверьте паспортную табличку на изделии, так как она меняется в зависимости от региона.

СТАНДАРТНЫЕ ПРИНАДЛЕЖНОСТИ

- (1) 255 мм ТСТ полотно пилы (установлено на изделии) 1
 - (2) Пылесборник 1
 - (3) 10 мм накидной ключ 1
 - (4) Узел тисков 1
 - (5) 4 мм шестигранный торцовый гаечный ключ (только C10FCH2) 1
 - (6) Вспомогательное ограждение (B) 1
 - (7) Шуруп с плоской головкой 1
 - (8) Нейлоновая гайка M6 1
 - (9) Пластина (A) 1
 - (10) Фиксатор (B) 1
 - (11) Боковая рукоятка 1
- Набор стандартных принадлежностей может быть изменен без уведомления.

ДОПОЛНИТЕЛЬНЫЕ ПРИНАДЛЕЖНОСТИ (поставляются отдельно)

- (1) Фиксатор и стопор удлинителя
 - (2) Узел тисков опрессовки венца (Включая стопор опрессовки венца (L))
 - (3) Стопор опрессовки венца (L)
 - (4) Стопор опрессовки венца (R)
- Набор дополнительных принадлежностей может быть изменен без уведомления.

ПРИМЕНЕНИЕ

- Резание различных видов алюминиевого профиля и дерева.

РАСПАКОВКА

- Осторожно распакуйте рабочий инструмент и все, связанные с ним отдельные предметы (стандартные принадлежности).
- Внимательно проверьте, чтобы убедиться, что все соответствующие предметы (стандартные принадлежности) на месте.

ПОДГОТОВКА К ЭКСПЛУАТАЦИИ

1. Источник электропитания

Проследите за тем, чтобы используемый источник электропитания соответствовал требованиям к источнику электропитания, указанным на типовой табличке изделия.

2. Переключатель "Вкл./ Выкл."

Убедитесь в том, что переключатель находится в положении "Выкл.". Если вы вставляете штепсель в розетку, а переключатель находится в положении "Вкл.", инструмент немедленно заработает, что может стать причиной серьезной травмы.

3. Удлинитель

Когда рабочая площадка удалена от источника электропитания, пользуйтесь удлинителем. Удлинитель должен иметь требуемую площадь поперечного сечения и обеспечивать работу инструмента заданной мощности. Разматывайте удлинитель только на реально необходимую для данного конкретного применения длину.

4. Когда рабочий инструмент готовят к перевозке, его главные части закрепляют блокировочными штифтами

Немного передвиньте рукоятку таким образом, чтобы блокировочный штифт был отсоединен.

ОСТОРОЖНО

- Установка для транспортировки
Вставьте блокировочный штифт в корпус привода (Рис. 3).

Удалите 6 мм барашковый болт. Поверните поворотную пластину как показано на Рис. 5, и зафиксируйте ее снова при помощи 6 мм барашкового болта.

Нижнее предохранительное приспособление закрывает зубья полотна в передней части станка.

- Резание

Немного передвиньте рукоятку таким образом, чтобы блокировочный штифт был отсоединен.

Удалите 6 мм барашковый болт. Поверните поворотную пластину как показано на Рис. 6, и зафиксируйте ее снова при помощи 6 мм барашкового болта.

5. Присоедините пылесборник к главному устройству (Рис. 1)

- (1) Когда пылесборник наполнится опилками, пыль будет вылетать из пылесборника во время вращения полотна пилы.

Периодически проверяйте пылесборник и опорожняйте его до того, как он наполнится.

- (2) Во время резания при наклоне и комбинированного резания, присоедините пылесборник под прямым углом к поверхности опоры, как показано на Рис. 4.

ОСТОРОЖНО

- Чаще проверяйте пылесборник, чтобы предохранить короб и предохранительное приспособление от засорения.

Во время комбинированного резания опилки будут накапливаться быстрее, чем обычно.

6. Установка

Убедитесь, что станок всегда прикреплен к верстаку.

Прикрепите рабочий инструмент к плоскому, горизонтальному рабочему верстаку.

Выберите болты диаметром 8 мм, подходящие по длине к толщине верстака.

Длина болтов должна составлять по меньшей мере 35 мм плюс толщина верстака.

Например, используйте болты размером 8 мм × 60 мм для верстака толщиной 25 мм.

РЕГУЛИРОВАНИЕ ЭЛЕКТРОИНСТРУМЕНТА ПЕРЕД ЭКСПЛУАТАЦИЕЙ**ОСТОРОЖНО**

Сделайте все необходимые регулировки перед тем, как вставить вилку в розетку.

1. Проверьте, чтобы нижнее предохранительное приспособление двигалось равномерно**ОСТОРОЖНО**

- Эта торцовочная пила оснащена замком головки пилы в качестве предохранительного устройства.

- Чтобы опустить головку пилы для резания, защелку нужно освободить, нажав на блокировочный рычаг (С) большим пальцем руки.

- (1) Когда Вы опускаете вниз рукоятку, одновременно нажимая на блокировочный рычаг (С), следите за тем, чтобы нижнее предохранительное приспособление двигалось равномерно (Рис. 7).

- (2) Далее, проверьте, что нижнее предохранительное приспособление возвращается в исходное положение, когда рукоятка поднята.

ПРОЦЕДУРА РЕЗАНИЯ**ПРЕДУПРЕЖДЕНИЕ**

- Во избежание травмы, никогда не снимайте и не ставьте заготовку на стол во время эксплуатации устройства.

- Никогда не помещайте Ваши руки внутрь зоны, обозначенной меткой возле предупредительного знака в то время, как устройство работает. Это может создать опасные условия (см. Рис. 8).

ОСТОРОЖНО

- Опасно снимать или устанавливать заготовку в то время, как вращается полотно пилы.

- Во время резания, убирайте стружку с поворотного стола.

- Если скопится слишком много стружки, полотно пилы покажется из распиливаемого материала. Никогда не помещайте Вашу руку или что-либо еще поблизости показавшегося полотна.

1. Прочно зафиксируйте распиливаемый материал в узле тисков таким образом, чтобы он не двигался во время резания**2. Функционирование переключателя**

Нажатие на пусковой переключатель включает переключатель. Отпускание пускового переключателя выключает переключатель.

3. Фиксатор (В), регулировка зажимного рычага: (Рис. 9)

Установите фиксатор (В) так, как показано на Рис. 9 и поворачивайте фиксатор (В), пока его нижняя поверхность не коснется поверхности верстака.

После регулировки крепко закрутите 6-миллиметровый болт 10-миллиметровым торцевым гаечным ключом. Раскрутите шуруп М6 × 20 на зажимном рычаге и установите в позицию, в которой рычаг может быть удобно приведен в действие.

4. Использование узла тисков (стандартная принадлежность) (Рис. 10)

- (1) Узел тисков может быть установлен или на левом ограждении {ограждение (В)}, или на правом ограждении {ограждение (А)}, путем ослабления 6 мм барашкового болта (А).

- (2) Винтовой фиксатор может быть поднят или опущен в соответствии с высотой заготовки путем ослабления 6 мм барашкового болта (В). После регулировки, прочно затяните 6 мм барашковый болт (В) и зафиксируйте винтовой фиксатор.

- (3) Поверните верхнюю рукоятку и надежно зафиксируйте заготовку на месте.

ПРЕДУПРЕЖДЕНИЕ

- Всегда надежно прижимайте зажимом или тисками заготовку к ограждению; в противном случае заготовка может быть выброшена со стола, и вызвать телесные повреждения.

ОСТОРОЖНО

- Всегда проверяйте, чтобы головка двигателя не прикасалась к узлу тисков, когда ее опускают для резания. Если есть какая-либо опасность, что это может произойти, ослабьте 6 мм барашковый болт и переместите узел тисков в положение, в котором он не будет прикасаться к полотну пилы.

5. Установите вспомогательное ограждение (B) (Рис. 11)

В случае резки и угловой резки используйте вспомогательное ограждение. Вспомогательное ограждение может быть установлено справа от направляющей линейки (A). Поместите прикрепленную пластину (B) в позицию, изображенную на Рис. 11, вставьте штырь в паз ограждения (B) и одновременно закрутите шуруп с плоской головкой М6 в ограждение (B), вспомогательное ограждение (B) и пластину (A), а потом закрутите нейлоновую гайку М6 с помощью прилагаемого 10-миллиметрового торцевого гаечного ключа до тех пор, пока вспомогательное ограждение (B) сможет свободно вращаться. После этого вы можете осуществлять устойчивую резку материала при помощи обширной задней грани.

ПРЕДУПРЕЖДЕНИЕ

В случае резки левой фаской, поверните ограждение (B) по кругу. Если этого не сделать, оно может коснуться лезвия или другой части инструмента, и нанести серьезное повреждение оператору.

6. Использование чернильной метки

При поднятии рабочей секции, нижнее предохранительное приспособление поднимется и появится полотно пилы.

Поравняйте чернильную метку с полотном пилы.

ОСТОРОЖНО

Никогда не поднимайте нижнее предохранительное приспособление в то время, как вращается полотно пилы.

Если вспомогательное ограждение прикоснется к нему, это может не только неблагоприятно сказаться на точности резания, но и привести к повреждению предохранительного приспособления.

7. Установите боковой фиксатор (Рис. 12)

Открутите болт М10 и установите боковой фиксатор, который прилагается к данному инструменту.

8. Регулировка положения линии лазера (Только модель С10FCH2)

Нанесение чернильной метки может быть легко сделано на этом инструменте по лазерному указателю. Переключатель включает лазерный указатель (Рис. 13).

В зависимости от Вашего выбора способа резания, линию лазера можно поравнять с левой стороной режущего полотна (полотна пилы) или с чернильной меткой с правой стороны.

Линия лазера отрегулирована по ширине полотна пилы на момент выпуска с завода. Отрегулируйте положения полотна пилы и линии лазера, выполнив следующие шаги, чтобы приспособить их к выбранному Вами способу.

- (1) Включите лазерный указатель и сделайте паз глубиной приблизительно 5 мм на заготовке, которая имеет приблизительно 38 мм в высоту и 89 мм в ширину. Удерживайте заготовку с пазом тисками, чтобы оно не двигалось.
- (2) Затем вставьте 4 мм шестигранный торцевой гаечный ключ в отверстие диаметром 12 на боку корпуса привода, поверните шестигранный торцевой винт, чтобы переместить линию лазера. (Если Вы повернете шестигранный торцевой винт по часовой стрелке, линия лазера сместится вправо, а если

Вы повернете его против часовой стрелки, линия лазера сместится влево). Если Вы работаете с чернильной меткой, которая выровнена с левой стороной полотна пилы, поравняйте линия лазера с левым краем паза (Рис. 14). Если Вы выравниваете ее с правой стороной полотна пилы, поравняйте линию лазера с правой стороной паза.

- (3) После регулировки положения линии лазера, нанесите под прямым углом чернильную метку на заготовке и поравняйте чернильную метку с линией лазера. Во время выравнивания чернильной метки, передвигайте заготовку понемногу и закрепите ее тисками в положении, когда линия лазера совпадет с чернильной меткой. Снова продолжите работу над пазом и проверьте положение линии лазера. Если Вы хотите изменить положение линии лазера, сделайте регулировки снова, выполняя действия пунктов с (1) по (3).

ПРЕДУПРЕЖДЕНИЕ (Рис. 16 и Рис. 17)

- Перед тем, как включать вилку в розетку убедитесь, что главное устройство и лазерный указатель выключены.
- Соблюдайте предельную осторожность в обращении с пусковым переключателем во время регулировки линии лазера, когда вилка вставлена в розетку во время эксплуатации. Если нечаянно нажать пусковой переключатель, полотно пилы может начать вращаться и привести к непредвиденным несчастным случаям.
- Не снимайте лазерный указатель для использования в других целях.

ОСТОРОЖНО

- Лазерное излучение - не смотрите на луч.
- Лазерное излучение на рабочем столе. Не смотрите на луч.

Если лазерный луч попадет прямо в Ваши глаза, он может повредить их.

- Не разбирайте его.
- Не подвергайте лазерный указатель (главный корпус устройства) сильным ударам; в противном случае, положение линии лазера может сместиться в результате повреждения лазерного указателя, а также сократится срок его службы.
- Включайте лазерный указатель только во время операции резания. Длительная работа лазерного указателя может привести к сокращению срока его службы.
- Использование органов управления или регулировок или характеристик процедур, отличных от описанных в этом документе, может привести к воздействию на Вас опасного излучения.

ПРИМЕЧАНИЕ

- Выполняйте резание при совмещении чернильной метки с линией лазера.
- При совмещении чернильной метки и линии лазера, сила и слабость света будет изменяться, что в результате даст стабильную операцию резания, так как Вы легко сможете распознать соответствие метки. Это обеспечивает минимальные ошибки резания.
- Во время эксплуатации вне помещений или около окна, может оказаться сложным следить за линией лазера из-за солнечного света. При таких обстоятельствах, перейдите в место, которое не находится под воздействием прямых солнечных лучей и продолжите эксплуатацию.

- Не тяните за провод позади рабочей головки и не оборачивайте его вокруг Вашего пальца, деревянной детали и т.п.; в противном случае провод может оторваться и лазерный указатель может не гореть.
- Периодически проверяйте и убеждайтесь в том, что линия лазера находится в нужном положении. В качестве метода проверки, нанесите прямую чернильную метку на заготовке, высотой около 38 мм и шириной 89 мм, и проверьте, что линия лазера совпадает с чернильной меткой [Отклонение между чернильной меткой и линией лазера должно быть меньше, чем ширина чернильной метки (0,5 мм)] (Рис. 15).

9. Операция резания

Как показано на Рис. 18, ширина полотна пилы является шириной разреза. Поэтому, передвиньте заготовку вправо (если смотреть из позиции оператора), если необходимо обеспечить длину **b**, или влево, если необходимо обеспечить длину **a**. (Только модель C10FCH2)

- При использовании лазерного указателя, совместите линию лазера с левой стороной полотна пилы, и затем совместите чернильную метку с линией лазера.
- (2) Когда полотно пилы достигнет максимальной скорости вращения, медленно опустите рукоятку, одновременно нажимая блокировочный рычаг (C) и подведите полотно пилы в близость с распиливаемым материалом.
- (3) Когда полотно пилы коснется заготовки, постепенно опускайте рукоятку, врезаясь в заготовку.
- (4) После резания заготовки на нужную глубину, выключите двигатель в положение OFF (Выкл), и дайте полотну пилы полностью остановиться перед тем, как поднять рукоятку с заготовки для возврата в полностью отведенное положение.

ОСТОРОЖНО

- Чтобы узнать максимальные размеры резания, обратитесь к таблице "ТЕХНИЧЕСКИЕ ХАРАКТЕРИСТИКИ".
- Усиленное давление на рукоятку не увеличивает скорость резания. Наоборот, слишком большое давление может привести к перегрузке мотора и/или снижению эффективности резания.
- Убедитесь, что пусковой переключатель выключен в положение OFF (Выкл) и шнур питания вынут из розетки всякий раз, когда инструмент не используется.
- Всегда выключайте питание и давайте полотну пилы полностью остановиться перед тем, как поднимать рукоятку с заготовки. Если поднимать рукоятку в то время, как полотно пилы все еще вращается, отрезанная часть может быть зажата полотном пилы, что может привести к опасному разбрасыванию фрагментов.
- Каждый раз, как закончена одна часть операции глубокого резания, выключайте переключатель и проверяйте, что полотно пилы остановилось. Затем поднимайте рукоятку, и возвращайте ее в полностью отведенное положение.
- Будьте полностью уверенным в том, что Вы удалили отрезанный материал с верха поворотного стола, и затем проследуйте к следующему шагу.

10. Процесс резания при повороте

- (1) Ослабьте боковую рукоятку и нажмите рычаг до угловых стопоров. Затем отрегулируйте поворотный

стол так, чтобы индикатор поравнялся с желаемым значением на шкале резания при повороте (Рис. 19).

- (2) Снова затяните боковые рукоятки в желаемом положении.

ПРИМЕЧАНИЕ

- Принудительные остановки предусмотрены при повороте вправо и влево от центрального значения 0°, на значениях 15°, 22,5°, 31,6° и 45°. Проверьте, что шкала резания при повороте и указатель индикатора должным образом выровнены.
- Эксплуатация пилы с невыровненными шкалой резания при повороте и индикатором, или с боковой рукояткой, не затянутой должным образом, приведет к низкой точности резания.

ОСТОРОЖНО

- Никогда не снимайте боковую рукоятку; использование инструмента без нее является опасным.

С целью предотвращения несчастных случаев и травм всегда прочно затягивайте рукоятку поворота.

11. Процесс резания при наклоне (Рис. 20 и Рис. 21)

- (1) Ослабьте зажимной рычаг и наклоните полотно пилы влево.
- (2) Отрегулируйте угол наклона в желаемом положении, наблюдая за шкалой наклона и индикатором, затем затяните зажимной рычаг.

ПРЕДУПРЕЖДЕНИЕ

- Когда заготовка закреплена на левой или правой стороне стола, короткая отрезанная часть останется на правой или левой стороне полотна пилы. Всегда выключайте питание и позволяйте полотну пилы полностью остановиться перед тем, как полностью поднять рычаг с заготовки. Если поднять рычаг в то время, как полотно еще вращается, отрезанная часть может быть зажата полотном пилы, что может привести к опасному разбрасыванию фрагментов.

- Если процесс резания при наклоне остановлен на середине пути, продолжите процесс резания после полного поднятия моторной головки в исходное положение.

Если начать его с середины пути, без отвода назад, это приведет к тому, что предохранительное приспособление будет зажато в прорезанном пазе заготовки и коснется полотна пилы.

12. Процесс комбинированного резания

Комбинированное резание может быть выполнено путем следования указаниям пунктов 9 и 10 выше. Чтобы узнать максимальные размеры при комбинированном резании, обратитесь к таблице "ТЕХНИЧЕСКИЕ ХАРАКТЕРИСТИКИ".

ОСТОРОЖНО

- Всегда закрепляйте заготовку со стороны правой руки при комбинированном резании. Никогда не поворачивайте стол вправо для выполнения комбинированного резания, так как полотно пилы может затем коснуться зажима или тисков, которые удерживают заготовку, вызвать травмы или повреждения.

13. Резание длинных материалов

При резании длинных материалов используйте дополнительную платформу той же высоты, что и

высота фиксатора (дополнительная принадлежность) и основание специального дополнительного оборудования.

Объем: деревянный материал
(ширина × высота × длина)
120 мм × 40 мм × 1000 мм

14. Установка фиксаторов (дополнительная принадлежность)

Фиксаторы помогают прочно удерживать на месте длинные заготовки во время процесса резания.

- (1) Как показано на **Рис. 22**, используйте стальной угольник для того, чтобы поравнять верхний край фиксаторов с поверхностью основания. Ослабьте 6 мм барашковую гайку. Поверните 6 мм болт регулировки высоты и отрегулируйте высоту фиксатора.

- (2) После выполнения регулировки прочно затяните барашковую гайку и закрепите фиксатор 6 мм шаровым болтом (дополнительная принадлежность). Если длина 6 мм болта регулировки высоты недостаточна, подложите снизу тонкую пластину. Убедитесь, что конец 6 мм болта регулировки высоты не торчит из фиксатора.

15. Стопор для точного резания (Стопор и фиксатор являются дополнительными принадлежностями)

Стопор облегчает продолжительное точное резание в пределах длин от 280 мм до 450 мм.

Для установки стопора, прикрепите его к фиксатору при помощи 6 мм барашкового болта, как показано на **Рис. 23**.

16. Подтверждение для использования тисков опрессовки венца, стопора опрессовки венца (L) и (R) (дополнительные принадлежности)

- (1) Стопор опрессовки венца (L) и (R) (дополнительные принадлежности) позволяют упростить резку опрессовки венца без наклона полотна пилы. Установите их в основании по обеим сторонам, как показано на **Рис. 24**. После вставки затяните 6 мм шаровые болты, чтобы закрепить стопоры опрессовки венца.

- (2) Тиски опрессовки венца (B) (дополнительная принадлежность) могут быть установлены как на левом ограждении (ограждение (B)) так и на правом ограждении (ограждение (A)). Их можно объединить со стопором опрессовки венца и тиски могут быть вдавлены вниз.

Затем поверните верхнюю рукоятку так, так это необходимо для того, чтобы надежно прикрепить опрессовку венца на место. Чтобы поднять или опустить узел тисков, сначала ослабьте 6 мм барашковый болт.

После регулировки высоты, прочно затяните 6 мм барашковый болт; затем поверните верхнюю рукоятку так, как это необходимо для того, чтобы надежно прикрепить опрессовку венца на место (См. **Рис. 25**).

Расположите опрессовку венца так, чтобы ее КРОМКА КОНТАКТА СО СТЕНОЙ находилась против направляющего угольника, а его КРОМКА КОНТАКТА С ВЕРХНИМ КРАЕМ находилась напротив стопоров опрессовки венца, как показано на **Рис. 25**. Отрегулируйте опрессовку венца.

Стопоры соответствуют размеру опрессовки венца. Затяните 6 мм барашковый болт, чтобы закрепить стопоры опрессовки венца.

ПРЕДУПРЕЖДЕНИЕ

- Всегда прочно зажимайте фиксатором или тисками опрессовку венца к ограждению; в противном случае опрессовка венца может быть выброшена со стола, и причинить телесные повреждения. Не выполняйте резание при наклоне. Главный корпус или полотно пилы может коснуться вспомогательного ограждения, что может привести в травме.

ОСТОРОЖНО

- Всегда проверяйте, чтобы головка двигателя (см. **Рис. 1**) не прикасалась к узлу тисков, когда ее опускают для резания. Если есть какая-либо опасность, что это может произойти, ослабьте 6 мм барашковый болт и переместите узел тисков в положение, в котором он не будет прикасаться к полотну пилы.

УСТАНОВКА И СНЯТИЕ РЕЖУЩЕГО ДИСКА

ПРЕДУПРЕЖДЕНИЕ

- Для предотвращения несчастных случаев или травм, всегда выключайте пусковой переключатель и вынимайте вилку из розетки перед снятием и установкой полотна.

Если производить резание в положении, когда болт недостаточно затянут, болт может ослабнуть, полотно может вырваться, и нижнее предохранительное приспособление может быть повреждено, что приведет к травмам.

Также, проверьте, что болты должным образом затянуты, перед тем, как вставить вилку в розетку.

- Если болты заворачивать или выворачивать, применяя иные инструменты, чем 10 мм накидной ключ (стандартная принадлежность), может возникнуть чрезмерная или недостаточная затяжка, что может привести к травме.

1. Установка полотна пилы (**Рис. 26**, **Рис. 27**, **Рис. 28** и **Рис. 29**)

- (1) Поверните нижнее предохранительное приспособление (пластмассовое) в верхнее положение.

- (2) Используйте отвертку для отвинчивания 4 мм винта, крепящего чехол шпинделя, и затем снимите чехол шпинделя.

- (3) Нажмите на защелку шпинделя и ослабьте болт при помощи 10 мм накидного ключа (стандартная принадлежность).

Так как болт имеет левостороннюю резьбу, ослабляйте его, вращая его вправо, как показано на **Рис. 28**.

ПРИМЕЧАНИЕ

- Если защелка шпинделя легко не защелкивается, фиксируя шпиндель, поверните болт при помощи 10 мм накидного ключа, одновременно нажимая на защелку шпинделя.

Шпиндель полотна пилы защелкнут, если защелка шпинделя вжата внутрь.

- (4) Снимите болт и промыватель (B).
- (5) Поднимите нижнее предохранительное приспособление и установите полотно пилы.

ПРЕДУПРЕЖДЕНИЕ

При установке полотна пилы, убедитесь, что метка индикатора вращения на полотне пилы и направление вращения привода (см. **Рис. 1**) должным образом совпадают.

- (6) Тщательно очистите промыватель (В) и болт, и установите их на шпindelь полотна пилы.
- (7) Нажмите на защелку шпинделя и затяните болт, поворачивая его влево стандартным приспособлением ключом (10 мм накидным ключом) как показано на **Рис. 28**.

ОСТОРОЖНО

- Убедитесь, что защелка шпинделя вернулась в оттянутое положение после установки или снятия полотна пилы.
- Затяните болт, чтобы он не ослаб во время эксплуатации.
- Убедитесь, что болт должным образом затянут, перед тем, как включать двигатель.

2. Снятие полотна пилы

Снимите полотно пилы, повторив в обратном порядке операции, описанные выше в параграфе 1. Полотно пилы легко может быть снято после поднятия нижнего предохранительного приспособления.

ОСТОРОЖНО

- Никогда не пытайтесь устанавливать полотно пилы иных размеров, чем 235 мм - 255 мм в диаметре.

ТЕХНИЧЕСКОЕ ОБСЛУЖИВАНИЕ И ОСМОТР

ПРЕДУПРЕЖДЕНИЕ

Во избежание несчастного случая или травмы, всегда убеждайтесь, что пусковой выключатель выключен в положение OFF (ВЫКЛ) и вилка вынута из розетки, перед тем, как производить любое обслуживание или обследование этого инструмента.

1. Обследование полотна пилы

Всегда немедленно заменяйте полотно пилы при первых признаках износа или повреждения. Поврежденное полотно пилы может стать причиной травмы, а изношенное полотно пилы может вызвать неэффективную работу и возможную перегрузку мотора.

ОСТОРОЖНО

- Никогда не используйте тупое полотно пилы. Если полотно пилы тупое, его сопротивление нажатю руки на рукоятку инструмента возрастает, что делает опасной эксплуатацию рабочего инструмента.

2. Осмотр рычага (Рис. 30 и Рис. 31)

Если болты с шестигранными головками М6 (2) ослабнут, поравняйте стороны ограждения и полотна пилы при помощи стального угольника. После регулировки полотна пилы и ограждения таким образом, чтобы угол между ними был минимален, затяните предохранительные болты с шестигранными головками (2).

3. Осмотр угольных щеток (Рис. 32 и Рис. 33)

Угольные щетки в моторе являются изнашиваемыми деталями.

Если угольные щетки будут чрезмерно изношенными, может произойти поломка мотора. Поэтому, периодически обследуйте угольные щетки и заменяйте их, когда их износ достигнет линии предельного износа, как показано на **Рис. 32**.

Также, содержите угольные щетки в чистоте, чтобы они плавно перемещались внутри фиксаторов щеток.

Угольные щетки можно легко снять после снятия колпачков щеток (см. **Рис. 33**) при помощи плоской отвертки.

4. Обслуживание мотора (см. Рис. 1)

Основным компонентом мотора является обмотка. Соблюдайте предельную осторожность, чтобы не повредить обмотку из-за попадания на нее смазочного масла или воды.

ПРИМЕЧАНИЕ

- Скопление пыли и тому подобного внутри мотора может привести к неисправностям в работе. После использования мотора в течение 50 часов или около того, дайте инструменту поработать без нагрузки, и обдуться сухим воздухом из вентиляционных отверстий с задней стороны мотора. Данное действие является эффективным для удаления пыли и тому подобного.

5. Осмотр винтовых соединений

Регулярно обследуйте каждый узел рабочего инструмента на предмет ослабленных соединений. Затягивайте болты на любой ослабленной детали.

ПРЕДУПРЕЖДЕНИЕ

- Для предотвращения травмы, никогда не эксплуатируйте рабочий инструмент, если любой его узел имеет ослабленные соединения.

6. Осмотр нижнего предохранительного приспособления для надлежащей эксплуатации

Перед каждым использованием устройства, проверьте нижнее предохранительное приспособление (см. **Рис. 7**), чтобы убедиться в том, что оно находится в хорошем состоянии и плавно перемещается.

Никогда не используйте устройство если нижнее предохранительное устройство не функционирует должным образом и не находится в хорошем механическом состоянии.

7. Хранение

После завершения эксплуатации инструмента, проверьте выполнение следующих действий:

- (1) Пусковой переключатель находится в положении OFF (ВЫКЛ),
- (2) Вилка вынута из розетки,
- (3) Если инструмент не используется, храните его в сухом месте, недоступном для детей.

8. Смазка

Смазывайте следующие трущиеся поверхности ежемесячно, чтобы поддерживать рабочее устройство в хорошем эксплуатационном состоянии в течение длительного времени (**Рис. 1** и **Рис. 2**).

Рекомендуется использование машинного масла.

Точки смазки:

- * Вращающаяся часть шарнира
- * Вращающаяся часть узла тисков

9. Очистка

Периодически удаляйте стружки, пыль и другие отходы с поверхности рабочего устройства, особенно с внутренней стороны нижнего предохранительного устройства при помощи смоченной мыльной водой ткани. Чтобы избежать неисправностей в работе мотора, защищайте его от контакта с маслом или водой.

(Только модель S10FCH2)

Если линия лазера перестанет быть видимой из-за налипания стружки и тому подобного на окне

светоизлучающей части лазерного указателя, вытрите и очистите окно при помощи сухой ткани или ткани, увлажненной мыльной водой и т.п.

10. Порядок записей по техобслуживанию

- A: пункт №
- B: код №
- C: количество применений
- D: замечания

ОСТОРОЖНО

Ремонт, модификацию и осмотр механизированного инструмента фирмы Hitachi следует проводить в авторизованном сервисном центре Hitachi.

Этот перечень запасных частей пригодится при представлении его вместе с инструментом в авторизованный сервисный центр Hitachi с запросом на ремонт или прочее обслуживание.

При работе и обслуживании механизированных инструментов нужно соблюдать правила и стандарты безопасности, действующие в каждой данной стране.

ЗАМЕЧАНИЕ

Фирма HITACHI непрерывно работает над усовершенствованием своих изделий, поэтому мы сохраняем за собой право на внесение изменений в технические характеристики, упомянутые в данной инструкции по эксплуатации, без предупреждения об этом.

ПРИМЕЧАНИЕ

На основании постоянных программ исследования и развития, HITACHI оставляют за собой право на изменение указанных здесь технических данных без предварительного уведомления.

Информация, касающаяся создаваемого шума и вибрации

Измеряемые величины были определены в соответствии с EN61029.

Типичный средневзвешенный уровень звукового давления: 95 дБ (А)

Типичный средневзвешенный уровень звуковой мощности: 108 дБ (А)

Надевайте наушники.

Типичное значение вибрации: 2,6 м/с²

Информация о системе питания, используемой с электрическим инструментом для которого предусмотрена паспортное напряжение 230 В переменного тока

Действия по включению и выключению электрических приборов вызывают скачки напряжения.

Эксплуатация данного электрического инструмента при неблагоприятных сетевых условиях может оказать неблагоприятное воздействие на работу других электрических приборов.

При полном сопротивлении сети, равном или меньшем 0,29 Ом, вероятнее всего не будет негативных эффектов. Обычно максимальное допустимое полное сопротивление сети не будет превышено, если ответвление к сетевой розетке питается от соединительной коробки мощностью 25 ампер или выше.

В случае отключения электричества, или если сетевая вилка будет вынута из розетки, немедленно верните переключатель в положение OFF (ВЫКЛ). Это предотвратит неконтролируемый перезапуск устройства.

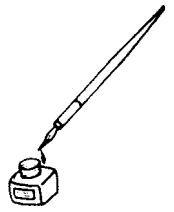

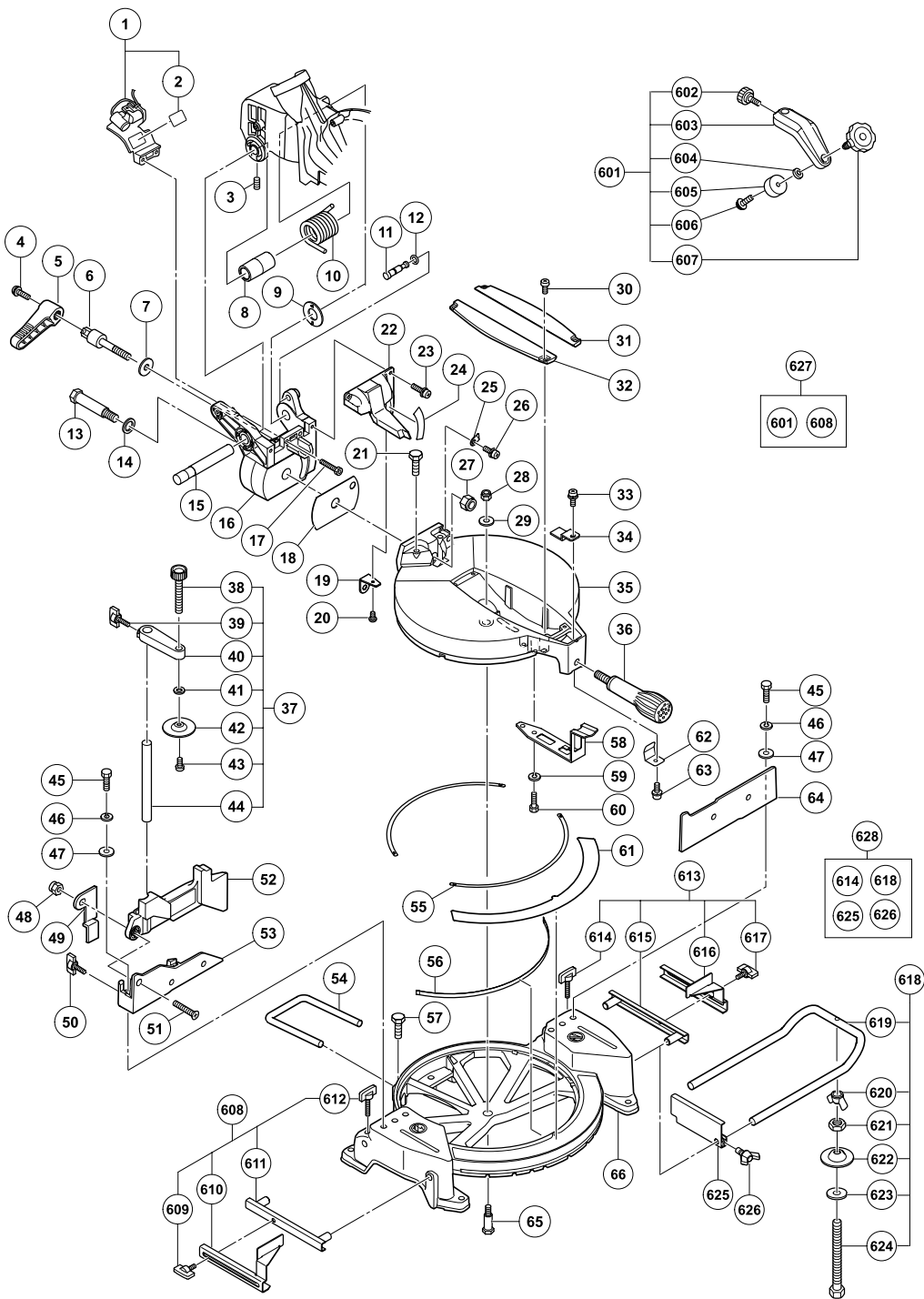

C10FCH2 (1/2)

A	B	C	D	A	B	C	D
1	326-748	1		65	322-902	1	
2	-----	1		66	323-976	1	"61"
3	307-956	1	M6 × 10	601	322-957	1	"602-607"
4	323-208	1	M6 × 20	602	998-836	1	M6 × 11
5	322-935	1		603	-----	1	
6	322-936	1	M10	604	306-985	1	
7	318-934	1		605	964-851	1	
8	322-889	1		606	304-043	1	M4 × 10
9	322-965	1		607	321-551	1	M10 × 54
10	322-890	1		608	322-713	1	"609-612"
11	302-518	1		609	301-806	1	M6 × 15
12	984-528	1		610	-----	1	
13	322-933	1		611	321-390	1	
14	322-934	1	M16	612	316-030	1	M6 × 52
15	322-888	1		613	322-714	1	"614-617"
16	322-932	1		614	316-030	2	M6 × 52
17	949-652	2	M6 × 25	615	321-390	1	
18	322-937	1		616	-----	1	
19	322-963	1		617	301-806	1	M6 × 15
20	949-215	1	M4 × 8	618	322-956	1	"619-624"
21	303-409	2	M8 × 25	619	321-549	1	
22	322-891	1	"19, 20, 24"	620	949-313	1	M6
23	990-541	2	M5 × 16	621	949-556	1	M6
24	322-892	1		622	322-047	1	
25	322-893	1		623	949-425	1	M6
26	304-043	1	M4 × 10	624	323-134	1	M6 × 80
27	680-418	1	M12	625	974-561	1	
28	975-348	1	M8	626	949-404	1	M6 × 20
29	318-929	1		627	322-712	1	"601, 608"
30	949-217	4	M4 × 12	628	322-710	1	"614, 618, 625, 626"
31	322-929	1					
32	322-930	1					
33	304-043	1	M4 × 10				
34	322-904	1					
35	322-897	1					
36	322-898	1					
37	322-952	1	"38-44"				
38	302-522	1	M10 × 66				
39	301-806	1	M6 × 15				
40	-----	1					
41	949-432	1	M6				
42	302-532	1					
43	949-216	1	M4 × 10				
44	322-954	1					
45	949-678	4	M8 × 35				
46	949-457	4	M8				
47	949-433	4	M8				
48	963-837	1	M6				
49	326-711	1					
50	301-806	1	M6 × 15				
51	323-685	1	M6 × 30				
52	326-704	1					
53	322-906	1					
54	322-910	1					
55	322-901	2					
56	322-964	1					
57	949-610	1	M6 × 10				
58	322-903	1					
59	949-457	2	M8				
60	949-655	2	M8 × 16				
61	322-895	1					
62	322-899	1					
63	949-215	2	M4 × 8				
64	322-905	1					

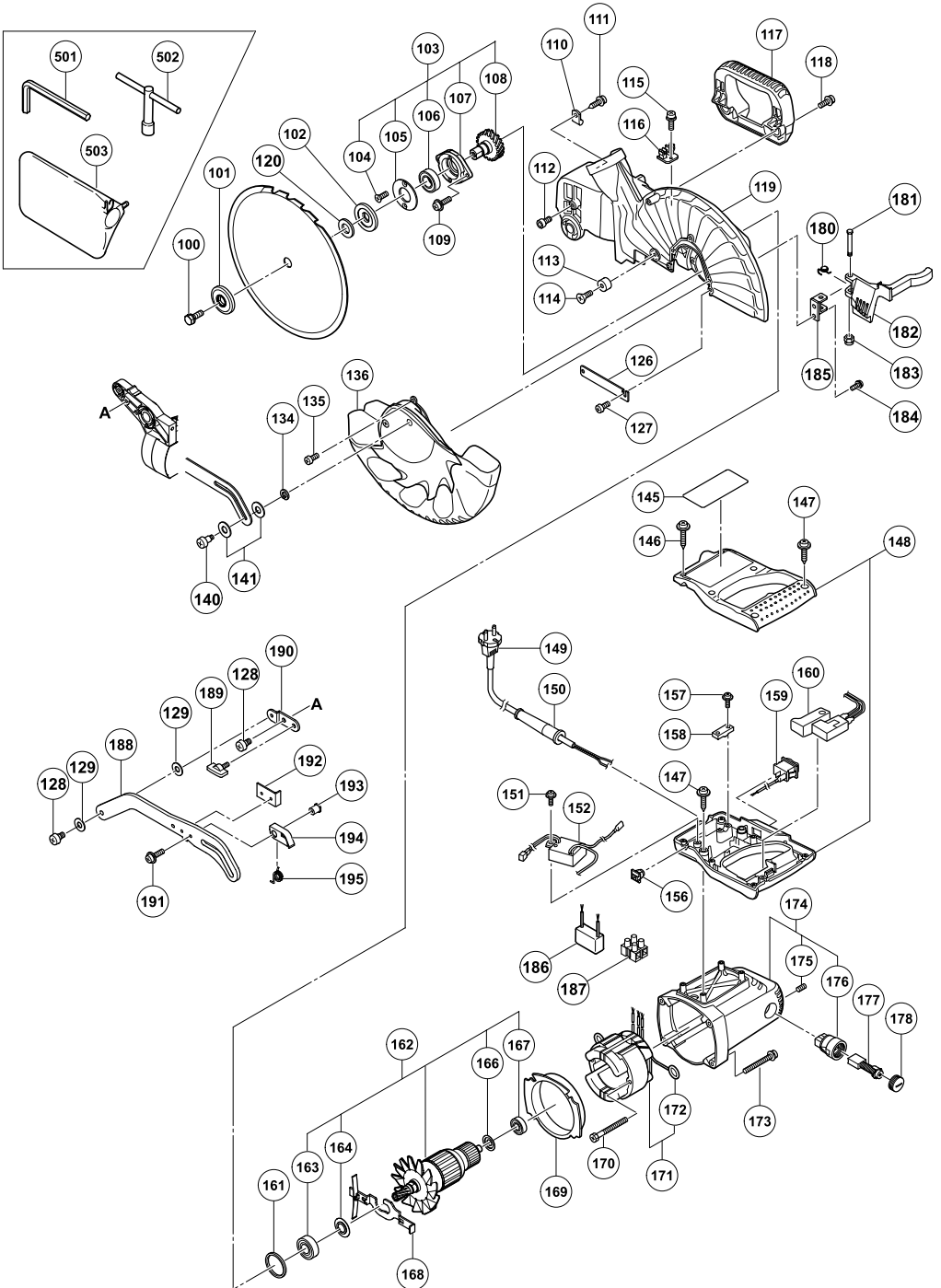

C10FCH2 (2/2)

A	B	C	D	A	B	C	D
100	998-335	1	M7 × 17.5	181	323-990	1	
101	318-962	1		182	323-979	1	
102	318-961	1		183	877-371	1	M5
103	323-133	1	"104-108"	184	317-331	2	M5 × 2
104	990-430	2	M4 × 10	185	323-982	1	
105	322-919	1		186	-----	1	
106	600-3VV	1		187	958-308Z	1	
107	322-918	1		188	323-980	1	"191-195"
108	322-917	1		189	301-806	1	M6 × 15
109	987-512	2	M5 × 16	190	323-986	1	
110	980-523	1		191	935-196	3	M4 × 12
111	935-196	1	M4 × 12	192	323-985	1	
112	949-819	1	M5 × 10	193	323-988	1	
113	961-729	1		194	323-989	1	
114	949-340	1	M6 × 16	195	323-984	1	
115	935-196	1	M4 × 12	501	944-458	1	
116	322-920	1		502	940-543	1	
117	326-708	1		503	322-955	1	
118	951-893	2	M6 × 20				
119	322-928	1					
120	974-663Z	1					
126	322-951	1					
127	949-215	2	M4 × 8				
128	322-950	2	M6				
129	322-948	2	M7				
134	949-454	1	M5				
135	949-215	3	M4 × 8				
136	326-747	1					
140	322-947	1	M5				
141	322-938	2	M10				
145	-----	1					
146	307-028	2	M4 × 25				
147	301-653	6	D4 × 20				
148	-----	1					
149	-----	1					
150	940-778	1	D10.7				
151	984-750	1	D4 × 16				
152	323-978	1					
156	319-349	1					
157	984-750	2	D4 × 16				
158	937-631	1					
159	322-912	1					
160	326-700	1					
161	303-792	1					
162-1	360-656U	1	110V "163, 164, 166, 167"				
162-2	360-695E	1	230V "163, 164, 166, 167"				
163	620-2VV	1					
164	980-700	1					
166	302-428	1					
167	600-0VV	1					
168	322-916	1					
169	322-915	1					
170	953-121	2	D5 × 50				
171-1	340-591D	1	110V "172"				
171-2	340-615E	1	230V "172"				
172	937-623	2					
173	322-123	4	M5 × 40				
174	322-914	1	"175, 176"				
175	938-477	2	M5 × 8				
176	938-241	2					
177-1	999-038	2	110V				
177-2	999-065	2	230V				
178	945-161	2					
180	323-987	1					

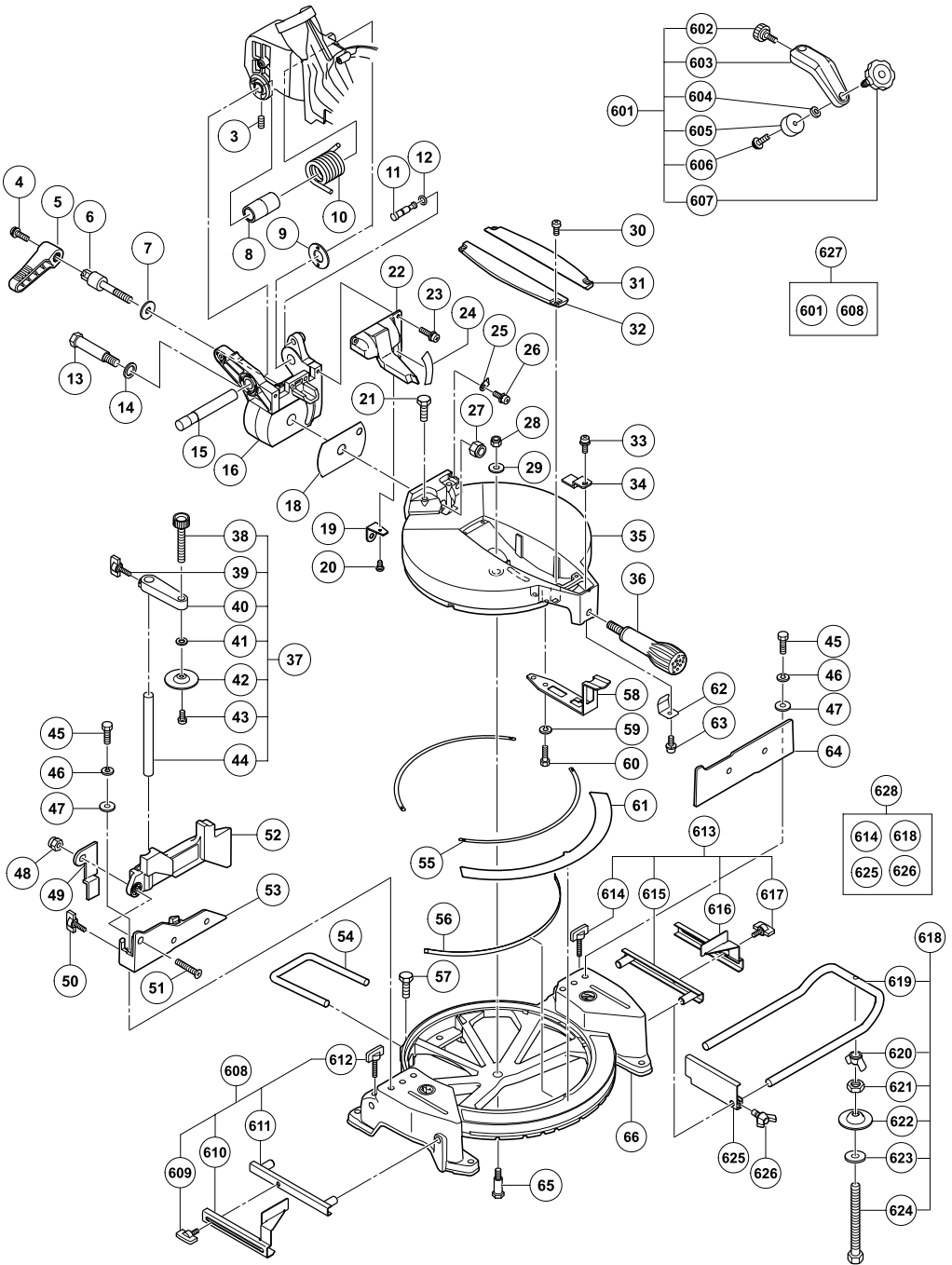

C10FCE2 (1/2)

A	B	C	D	A	B	C	D
3	307-956	1	M6 × 10	601	322-957	1	"602-607"
4	323-208	1	M6 × 20	602	998-836	1	M6 × 11
5	322-935	1		603	-----	1	
6	322-936	1	M10	604	306-985	1	
7	318-934	1		605	964-851	1	
8	322-889	1		606	304-043	1	M4 × 10
9	322-965	1		607	321-551	1	M10 × 54
10	322-890	1		608	322-713	1	"609-612"
11	302-518	1		609	301-806	1	M6 × 15
12	984-528	1		610	-----	1	
13	322-933	1		611	321-390	1	
14	322-934	1	M16	612	316-030	1	M6 × 52
15	322-888	1		613	322-714	1	"614-617"
16	322-932	1		614	316-030	2	M6 × 52
17	949-652	2	M6 × 25	615	321-390	1	
18	322-937	1		616	-----	1	
19	322-963	1		617	301-806	1	M6 × 15
20	949-215	1	M4 × 8	618	322-956	1	"619-624"
21	303-409	2	M8 × 25	619	321-549	1	
22	322-891	1	"19, 20, 24"	620	949-313	1	M6
23	990-541	2	M5 × 16	621	949-556	1	M6
24	322-892	1		622	322-047	1	
25	322-893	1		623	949-425	1	M6
26	304-043	1	M4 × 10	624	323-134	1	M6 × 80
27	680-418	1	M12	625	974-561	1	
28	975-348	1	M8	626	949-404	1	M6 × 20
29	318-929	1		627	322-712	1	"601, 608"
30	949-217	4	M4 × 12	628	322-710	1	"614, 618, 625, 626"
31	322-929	1					
32	322-930	1					
33	304-043	1	M4 × 10				
34	322-904	1					
35	322-897	1					
36	322-898	1					
37	322-952	1	"38-44"				
38	302-522	1	M10 × 66				
39	301-806	1	M6 × 15				
40	-----	1					
41	949-432	1	M6				
42	302-532	1					
43	949-216	1	M4 × 10				
44	322-954	1					
45	949-678	4	M8 × 35				
46	949-457	4	M8				
47	949-433	4	M8				
48	963-837	1	M6				
49	326-711	1					
50	301-806	1	M6 × 15				
51	323-685	1	M6 × 30				
52	326-704	1					
53	322-906	1					
54	322-910	1					
55	322-901	2					
56	322-964	1					
57	949-610	1	M6 × 10				
58	322-903	1					
59	949-457	2	M8				
60	949-655	2	M8 × 16				
61	322-895	1					
62	322-899	1					
63	949-215	2	M4 × 8				
64	322-905	1					
65	322-902	1					
66	323-976	1	"61"				

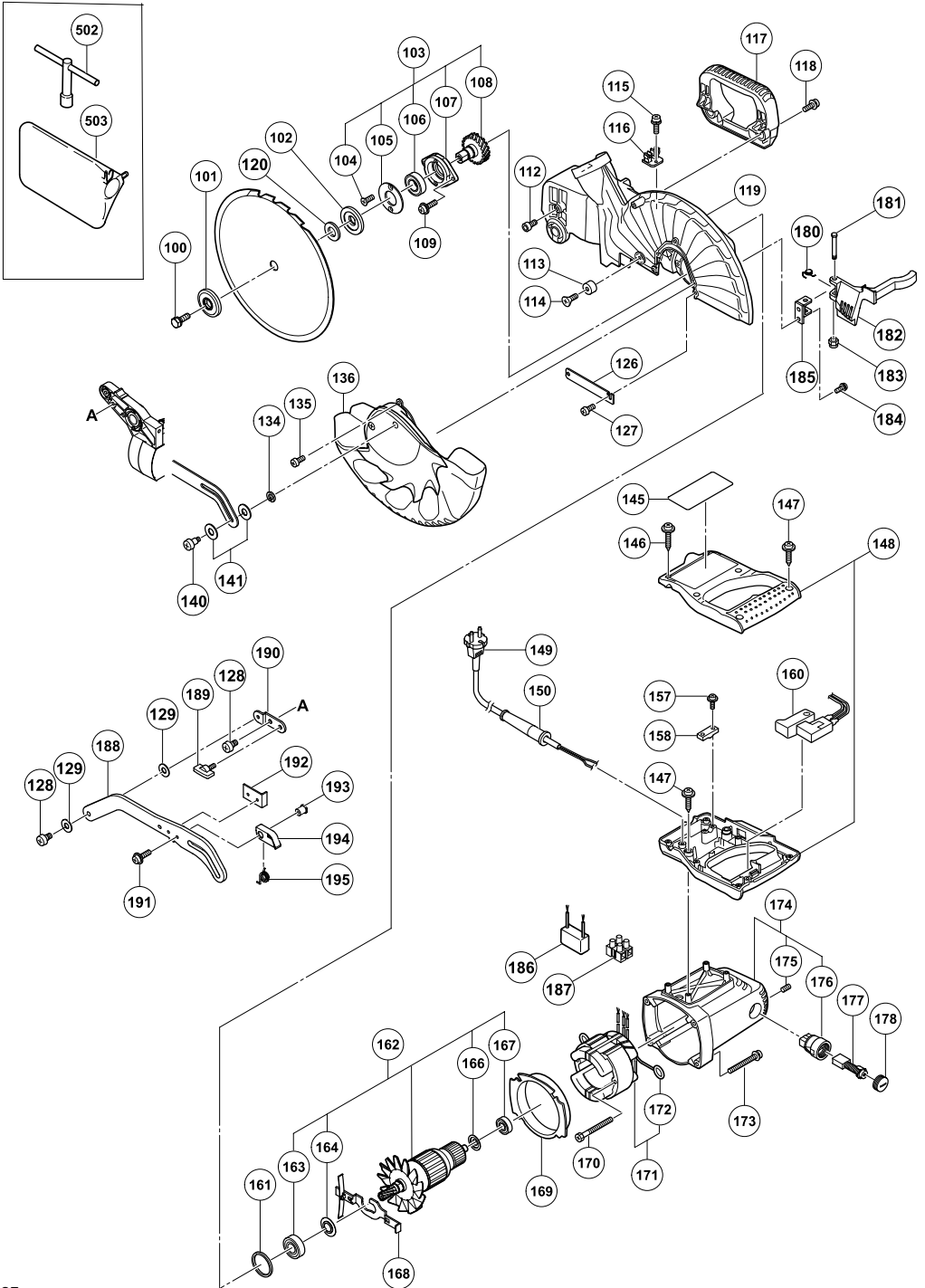

C10FCE2 (2/2)

A	B	C	D	A	B	C	D
100	998-335	1	M7 × 17.5	187	958-308Z	1	
101	318-962	1		188	323-980	1	"191-195"
102	318-961	1		189	301-806	1	M6 × 15
103	323-133	1	"104-108"	190	323-986	1	
104	990-430	2	M4 × 10	191	935-196	3	M4 × 12
105	322-919	1		192	323-985	1	
106	600-3VV	1		193	323-988	1	
107	322-918	1		194	323-989	1	
108	322-917	1		195	323-984	1	
109	987-512	2	M5 × 16	502	940-543	1	
112	949-819	1	M5 × 10	503	322-955	1	
113	961-729	1					
114	949-340	1	M6 × 16				
115	935-196	1	M4 × 12				
116	322-920	1					
117	326-708	1					
118	951-893	2	M6 × 20				
119	322-928	1					
120	974-663Z	1					
126	322-951	1					
127	949-215	2	M4 × 8				
128	322-950	2	M6				
129	322-948	2	M7				
134	949-454	1	M5				
135	949-215	3	M4 × 8				
136	326-747	1					
140	322-947	1	M5				
141	322-938	2	M10				
145	-----	1					
146	307-028	2	M4 × 25				
147	301-653	6	D4 × 20				
148	-----	1					
149	-----	1					
150	940-778	1	D10.7				
157	984-750	2	D4 × 16				
158	937-631	1					
160	326-700	1					
161	303-792	1					
162-1	360-656U	1	110V "163, 164, 166, 167"				
162-2	360-695E	1	230V "163, 164, 166, 167"				
163	620-2VV	1					
164	980-700	1					
166	302-428	1					
167	600-0VV	1					
168	322-916	1					
169	322-915	1					
170	953-121	2	D5 × 50				
171-1	340-591D	1	110V "172"				
171-2	340-615E	1	230V "172"				
172	937-623	2					
173	322-123	4	M5 × 40				
174	322-914	1	"175, 176"				
175	938-477	2	M5 × 8				
176	938-241	2					
177-1	999-038	2	110V				
177-2	999-065	2	230V				
178	945-161	2					
180	323-987	1					
181	323-990	1					
182	323-979	1					
183	877-371	1	M5				
184	317-331	2	M5 × 2				
185	323-982	1					
186	-----	1					

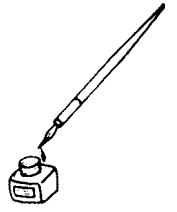

<p>English</p> <p align="center"><u>GUARANTEE CERTIFICATE</u></p> <p>① Model No. ② Serial No. ③ Date of Purchase ④ Customer Name and Address ⑤ Dealer Name and Address (Please stamp dealer name and address)</p>	<p>Čeština</p> <p align="center"><u>ZÁRUČNÍ LIST</u></p> <p>① Model č. ② Série č. ③ Datum nákupu ④ Jméno a adresa zákazníka ⑤ Jméno a adresa prodejce (Prosíme o razítko se jménem a adresou prodejce)</p>
<p>Deutsch</p> <p align="center"><u>GARANTIESCHEIN</u></p> <p>① Modell-Nr. ② Serien-Nr. ③ Kaufdatum ④ Name und Anschrift des Kunden ⑤ Name und Anschrift des Händlers (Bitte mit Namen und Anschrift des Handlers abstempeln)</p>	<p>Türkçe</p> <p align="center"><u>GARANTİ SERTİFİKASI</u></p> <p>① Model No. ② Seri No. ③ Satın Alma Tarihi ④ Müşteri Adı ve Adresi ⑤ Bayi Adı ve Adresi (Lütfen bayi adını ve adresini kaşe olarak basın)</p>
<p>Ελληνικά</p> <p align="center"><u>ΠΙΣΤΟΠΟΙΗΤΙΚΟ ΕΓΓΥΗΣΗΣ</u></p> <p>① Αρ. Μοντέλου ② Αύξων Αρ. ③ Ημερομηνία αγοράς ④ Όνομα και διεύθυνση πελάτη ⑤ Όνομα και διεύθυνση μεταπωλητή (Παρακαλούμε να χρησιμοποιηθεί σφραγίδα)</p>	<p>Română</p> <p align="center"><u>CERTIFICAT DE GARANȚIE</u></p> <p>① Model nr. ② Nr. de serie ③ Data cumpărării ④ Numele și adresa clientului ⑤ Numele și adresa distribuitorului (Vă rugăm aplicați ștampila cu numele și adresa distribuitorului)</p>
<p>Polski</p> <p align="center"><u>GWARANCJA</u></p> <p>① Model ② Numer seryjny ③ Data zakupu ④ Nazwa klienta i adres ⑤ Nazwa dealera i adres (Pieczęć punktu sprzedaży)</p>	<p>Slovenščina</p> <p align="center"><u>GARANCIJSKO POTRDILO</u></p> <p>① Št. modela ② Serijska št. ③ Datum nakupa ④ Ime in naslov kupca ⑤ Ime in naslov prodajalca (Prosimo vtisnite žig z imenom in naslovom prodajalca)</p>
<p>Magyar</p> <p align="center"><u>GARANCIA BIZONYLAT</u></p> <p>① Típuszám ② Sorozatszám ③ A vásárlás dátuma ④ A Vásárló neve és címe ⑤ A Kereskedő neve és címe (Kérjük ide elhelyezni a Kereskedő nevének és címének pecsétjét)</p>	<p>Русский</p> <p align="center"><u>ГАРАНТИЙНЫЙ СЕРТИФИКАТ</u></p> <p>① Модель № ② Серийный № ③ Дата покупки ④ Название и адрес заказчика ⑤ Название и адрес дилера (Пожалуйста, внесите название и адрес дилера)</p>

HITACHI

①	
②	
③	
④	
⑤	



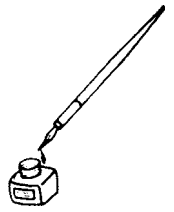

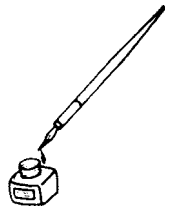

Addresses of authorized servicing agent

Hitachi Power Tools Europe GmbH
Siemensring 34, 47877 Willich 1, F. R. Germany

Hitachi Power Tools Netherlands B. V.
Brabanthaven 11, 3433 PJ Nieuwegein, The Netherlands

Hitachi Power Tools (U. K.) Ltd.
Precedent Drive, Rooksley, Milton Keynes, MK 13, 8PJ, United Kingdom

Hitachi power TOOLS France S. A.
Prac del' Eglantier 22, rue des Crerisiers Lisses, C. E. 1541,
91015 EVRY CEDEX, France

Hitachi power Tools Belgium N.V. / S.A.
Koningin Astridlaan 51, 1780 Wemmel, Belgium

Hitachi Fercad Power Tools Italia S.p.A
Via Retrone 49-36077, Altavilla Vicentina (VI), Italy

Hitachi power Tools Iberica, S.A.
C / Migjorn, s/n, Poligono Norte, 08226 Terrassa, Barcelona, Spain

Hitachi Power Tools Österreich GmbH
Str. 7, Objekt 58/A6, Industriezentrum NÖ -Süd 2355
Wiener Neudorf, Austria

<p>English</p> <p>EC DECLARATION OF CONFORMITY</p> <p>We declare under our sole responsibility that this product is in conformity with standards or standardized documents EN61029, EN55014 and EN61000-3 in accordance with Council Directives 73/23/EEC, 89/336/EEC and 98/37/EC.</p> <p>This declaration is applicable to the product affixed CE marking.</p>	<p>Čeština</p> <p>PROHLÁŠENÍ O SHODĚ S CE</p> <p>Prohlašujeme na svoji zodpovědnost, že tento výrobek odpovídá normám EN61029, EN55014 a EN61000-3 v souladu se směrnicemi 73/23/EEC, 89/336/EEC a 98/37/EC.</p> <p>Toto prohlášení platí pro výrobek označený značkou CE.</p>
<p>Deutsch</p> <p>ERKLÄRUNG ZUR KONFORMITÄT MIT CE-REGELN</p> <p>Wir erklären mit alleiniger Verantwortung, daß dieses Produkt den Standards oder standardisierten Dokumenten EN61029, EN55014 und EN61000-3 in Übereinstimmung mit den Direktiven des Europarats 73/23/EWG, 89/336/EWG und 98/37/CE entspricht.</p> <p>Diese Erklärung gilt für Produkte, die die CE-Markierung tragen.</p>	<p>Türkçe</p> <p>AB UYGUNLUK BEYANI</p> <p>Bu ürünün, 73/23/EEC, 89/336/EEC ve 98/37/EC sayılı Konsey Direktiflerine uygun olarak, EN61029, EN55014 ve EN61000-3 sayılı standartlara ve standartlaştırılmış belgelere uygun olduğunu, tamamen kendi sorumluluğumuz altında beyan ederiz.</p> <p>Bu beyan, üzerinde CE işareti bulunan ürünler için geçerlidir.</p>
<p>Ελληνικά</p> <p>ΕΚ ΔΗΛ-ΣΗ ΕΝΑΡΜΟΝΙΣΜΟΥ</p> <p>Δηλώνουμε με απόλυτη υπευθυνότητα ότι αυτό το προϊόν είναι εναρμονισμένο με τα πρότυπα ή τα έγγραφα προτύπων EN61029, EN55014 και EN61000-3 σε συμφωνία με τις Οδηγίες του Συμβουλίου 73/23/ΕΟΚ, 89/336/ΕΟΚ και 98/37/ΕΚ.</p> <p>Αυτή η δήλωση ισχύει στο προϊόν με το σημάδι CE.</p>	<p>Română</p> <p>DECLARAȚIE DE CONFORMITATE CE</p> <p>Declarăm pe propria răspundere că acest produs este conform cu standardele sau documentele de standardizare EN61029, EN55014 și EN61000-3 și cu Directivele Consiliului 73/23/CEE, 89/336/CEE și 98/37/CE.</p> <p>Prezenta declarație se referă la produsul pe care este aplicat semnul CE.</p>
<p>Polski</p> <p>DEKLARACJA ZGODNOŚCI Z EC</p> <p>Oznajmiamy z całkowitą odpowiedzialnością, że produkt ten pozostaje w zgodzie ze standardami lub standardową formą dokumentów EN61029, EN55014 i EN61000-3 w zgodzie z Zasadami Rady 73/23/EEC 89/336/ EEC i 98/37/EC.</p> <p>To oświadczenie odnosi się do załączonego produktu z oznaczeniami CE.</p>	<p>Slovenščina</p> <p>EC DEKLARACIJA O SKLADNOSTI</p> <p>Po lastni odgovornosti objavljamo, da je izdelek v skladu s standardi ali standardiziranimi dokumenti EN61029, EN55014 in EN61000-3 v skladu z direktivami Sveta 73/23/EEC, 89/336/EEC in 98/37/EC.</p> <p>Deklaracija je označena na izdelku s pritrjeno CE označbo.</p>
<p>Magyar</p> <p>EU MEGFELELŐSÉGI NYILATKOZAT</p> <p>Teljes felelősségünk tudatában kijelentjük, hogy ez a termék megfelel az EN61029, EN55014, és EN 61000-3 szabványoknak illetve szabványosított dokumentumoknak, az Európa Tanács 73/23/EEC, 89/336/EEC, és 98/37/EC Tanácsi Direktíváival összhangban.</p> <p>Jelen nyilatkozat a terméken feltüntetett CE jelzésre vonatkozik.</p>	<p>Русский</p> <p>ДЕКЛАРАЦИЯ СООТВЕТСТВИЯ ЕС</p> <p>Мы с полной ответственностью заявляем, что данное изделие соответствует стандартам или стандартизованным документам EN61029, EN55014 и EN61000-3 согласно Директивам Совета 73/23/EEC, 89/336/EEC и 98/37/EC.</p> <p>Данная декларация относится к изделиям, на которых имеется маркировка CE.</p>
<p>Representative office in Europe Hitachi Power Tools Europe GmbH Siemensring 34, 47877 Willich 1, F. R. Germany</p> <p>Head office in Japan Hitachi Koki Co., Ltd. Shinagawa Intercity Tower A, 15-1, Konan 2-chome, Minato-ku, Tokyo, Japan</p> <p style="text-align: right;">CE</p> <p style="text-align: right;">28. 2. 2007</p> <p style="text-align: right;"><i>K. Kato</i></p> <p style="text-align: right;">K. Kato Board Director</p>	